

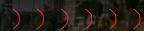

CasaToro

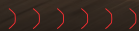

MANUAL DE USUARIO



MG5

Contenidos

Prólogo.....	1
Introducción.....	1
Manual del propietario	1
Comunicado	1
Símbolos utilizados.....	3
Información de la identificación del vehículo.....	4
Identificación del vehículo.....	4
Etiqueta de identificación del vehículo.....	5
I Instrumentos y controles.....	7
Instrumentos y controles	8
Panel de instrumentos	10
Panel de instrumentos - Pantalla a color *.....	10
Panel de instrumentos - Pantalla única *.....	11
Centro de información	13
Centro de información - Pantalla a color *.....	13
Centro de información - Pantalla única *.....	20
Luces de advertencia e indicadores	29
Luces e interruptores	36

Interruptor maestro de iluminación.....	36
Ajuste manual de nivelación de los faros	38
Interruptor de neblineros traseros.....	39
Indicador de iluminación.....	39
Luces de advertencia de peligro	40
Lava y limpiaparabrisas	41
Controles del limpiaparabrisas delantero	41
Sistema de dirección.....	43
Ajuste de la columna de dirección.....	43
Dirección eléctrica asistida	44
Bocina	45
Espejos retrovisores	46
Espejos retrovisores exteriores.....	46
Espejo retrovisor interior anti encandilamiento manual.....	48
Viseras	49
Ventanas	50
Interruptor eléctrico de la ventana.....	50
Funcionamiento de la ventana	50

Techo solar *	52
Instrucciones.....	52
Funcionamiento del techo solar.....	52
Iluminación interior	55
Luces de cortesía delanteras.....	55
Luces de cortesía traseras*.....	55
Funcionamiento automática.....	56
Tomacorriente	57
Tomacorriente de la consola delantera.....	57
Puerto USB en la consola trasera *.....	58
Puerto USB en el espejo retrovisor interior *.....	58
Dispositivos de almacenamiento	59
Instrucciones.....	59
Ganteras	59
Ranura de la tarjeta del lado del conductor.....	60
Apoyabrazos de la consola central (freno de estacionamiento mecánico).....	60
Apoyabrazos de la consola central (freno de estacionamiento electrónico).....	61
Compartimento para lentes *.....	61
Portavasos	62

Portavasos de la consola central (freno de estacionamiento mecánico)	62
Portavasos de la consola central (freno de estacionamiento electrónico).....	62
2 Aire acondicionado y sistema de audio	63
Ventilación.....	64
Filtro del A/C	65
Ventilación	65
Control manual del A/C *	67
Panel de control.....	67
Control de la temperatura.....	67
Modo de circulación del aire	67
Control de velocidad del ventilador.....	67
Ventana trasera térmica.....	68
Modo de distribución del aire	68
On/Off del A/C	69
Control electrónico de la temperatura *	70
Interfaz de control	70
Panel de control.....	73
Acceso directo del control de velocidad/temperatura del ventilador	73
Descongelar/desempañar	74

Ventana trasera térmica.....	74
Radio *	75
Instrucciones	75
Panel de control de la radio	76
Funcionamiento básico	77
Funcionamiento de la radio	78
Modo USB	80
Conexión a Bluetooth	80
Música Bluetooth	81
Teléfono Bluetooth	81
Menú de funciones Bluetooth	82
Centro de entretenimiento *	83
Información importante sobre seguridad.....	83
Precaución para el uso de la pantalla	84
Notas adicionales.....	84
Funcionamiento básico	85
Teléfono Bluetooth.....	90
Entretenimiento	97
Aire acondicionado	104

Vista en 360° *	104
Ajustes del vehículo	105
Ajustes	105
3 Asientos & sujeción	107
Asientos	108
Visión general	108
Apoyacabezas	108
Asientos delanteros	109
Asientos traseros	111
Calefacción del asiento delantero *	111
Cinturones de seguridad	113
Protección entregada por cinturones de seguridad	114
Uso de cinturones de seguridad	115
Cómo usan los niños los cinturones de seguridad	119
Revisión, mantenimiento y reemplazo de los cinturones de seguridad	121
Airbag	123
Visión general	123
Despliegue del Airbag	124
Condiciones en las que los Airbags no se desplegarán	129

Mantenición y reemplazo de los Airbags.....	130
Eliminación de los Airbags	131
Sujeción infantil	133
Instrucciones importantes de seguridad sobre el uso del sistema de sujeción infantil	133
Fijación de la sujeción infantil.....	135
Grupos de retención infantil y posición de la instalación.....	138
4 Puesta en marcha & conducción.....	145
Llaves.....	146
Visión general.....	146
Reemplazo de la batería de la llave inteligente/remota	147
Bloqueo a prueba de niños	150
Sistema de alarma.....	151
Inmovilizador del motor	151
Sistema antirrobo de la carrocería	152
Puerta del maletero.....	156
Arranque y detención del motor.....	157
Interruptor de encendido (arranque con llave) *	157
Interruptor de encendido (arranque sin llave) *.....	158

Arranque del motor (arranque con llave) *	160
Encendido del motor (arranque sin llave) *	161
Precauciones para el arranque del motor	162
Detención del motor	163
Conducción económica y ecológica	164
Rodaje	164
Protección del medio ambiente	164
Conducción económica	164
Conducción en ambiente especial	166
Chequeo y mantenimiento	167
Convertidor catalítico	168
Sistema de combustible	170
Requisitos de combustible	170
Estanque de combustible	171
Reabastecimiento	171
Transmisión automática variable continua (CVT) *	172
Instrucciones	172
Cambio de marcha	172
Conducción en pendientes	175

Modo de control	176
Modo de protección	178
Transmisión manual *	180
Transmisión manual de 5 velocidades.....	180
Sistema de frenos	182
Freno de pedal.....	182
Distribución electrónica de la fuerza de frenado (EBD).....	182
Sistema electrónico de asistencia de frenado (EBA) *.....	183
Sistema de control de retención en pendiente (HHC) *.....	183
Sistema de frenos antibloqueo (ABS).....	184
Retención automática *	186
Control de luces de advertencia de peligro al frenar de emergencia (HAZ) *.....	187
Sistema diferencial electrónico (XDS) *	188
Freno electrónico de estacionamiento (EPB) *.....	188
Freno de estacionamiento*.....	190
Sistema de control de estabilidad (SCS) y Sistema de control de tracción (TCS) *	191
Sistema de monitoreo de presión de los neumáticos (TPMS) *	193
Sistema control crucero*	194
Activación del sistema control crucero.....	194

Ajuste de velocidad de cruce objetivo	195
Pausa	195
Reanudar	196
Asistencia al estacionar *	197
Sensor ultrasónico de ayuda al estacionar *	197
Cámara de estacionamiento *	199
Sistema de imagen panorámica en 360° *	199
Carga	201
Espacio de carga	201
Carga al interior	201
5 Información de emergencia	203
Dispositivos de advertencia de peligro	204
Luces de advertencia de peligro	204
Triángulo de advertencia	204
Arranque de emergencia	205
Uso de cables auxiliares	205
Arranque del vehículo	205
Remolque y transporte	207

Remolque para reactivación.....	207
Transporte o remolque con cuerda.....	210
Reparación del neumático y cambio de la rueda.....	211
Rueda de repuesto y caja de herramientas.....	211
Cambiar una rueda.....	212
Cambio de fusibles.....	215
Fusible	215
Caja de fusibles.....	215
Cambio de faros.....	223
Especificaciones de los faros	223
Cambio de faros.....	224
6 Mantenición.....	227
Mantenición.....	228
Mantenición de rutina.....	228
Capó.....	231
Apertura del capó	231
Cierre del capó	231
Compartimiento del motor.....	233

Compartimiento del motor 1.5L	233
Motor	234
Aceite de motor	234
Revisión y recarga del nivel de aceite del motor	235
Especificaciones del aceite del motor.....	235
Sistema de enfriamiento	237
Revisión y recarga del refrigerante	237
Especificación del refrigerante.....	237
Frenos.....	239
Pastillas de freno.....	239
Revisión y recarga del líquido de frenos	239
Especificación del líquido de frenos	240
Batería	241
Mantenimiento de la batería.....	241
Reemplazo de la batería.....	241
Lavaparabrisas.....	243
Revisión y recarga del lavaparabrisas.....	243
Inyectores del limpiaparabrisas.....	244
Limpiaparabrisas.....	245

Plumillas del limpiaparabrisas.....	245
Reemplazo de las plumillas del limpiaparabrisas delantero (con estructura) *.....	246
Reemplazo de las plumillas del limpiaparabrisas delantero (sin estructura) *.....	247
Neumáticos.....	248
Visión general.....	248
Revisión de neumáticos.....	250
Indicadores de desgaste del neumático.....	250
Cambio de neumáticos	251
Rotación del montaje de la rueda.....	251
Cadenas para la nieve/Neumático	252
Limpieza y cuidado del vehículo.....	254
Cuidado externo del vehículo.....	254
Cuidado al interior del vehículo.....	259
7 Información técnica	261
Dimensiones de los datos técnicos.....	262
Pesos	264
Parámetros principales del motor.....	265
Parámetros dinámicos de rendimiento.....	266

Líquidos y capacidades recomendados.....	267
Tabla de parámetros de alineación en las 4 ruedas (sin carga).....	268
Ruedas y neumáticos	268
Presión de los neumáticos (frío)	268

Introducción

Manual del propietario

Agradecemos la compra de nuestro producto SAIC Motor. Lea atentamente este manual ya que la información que contiene puede permitirle saber cómo operar su vehículo de forma segura y adecuada, y disfrutar al máximo el placer de conducir.

En este manual se describen todos los dispositivos y funciones de la serie de vehículos de pasajeros.

Este manual incluye información actualizada del producto disponible al momento de su lanzamiento. La empresa posee plena autoridad para hacerse cargo de las modificaciones, explicaciones y afirmaciones de este manual. La compañía tiene como objetivo mejorar los productos en forma continua, por lo que el producto puede ser modificado sin previo aviso después que el manual esté terminado. El contenido específico estará sujeto a la última versión en el sitio web. En caso de cualquier consulta sobre el vehículo adquirido o sobre el Manual del propietario, por favor, consulte al servicio técnico autorizado MG.

Las imágenes del manual son solo ilustraciones de referencia.

Comunicado

El Manual del propietario y el Manual de garantía y Mantenimiento le enseñan cómo usar su vehículo de manera adecuada, las precauciones en el uso y cómo realizar los chequeos para mantener su vehículo adecuadamente. Mientras tanto, están destinados a identificar los acuerdos entre la empresa y los propietarios sobre la creación y el término de los pasivos relacionados con el aseguramiento de calidad del producto, así como los derechos y obligaciones del servicio postventa. Lea cuidadosamente el Manual del propietario, la Garantía y el Manual de Mantenimiento antes de utilizar cualquier producto de la compañía.

Utilice siempre accesorios, piezas, aceites y fluidos según las especificaciones técnicas y los estándares de calidad de SAIC Motor y que sean aplicables al vehículo. Mantenga y realice la mantención de su vehículo de acuerdo con el correcto procedimiento de operación. Para una mejor Mantención y servicio de su vehículo, se recomienda consultar a un servicio técnico autorizado MG. Por favor, respete la propiedad intelectual y utilice repuestos y accesorios originales. Si utiliza accesorios o repuestos que infrinjan la propiedad intelectual, probablemente enfrente los riesgos y las consecuencias legales.

Prólogo

En este manual, el Servicio técnico autorizado de MG se refiere a cualquier Servicio técnico MG autorizado de SAIC Motor, que se encuentra muy familiarizado con los procedimientos de revisión y mantención del vehículo y las regulaciones pertinentes; que esté equipado con las herramientas especiales y los repuestos necesarios, y pueda entregarle un servicio profesional.

Cualquier daño que resulte del uso indebido, negligencia, uso incorrecto o modificación no autorizada puede invalidar su derecho a reclamo. Si un vehículo está dañado o sufre un accidente debido al uso de accesorios, piezas o aceites y fluidos que no cumplen con las especificaciones técnicas y los estándares de calidad o mal uso de SAIC Motor, o debido a un servicio y mantención incorrectos, su usuario también perderá el derecho a reclamo por compensación de daños, y la empresa no asumirá responsabilidad alguna.

Varios países y regiones imponen restricciones estrictas a la modificación o equipamiento adicional de los vehículos. No está permitido cambiar la estructura del vehículo, su armazón o sus características sin la aprobación correspondiente, de lo contrario solo

afectará la seguridad del tránsito, el funcionamiento del vehículo, el registro del vehículo o la seguridad pública. No solo causará un mal funcionamiento del vehículo o la disminución del rendimiento de los componentes relacionados, sino que también puede producir daño y riesgo convirtiéndose en una amenaza vital para el conductor y pasajeros si se modifican o alteran partes del vehículo sin permiso.

Ninguna parte de esta publicación puede reproducirse, o almacenarse en forma de grabación electrónica, mecánica u otros medios sin la autorización previa por escrito de la compañía.

Símbolos utilizados

Advertencia



Este símbolo de advertencia identifica procedimientos que se deben seguir con precisión, o información que se debe considerar con mucho cuidado para disminuir el riesgo de lesiones personales o algún daño grave al vehículo.

Importante

IMPORTANTE

Las indicaciones aquí señaladas deben seguirse de forma estricta, de lo contrario, su automóvil podría dañarse.

Nota

Nota: *Esto describe información útil.*



Este símbolo indica que las piezas descritas deben ser eliminadas por personas u organismos autorizados para proteger el medio ambiente.

Asterisco

Un asterisco (*) que aparezca en el texto, identifica características o elementos de equipos que son opcionales, o que solo están instalados en algunos vehículos en el rango de ese modelo.

Información de la ilustración



Identifica los componentes que se explican.



Identifica el movimiento de los componentes que se explican.

Información de identificación del vehículo

Identificación del vehículo

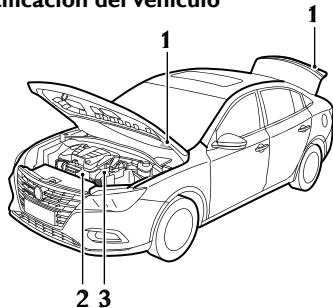

- 1 Número de identificación del vehículo (VIN)
- 2 Número del motor
- 3 Número de transmisión

Indique siempre el número de identificación del vehículo (VIN) cuando se comunique con el servicio técnico autorizado MG.

Si el motor o la transmisión están involucrados, puede que le soliciten proporcionar los números de identificación de estos ítems.

Ubicación de identificación del vehículo

Número de identificación del vehículo (VIN)

- Estampado en una placa visible en la esquina inferior izquierda del parabrisas;
- En el suelo delante del asiento derecho;
- En la placa de identificación;
- Grabado en el lado interno de la puerta trasera, visible al abrir la puerta trasera.

Nota: el DLC del vehículo está ubicado sobre el pedal del acelerador, y la información del VIN se puede escanear con un equipo especial del fabricante.

Ubicación del número del motor

Grabado en el costado delantero derecho del bloque del cilindro (visto desde la parte delantera del motor).

Ubicación del número de transmisión

En la superficie de la caja de transmisión en el compartimiento del motor. Los números de transmisión de

Prólogo

ciertos modelos solo son visibles levantando el vehículo, comuníquese con un servicio técnico autorizado de MG.

Etiqueta de identificación del vehículo

La etiqueta de identificación del vehículo contiene la siguiente información:

- Tipo/modelo;
- Tipo de motor;
- Número de identificación del vehículo (VIN)
- Fecha;
- Peso bruto del vehículo;
- Peso bruto del tren *;
- Peso máximo del eje delantero *;
- Peso máximo del eje trasero *;
- País;
- Fabricante.

Prólogo

Ubicación de la etiqueta de identificación del vehículo (solo para SA)

La etiqueta de identificación está ubicada en el lado inferior del pilar derecho B.

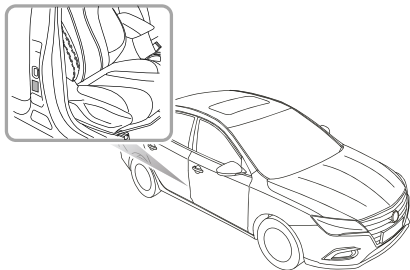

Ubicación de la etiqueta de identificación del vehículo (solo para GCC)

La etiqueta de identificación está ubicada en el lado inferior del pilar izquierdo B.

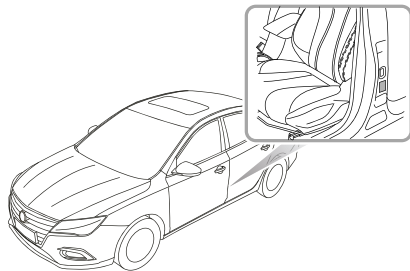

Instrumentos y controles

- | | | | |
|----|---|----|---|
| 8 | Instrumentos y controles | 57 | Pasa corrientes |
| 10 | Panel de instrumentos | 59 | Compartimentos de almacenamiento |
| 13 | Centro de información | 62 | Portavasos |
| 29 | Luces de advertencia e indicadores | | |
| 36 | Luces e interruptores | | |
| 41 | Lava y limpiaparabrisas | | |
| 43 | Sistema de dirección | | |
| 45 | Bocina | | |
| 46 | Espejos retrovisores | | |
| 49 | Viseras | | |
| 50 | Ventanas | | |
| 52 | Techo solar * | | |
| 55 | Iluminación interior | | |
-

Instrumentos y controles

Instrumentos y controles

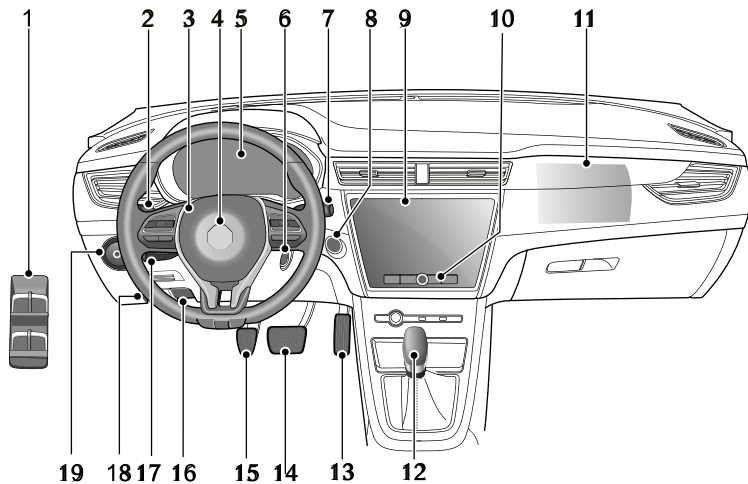

Instrumentos y controles

1

- 1 Interruptor eléctrico de la ventana
- 2 Interruptor de iluminación
- 3 Botón de la bocina
- 4 Airbag del conductor
- 5 Panel de instrumentos
- 6 Interruptor de encendido (Arranque con llave) *
- 7 Interruptor del limpiaparabrisas
- 8 Interruptor de encendido (Arranque sin llave) *
- 9 Sistema de entretenimiento a bordo
- 10 Controles de entretenimiento/ Aire acondicionado *
- 11 Airbag del pasajero delantero
- 12 Palanca para cambiar de marcha
- 13 Pedal de aceleración
- 14 Pedal de freno
- 15 Pedal de embrague *
- 16 Manilla de liberación del capó
- 17 Interruptor del control crucero *
- 18 Manilla de liberación de la tapa del estanque de combustible
- 19 Espejos retrovisores exteriores e iluminación maestra
Interruptor de nivelación

Instrumentos y controles

Panel de instrumentos

Panel de instrumentos - Pantalla a color *

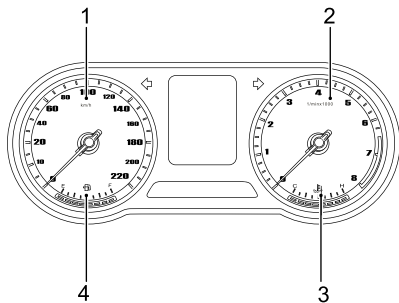

Velocímetro (1)

Indica la velocidad del vehículo en km/h.

Tacómetro (2)

Indica la velocidad del motor en $\times 1000$ rpm/min.

IMPORTANTE

Nunca permita que el puntero permanezca en el sector rojo del medidor por períodos prolongados, esto para proteger que el motor no se dañe.

Indicador de temperatura del refrigerante del motor (3)

La temperatura del refrigerante del motor se indica mediante el número de luces LED encendidas.

Indicador de combustible (4)

El nivel de combustible en el estanque se indica mediante el número de luces LED encendidas.

En el caso que el nivel del estanque de combustible sea bajo, la luz de advertencia de bajo combustible se encenderá en amarillo o parpadeará, acompañada de una alarma.

IMPORTANTE

Si se enciende la luz de advertencia de bajo nivel de combustible, recargue lo antes posible.

Instrumentos y controles



La flecha a la izquierda del símbolo del indicador de combustible indica que el estanque de combustible está ubicado a la izquierda del vehículo.

Panel de instrumentos - Pantalla única *

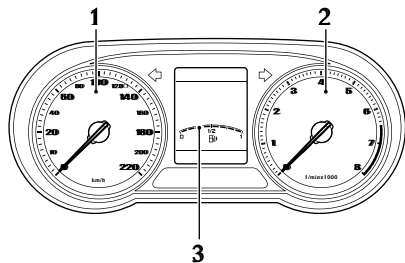

Velocímetro (1)

Indica la velocidad del vehículo en km/h.

Tacómetro (2)

Indica la velocidad del motor en $\times 1000$ rpm/min.

Instrumentos y controles

IMPORTANTE

Nunca permita que el puntero permanezca por períodos prolongados en el sector rojo del medidor para que el motor no se dañe.



La flecha a la izquierda del símbolo del indicador de combustible indica que el estanque de combustible está ubicado a la izquierda del vehículo

Indicador de combustible (3)

El número de segmentos iluminados indica la cantidad de combustible en el estanque. Hay 8 segmentos en total (3). Cuando solo se ilumina un segmento, se encenderá la luz de advertencia de bajo nivel de combustible debajo del centro de información, esto acompañado de una alarma. Si el combustible continúa bajando a un estado crítico, la luz de advertencia de bajo nivel de combustible a la izquierda del segmento parpadeará simultáneamente, acompañado por una alarma.

IMPORTANTE

Si la luz de advertencia de bajo combustible se ilumina, reabastecer tan pronto como sea posible.

Instrumentos y controles

Centro de información

Centro de información - Pantalla a color *

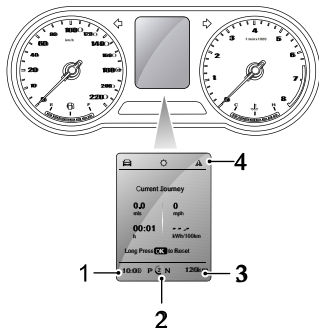

El centro de información proporciona la siguiente información:

- 1 Reloj digital
- 2 Pantalla de cambios *
- 3 Odómetro
- 4 Información integrada

Reloj digital

Muestra la hora actual de forma digital.

Pantalla de cambios *

Muestra la posición actual de la palanca de cambios de la transmisión automática (P, R, N, D, E, I, 2, 3, 4, 5, 6, 7 y 8).

Odómetro

Muestra la distancia total que ha recorrido el automóvil.

Información integrada

Las funciones integradas de información se pueden seleccionar de la siguiente manera:

Instrumentos y controles

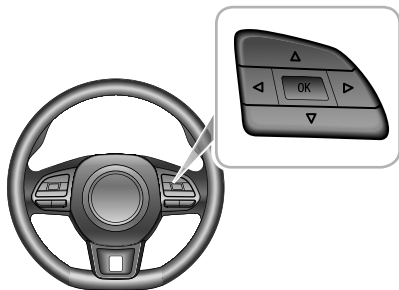

- Presione los botones izq./der a la derecha del volante para intercambiar entre elementos de la pantalla de información integrada.
- Presione el botón OK a la derecha del volante para confirmar o mantenga presionado el botón OK para reiniciar.
- Presione la tecla arriba/abajo a la derecha del volante para hacer el ajuste.

La pantalla de información integrada proporciona lo siguiente:

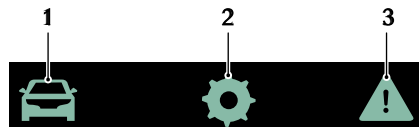

- 1 Computador de viaje
- 2 Ajustes
- 3 Información de fallas

Computador de viaje

El menú del computador de viaje muestra:

- Velocidad actual: muestra la velocidad de desplazamiento actual.
- Consumo de combustible: muestra el consumo actual de combustible cuando el motor está funcionando.
- Presión de los neumáticos: muestra el estado actual de la presión de los neumáticos del vehículo.
- Rango al vacío: puede calcular y mostrar automáticamente el rango que el vehículo puede viajar antes que el estanque de combustible esté vacío, el valor del rango cambiará después de reabastecer.

- Voltaje de la batería: muestra el valor del voltaje actual de la batería.
- Viaje actual: muestra el kilometraje, la velocidad promedio, la duración y el consumo promedio de combustible desde el inicio. Cuando el vehículo se apaga por un tiempo, estos valores se restablecerán. También se puede reiniciar al presionar el botón OK a la derecha del volante multifunción.
- Desde el Reinicio: muestra el kilometraje, la velocidad promedio, la duración y el consumo promedio de combustible desde el último reinicio. Se puede reiniciar presionando el botón OK a la derecha del volante multifunción.

Ajustes

Nivel de iluminación

Muestra y ajusta el brillo de las luces de fondo.

Nota: Esta opción solo es accesible cuando las luces laterales están encendidas.

Límite de exceso de velocidad

Establece el valor límite de la alarma para el exceso de velocidad. Cuando aparece OFF, indica que la función de alarma de exceso de velocidad está desactivada.

Próxima mantención

Muestra y restablece la información de Mantención del vehículo.

Información de fallas

Muestra los mensajes de cada una de las fallas o indicaciones importantes del automóvil.

Mensajes de advertencia

El centro de información del panel de instrumentos muestra los mensajes de advertencia con un cuadro emergente. Los mensajes de advertencia se clasifican principalmente en:

- Instrucciones de operación
- Mensaje del estado del sistema
- Recordatorio de falla del sistema

Siga las indicaciones de texto o consulte los capítulos correspondientes al sistema de control para conocer la causa de la falla y la solución adecuada.

Instrumentos y controles

Los siguientes son los mensajes de error que pueden aparecer en el centro de información:

Mensajes de advertencia	Soluciones
Falla del sensor de temperatura del refrigerante del motor	Indica al conductor que falló el sensor de temperatura del motor; detenga el automóvil tan pronto como sea seguro, apague el motor y busque un servicio técnico autorizado de MG con urgencia.
Falla del control crucero	Indica al conductor que el sistema de control crucero ha fallado, busque un servicio técnico autorizado MG lo antes posible.
Alta temperatura del refrigerante del motor	La alta temperatura del refrigerante del motor puede provocar daños graves. Busque un servicio técnico autorizado de MG con urgencia.

Mensajes de advertencia	Soluciones
Revisión del motor	Indica al conductor que ocurre una falla que afectará gravemente el rendimiento del motor, detenga el automóvil tan pronto como sea seguro, apague el motor y busque un servicio técnico autorizado MG con urgencia.
Falla del motor	Indica al conductor que la falla afectará el rendimiento y la emisión del motor, busque un servicio técnico autorizado MG tan pronto como sea posible.
Fallo del alternador	Indica al conductor que hay una falla en el sistema de carga de la batería de bajo voltaje de 12 V, busque un servicio técnico autorizado de MG con urgencia.

Instrumentos y controles

1

Mensajes de advertencia	Soluciones
Baja presión de aceite	Indica que la presión del aceite es demasiado baja, lo que puede ocasionar graves daños al motor. Detenga el vehículo tan pronto como sea seguro y apague el motor; verifique el nivel de aceite y comuníquese con un servicio técnico autorizado lo antes posible.
Falla del ángulo de dirección	Indica al conductor que el sensor de ángulo de dirección está fallando, busque un servicio técnico autorizado MG lo antes posible.
Ángulo de dirección no calibrado	Indica al conductor que el ángulo del volante no está calibrado, busque un servicio técnico autorizado MG lo antes posible.

Mensajes de advertencia	Soluciones
Falla en la dirección asistida	Indica al conductor que el sistema de dirección eléctrica asistida tiene una falla grave. Busque un servicio técnico autorizado de MG lo antes posible.
Reducción de la función EPS	Indica al conductor que el sistema de dirección eléctrica asistida tiene una falla general y por ende el rendimiento disminuye. Detenga el automóvil tan pronto como sea seguro, luego reinicie y maneje por un periodo corto. Si la luz sigue encendida busque un servicio técnico autorizado de MG lo antes posible.
Falla en el ESCL	Indica al conductor que ha fallado el bloqueo de la columna de dirección electrónica, detenga el automóvil tan pronto como lo permita la seguridad, apague el motor y busque un servicio técnico autorizado MG con urgencia.

Instrumentos y controles

Mensajes de advertencia	Soluciones
Falla en el TPMS	Indica que está fallando el sistema de monitoreo de presión de los neumáticos (TPMS), busque un servicio técnico autorizado MG lo antes posible.
Baja potencia del sensor	Indica al conductor que la batería del sensor de TPMS tiene poca energía, busque un técnico autorizado MG lo antes posible.
Falla en el ABS	Indica que está fallando el sistema ABS y que la función de antibloqueo del freno se desactivará, busque un servicio técnico autorizado MG con urgencia.
Falla en el control de estabilidad	Indica que el sistema SCS ha fallado, por favor busque un servicio técnico autorizado de MG urgentemente.

Mensajes de advertencia	Soluciones
Falla en el control de tracción	Indica al conductor que el sistema TCS ha fallado, por favor busque un servicio técnico autorizado de MG con urgencia.
Falla del freno	Indica que hay una falla en el sistema de frenos como pérdida de líquido de frenos, que puede gatillar en una falla en la distribución de la fuerza de frenado electrónico. Detenga el vehículo tan pronto como sea seguro y apague el motor de inmediato, verifique el nivel del líquido de frenos y busque un servicio técnico autorizado MG lo antes posible.
Falla del Airbag	Indica que falló el sistema SRS, detenga el automóvil tan pronto como lo permita la seguridad, apague el motor y busque a un servicio técnico autorizado MG.

Instrumentos y controles

1

Mensajes de advertencia	Soluciones
Falla de la luz del Airbag	Indica al conductor que está fallando la luz del airbag, busque un servicio técnico autorizado MG lo antes posible.
Atención! falla en la retención automática	Indica que está fallando la función de retención automática, busque un servicio técnico autorizado MG lo antes posible.
Fallo del sensor de combustible	Indica que el sensor de combustible está fallando, busque un servicio técnico autorizado MG lo antes posible.
Falla en el interruptor de embrague	Indica al conductor una falla en el embrague, busque con urgencia un servicio técnico MG autorizado.
Falla en el sistema de encendido	Indica que falló el modo de arranque, busque lo antes posible un servicio técnico MG autorizado.

Mensajes de advertencia	Soluciones
Falla en el botón de arranque y detención	Indica que el interruptor de encendido está fallando, busque lo antes posible un servicio técnico MG autorizado.
Fuerza del freno de estacionamiento no es suficiente	Indica una falla en el sistema EPB al estacionar, busque un servicio técnico autorizado MG lo antes posible.
Falla en el sistema de asistencia al estacionar	Indica que falló el sistema PDC, busque un servicio técnico autorizado MG lo antes posible.
Falla de entrada pasiva	Indica al conductor que ha fallado la función de arranque sin llave, busque un servicio técnico autorizado MG lo antes posible.
Falla en el sistema para recargar la batería de bajo voltaje	Indica que ha fallado el sistema de recarga de la batería de bajo voltaje. Póngase en contacto con el servicio técnico autorizado para su reparación.

Instrumentos y controles

Centro de información - Pantalla única*

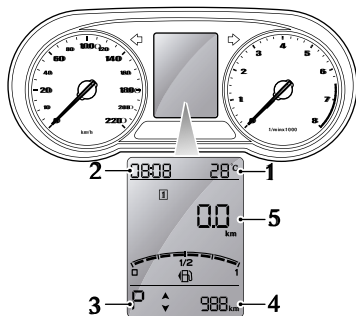

El centro de información proporciona la siguiente información:

- 1 Temperatura ambiente
- 2 Reloj digital
- 3 Pantalla de cambios *
- 4 Odómetro/Distancia hasta la próxima mantención
- 5 Información integrada

Temperatura ambiente *

Muestra la temperatura ambiente actual.

Reloj digital

Muestra la hora actual de forma digital.

Pantalla de cambios *

Muestra la posición actual de la palanca de cambios de la transmisión automática (P, R, N, D, E, 1, 2, 3, 4, 5, 6, 7 y 8).

Odómetro

Con el interruptor de encendido en la posición de ON, muestra la distancia total recorrida por el automóvil.

Distancia hasta la próxima mantención

Con el interruptor de encendido en la posición ON, la distancia hasta la próxima mantención se mostrará en el centro de información durante varios segundos en la pantalla del odómetro, esto indica la distancia restante hasta la próxima mantención, y luego cambiará al kilometraje total.

Instrumentos y controles



Información integrada



El centro de información proporciona la siguiente información:

- 1 Información de advertencia
- 2 Computador de viaje
- 3 Ajustes

Información de advertencia

La pantalla de información del vehículo utiliza los siguientes iconos para transmitir información de advertencia al conductor, no acompañada de luces de advertencia.

Iconos	Soluciones
	Indica al conductor que cierre todas las puertas, el capó y la puerta del maletero. Indica al conductor que reduzca la velocidad actual.
	Indica al conductor que reduzca la velocidad actual.
	Indica al conductor la dirección y la distancia de algún obstáculo al retroceder.

Iconos	Soluciones
	Indica al conductor que ajuste el volante hacia la izquierda.
	Indica al conductor que ajuste el volante a la derecha.

Computador de viaje

Con el interruptor de encendido en la posición ON, las funciones del computador de viaje se pueden seleccionar de la siguiente manera:

Nota: El modo de funcionamiento de la pantalla del computador de viaje varía de acuerdo a la configuración del modelo del vehículo.

Instrumentos y controles

*Interruptores a la derecha del volante **

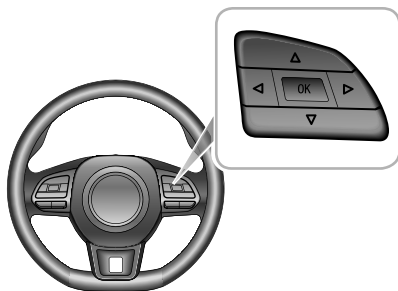

- Presione los botones izquierda/derecha ubicados a la derecha del volante para cambiar entre los elementos de la pantalla del computador de viaje.
- Presione el botón OK a la derecha del volante para confirmar o mantenga presionado el botón OK para reiniciar.
- Presione el botón arriba/abajo a la derecha del volante para hacer el ajuste.

*Interruptor del computador de viaje **

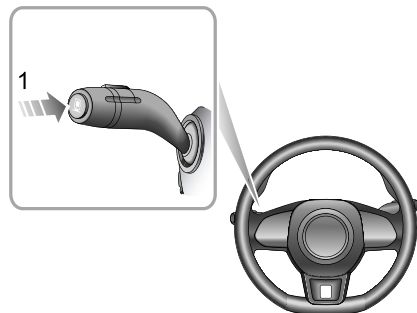

- Presione brevemente el botón del computador de viaje (1) en el extremo del indicador/interruptor de luces bajas para intercambiar entre los elementos de la pantalla del computador de viaje.
- Mantenga presionado el botón del computador de viaje (1) en el extremo del indicador/interruptor de luces bajas para seleccionar u operar los elementos de la pantalla del computador de viaje.

Instrumentos y controles

El computador de viaje contiene la siguiente información:

- 1 Viaje 1
- 2 Tiempo de viaje 1
- 3 Velocidad promedio 1
- 4 Consumo promedio de combustible 1
- 5 Viaje 2
- 6 Tiempo de viaje 2
- 7 Velocidad promedio 2
- 8 Consumo promedio de combustible 2
- 9 Rango de combustible a vacío
- 10 Consumo instantáneo de combustible

Viaje 1



Muestra la distancia recorrida del viaje actual o desde el último reinicio. Este valor se restablecerá automáticamente 1 hora después de apagar el encendido y también se puede restablecer manteniendo presionado el botón OK en el interruptor a la derecha del volante o el botón del computador de viaje.

Nota: Al restablecer cualquier elemento del Viaje 1, Tiempo de viaje 1, Velocidad promedio 1, Consumo promedio de combustible 1, otros elementos también se restablecerán.

Tiempo de viaje 1

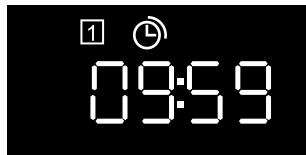

Muestra el tiempo de conducción del viaje actual o desde el último reinicio. Este valor se restablecerá automáticamente 1 hora después de apagar el encendido y también se puede restablecer manteniendo presionado el botón OK en el interruptor a la derecha del volante o el botón del computador de viaje.

Instrumentos y controles

Velocidad promedio 1



Muestra la velocidad promedio del viaje actual o desde el último reinicio. Este valor se restablecerá automáticamente 1 hora después de apagar el encendido y también se puede restablecer manteniendo presionado el botón OK en el interruptor a la derecha del volante o el botón del computador de viaje.

Consumo promedio de combustible 1



Muestra el consumo promedio de combustible del viaje actual o desde el último reinicio. Este valor se restablecerá automáticamente 1 hora después de que se apague el motor y también se puede restablecer manteniendo presionado el botón en el interruptor a la derecha del volante o el botón del computador de viaje.

Nota: El consumo de combustible está relacionado con el estilo de conducción, el estado de la carretera, la carga, la presión de los neumáticos, la aplicación del aparato eléctrico del vehículo y los niveles de Mantenimiento, etc.

Viaje 2

Muestra la distancia recorrida desde el último reinicio. Este valor puede restablecerse manteniendo presionado el botón OK en el interruptor a la derecha del volante o el botón del computador de viaje.

Tiempo de viaje 2

Muestra el tiempo de viaje desde el último reinicio. Este valor se puede restablecer manteniendo presionado el botón OK en el interruptor a la derecha del volante o el botón del computador de viaje.

Velocidad promedio 2

Muestra la velocidad promedio desde el último reinicio. Este valor se puede restablecer manteniendo presionado el botón OK en el interruptor a la derecha del volante o el botón del computador de viaje.

Consumo promedio de combustible 2

Muestra el consumo promedio de combustible desde el último reinicio. Este valor puede restablecerse manteniendo presionado el botón OK en el interruptor a la derecha del volante o el botón del computador de viaje.

Nota: El consumo de combustible está relacionado con el estilo de conducción, el estado de la carretera, la carga, la presión de los neumáticos, la aplicación del aparato eléctrico del vehículo y los niveles de **Mantenimiento**, etc.

Rango de combustible a vacío

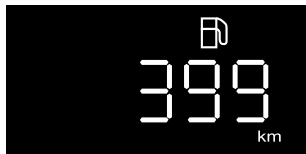

Esta función es automática y muestra la distancia restante que puede recorrer antes que el indicador de combustible marque vacío.

La distancia cambiará cuando el vehículo sea reabastecido.

El rango de combustible a vacío se calcula en función del consumo de combustible actual y el combustible restante en el estanque.

Consumo instantáneo de combustible



Muestra el consumo de combustible actual mientras conduce el vehículo. Cuando el vehículo está detenido o la velocidad del vehículo es muy baja, el consumo instantáneo de combustible se mostrará como "-.L/100km".

En otras condiciones, el consumo instantáneo de combustible se calcula y se muestra en forma normal.

Instrumentos y controles

Ajustes

En la interfaz del computador de viaje, presione el botón izquierdo/derecho en el interruptor a la derecha del volante o presione brevemente el interruptor del computador de viaje en el indicador/interruptor de luces principales para acceder a la interfaz de configuración del computador de viaje.

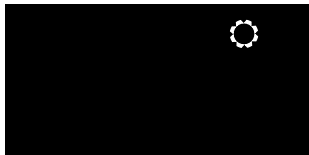

Para ingresar a la interfaz de configuración, presione el botón OK del interruptor a la derecha del volante o mantenga presionado el interruptor del computador de viaje en el indicador/interruptor de luces principales.

Se proporcionan las siguientes opciones de configuración:

- Ajuste del brillo de las luces de fondo
- Ajuste de reloj digital *
- Ajuste de alarma de límite de velocidad
- Monitoreo de la presión de los neumáticos *

- Interruptor OFF del sistema de control de estabilidad/tracción *
- Salida

Ajuste de brillo de las luces de fondo

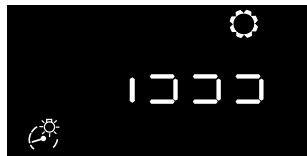

En esta interfaz, presione el botón OK en el interruptor a la derecha del volante o mantenga presionado el botón del computador de viaje en el indicador/interruptor de luces principales para ajustar el brillo de la luz de fondo. El nivel de brillo de la luz de fondo se puede ajustar presionando el botón arriba/abajo del interruptor a la derecha del volante o presionando brevemente el botón del computador de viaje en el indicador/interruptor de luces principales. Hay 3 niveles de brillo en total.

Nota: solo se podrá acceder a esta opción cuando las luces laterales/traseras estén encendidas.

Instrumentos y controles

1

Ajuste de reloj digital *

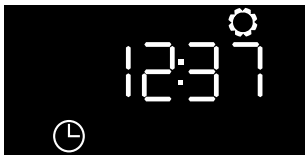

En esta interfaz, presione el botón OK a la derecha del volante o presione el botón del computador de viaje, parpadeará el valor de la hora; presione el botón izquierda/derecha a la derecha del volante o mantenga presionado el botón del computador de viaje; el valor de los minutos parpadeará en la pantalla; Los valores pueden ajustarse presionando el botón arriba/ abajo a la derecha del volante o presionando brevemente el botón del computador de viaje. El rango de configuración del valor de visualización de la hora es 0 ~ 23, y el valor de visualización de los minutos es 0 ~ 59; una vez finalizado, presione el botón OK en el volante o presione el botón del computador de viaje para confirmar, la hora se mostrará en la pantalla del reloj digital del centro de información.

Ajuste de alarma de límite de velocidad

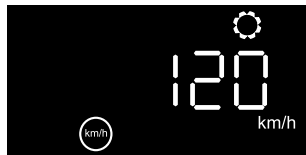

En esta interfaz, presione el botón OK en el interruptor a la derecha del volante o mantenga presionado el botón de la computadora de viaje en el indicador/interruptor de las luces principales. El límite de velocidad actual seleccionado se mostrará y parpadeará, este límite puede ajustarse hacia arriba o hacia abajo con los botones arriba/abajo del volante o el botón del computador de viaje, el rango es de 30 a 220 km/h. Si se muestra "OFF", la función de alarma de límite de velocidad se desactiva. Si la velocidad del vehículo excede la velocidad preestablecida, el valor de velocidad establecido parpadeará, acompañado de una alarma.

Instrumentos y controles

Monitoreo de la presión de los neumáticos *



En esta interfaz, presione el botón OK en el interruptor a la derecha del volante o mantenga presionado el botón del computador de viaje en el indicador/interruptor de luces principales para mostrar la presión de los neumáticos de cada rueda en forma individual. Use los botones izquierda/derecha en el interruptor del volante o presione brevemente el botón del computador de viaje para revisar las ruedas.

Interruptor OFF del sistema de control de estabilidad/tracción *



En esta interfaz, presione brevemente el botón OK a la derecha del volante o presione el botón del computador de viaje en el indicador/interruptor de luces principales para encender/apagar el sistema de control de estabilidad y el sistema de control de tracción. Cuando el sistema esté en Off, la luz de advertencia de Off se encenderá.

Salida



En esta interfaz, presione el botón OK en el interruptor a la derecha del volante o mantenga presionado el botón del computador de viaje en el indicador/interruptor de luces principales para salir.

Luces de advertencia e indicadores

Algunas luces de advertencia se encienden o parpadean acompañadas de una alarma.

Indicador de luces bajas - Azul



El indicador se activa cuando se encienden las luces altas.

Indicador de luz lateral - Verde



El indicador se activa cuando las luces laterales están encendidas.

Indicador de neblineros traseros - Amarillo



El indicador se activa cuando se encienden los neblineros.

Indicadores de dirección - Verde



Los indicadores de dirección hacia izquierda y derecha están representados por flechas direccionales que se encuentran en la parte superior del panel de instrumentos. Cuando la luz de viraje parpadea, el indicador de dirección del lado correspondiente también parpadea. Al activar las luces de advertencia de peligro, ambas luces indicadoras de dirección parpadearán juntas. Si alguna de las luces indicadoras de dirección en el panel de instrumentos parpadea muy rápido, indica que ha fallado la luz de viraje en el lado correspondiente.

Nota: La falla en el parpadeo de la luz no tendrá efecto en la frecuencia del flash que indica viraje.

Luz de advertencia del airbag - Roja



Si esta luz se enciende, indica que hay una falla en el SRS o en el cinturón de seguridad. Detenga el automóvil tan pronto como sea posible, apague el motor y busque un servicio técnico autorizado MG con urgencia. Una falla de SRS o del cinturón de seguridad puede significar que los componentes no se pueden implementar en caso de un accidente.

Instrumentos y controles

Luz de advertencia de cinturón de seguridad desabrochado- Rojo



Si esta luz se enciende o parpadea, indica que el cinturón de seguridad del conductor o del pasajero permanece * sin abrochar.

Luz de advertencia del sistema de monitoreo de presión de los neumáticos (TPMS) - Amarilla *



Si esta luz se enciende, indica que la presión de los neumáticos es baja, verifique la presión de los neumáticos. Si esta luz parpadea primero y luego permanece encendida después de un tiempo, indica que el sistema tiene una falla, busque un servicio técnico autorizado MG lo antes posible.

Indicador de control crucero - Verde/Amarillo *



Si el crucero está activo, el sistema de control crucero entrará en estado de espera y el indicador se encenderá en amarillo.

Cuando se utiliza el sistema de control crucero, el indicador se enciende en verde, lo que indica que el sistema de control crucero está activado.

Si se detecta una falla en el sistema de control crucero, el indicador parpadeará en amarillo, acompañado de una alarma. Busque un servicio técnico autorizado de MG lo antes posible.

Luz de advertencia de baja presión de aceite - Roja



Si esta luz se enciende después de arrancar el vehículo, indica que la presión del aceite es muy baja, lo que puede causar un daño severo al motor. Detenga el vehículo tan pronto como sea seguro, apague de inmediato el motor y compruebe el nivel de aceite (consulte "Revisión del nivel de aceite del motor y reposición" en la sección "Mantenimiento"). Busque un servicio técnico autorizado de MG lo antes posible.

Instrumentos y controles

Indicador de mal funcionamiento del alternador - Rojo



Si esta luz se enciende después de arrancar el vehículo, indica que el sistema de carga de la batería de bajo voltaje de 12V ha fallado. Busque un servicio técnico autorizado de MG con urgencia.

Si la carga de la batería es baja, aparecerá información en el centro de información y algunos equipos eléctricos estarán restringidos o apagados. Por favor, encienda el motor para cargar la batería.

Luz de advertencia del sistema de control de estabilidad/control de tracción - Amarilla *



Si esta luz se enciende, indica que el sistema tiene una falla. Busque un servicio técnico autorizado de MG con urgencia.

Si esta luz parpadea mientras conduce, indica que el sistema está funcionando para ayudar al conductor.

Luz de advertencia del sistema de control de estabilidad/control de tracción en OFF- Amarilla *



Si el sistema de control de estabilidad / sistema de control de tracción se apaga manualmente, esta luz de advertencia se encenderá.

Indicador de mal funcionamiento del ABS - Amarillo



Si esta luz se activa, indica que el sistema ABS está fallando, y la función antibloqueo de frenos se desactivará, pero el frenado normal aún estará disponible. Busque un servicio técnico autorizado de MG.

Indicador de mal funcionamiento del sistema de frenos - Rojo



Si se activa esta luz, indica una falla en el sistema de frenos, como la pérdida de líquido de frenos o una falla en la distribución electrónica de la fuerza de frenado. Detenga el vehículo tan pronto como sea seguro

Instrumentos y controles

y apague el motor de inmediato.

Verifique el nivel del líquido de frenos (consulte "Revisión y reposición del líquido de frenos" en la sección "Servicio y mantención") y busque un servicio técnico autorizado MG lo antes posible.

En el caso del freno de estacionamiento manual, la luz se enciende al aplicar el freno de estacionamiento y se apaga cuando se suelta por completo. Si el freno de estacionamiento no se suelta, cuando la velocidad del vehículo supere los 5 km/h, esta luz de advertencia parpadeará. Si la luz permanece encendida después que se haya soltado el freno de estacionamiento, indica que hay una falla en el sistema de frenos. Detenga el automóvil tan pronto como sea seguro y consulte con un servicio técnico MG autorizado.

Indicador de mal funcionamiento del motor - Amarillo



En caso esta luz se encienda, indica que ocurre una falla que afectará severamente el rendimiento del motor. Detenga el automóvil tan pronto como sea seguro, apague el motor y busque un servicio técnico autorizado de MG con urgencia.

Indicador de mal funcionamiento del motor - Amarillo



Si esta luz se enciende, indica que se ha producido una falla que afectará el rendimiento y las emisiones del motor. Busque un servicio técnico autorizado de MG lo antes posible.

Luz de advertencia de temperatura del refrigerante del motor - Roja



Cuando se enciende en rojo la luz de advertencia de la temperatura del refrigerante del motor, indica que la temperatura está demasiado alta. Si la temperatura del refrigerante del motor continúa aumentando, esta luz de advertencia parpadeará.

La alta temperatura del refrigerante del motor puede causar graves daños al motor. En este caso, detenga el vehículo y apague el motor tan pronto como sea seguro. Busque un servicio técnico autorizado de MG con urgencia.

Dirección eléctrica asistida (EPS)/Bloqueo electrónico de la columna de la dirección (ESCL) * Luz de advertencia - Roja/Amarilla



Esta luz de advertencia se usa para indicar una falla en el sistema de dirección eléctrica asistida o en el bloqueo electrónico de la dirección.

Si esta luz se enciende en amarillo, indica que el sistema de dirección eléctrica asistida tiene una falla general y se reduce el rendimiento. Detenga el automóvil tan pronto sea posible, luego reinicie y maneje por un corto tiempo. Si la luz permanece encendida busque un servicio técnico autorizado de MG lo antes posible.

Si esta luz se enciende en rojo, indica que el sistema de dirección eléctrica asistida tiene una falla relacionada con el ángulo. Busque un servicio técnico autorizado de MG lo antes posible.

Si esta luz se enciende en rojo y parpadea, indica que el sistema de dirección eléctrica asistida tiene una falla grave. Por favor, busque un servicio técnico MG autorizado con urgencia.

Si esta luz se enciende en amarillo y parpadea, indica que ha fallado el bloqueo electrónico de la columna de dirección. Por favor, detenga el vehículo tan pronto como sea seguro, apague el motor y busque un servicio técnico autorizado MG. Si al cabo de un rato se apaga, indica que el volante está bloqueado, intente girar el volante hacia la izquierda y hacia la derecha.

Luz de advertencia del sistema inmovilizador - Roja



Si no se detecta una llave válida, esta luz se enciende en rojo. Utilice la llave correcta o coloque la llave inteligente en la parte inferior del portavasos de la consola central. Consulte "Arranque del motor (arranque sin llave)" *en la sección "Arranque y conducción".

Si la batería de la llave remota tiene baja carga, esta luz parpadea, reemplace la batería de la llave lo antes posible.

Instrumentos y controles

Freno de estacionamiento electrónico (EPB) Indicador de mal funcionamiento del sistema -Amarillo *



Si se detecta una falla en el sistema de freno electrónico del estacionamiento, el indicador se encenderá. Busque un servicio técnico autorizado de MG lo antes posible.

Indicador de freno electrónico de estacionamiento (EPB)/ Estado de retención automática- Rojo/Verde *



Si esta luz se enciende en rojo, indica que el sistema EPB está habilitado. Si esta luz se enciende en rojo y parpadea, indica que ha fallado el sistema EPB o que el vehículo está estacionado en una pendiente excesiva, estacione el vehículo en carretera plana. Si la luz permanece encendida busque un servicio técnico autorizado de MG lo antes posible.

Cuando el sistema de retención automática está funcionando para ayudar al conductor, esta luz se enciende en verde.

Indicador de modo de conducción ECO -Verde



Con el modo de conducción ECO configurado en ON, esta luz se enciende si el automóvil se desplaza en modo ECO. Si la pantalla del modo de conducción ECO está configurada en OFF o el automóvil no está circulando en modo ECO, esta luz no se enciende.

Luz de advertencia de bajo combustible - Amarillo



La luz de advertencia se enciende en amarillo cuando queda poco combustible en el estanque. Si es posible, rellenar antes que se encienda la luz de advertencia de bajo combustible.

Cuando el nivel de combustible sigue bajando, esta luz parpadea. Cuando se agrega combustible al estanque y el nivel de combustible se eleva por encima del límite de advertencia, esta luz se apaga. Si no se apaga, busque un servicio técnico autorizado de MG.

Nota: Si conduce en caminos con pendiente o en mal estado mientras el nivel de combustible esté bajo, la luz de advertencia puede encenderse.

Mensaje que indica falla del sistema - Amarillo / Rojo *



Este indicador informa al conductor que el vehículo tiene algunos mensajes de advertencia; Consulte el "Centro de información" en esta sección para ver los mensajes de error o las indicaciones importantes.

Luces e interruptores

Interruptor principal de iluminación

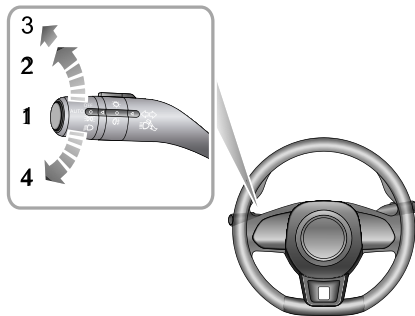

- 1 Luces automáticas
- 2 Interruptor luces laterales/luces traseras
- 3 Faros
- 4 Luces en Off

Luz automática

Con el interruptor de encendido en la posición ACC, el sistema de iluminación AUTOMÁTICO se configurará como ON (I). El sistema automático de iluminación encenderá automáticamente las luces laterales, y encenderá y apagará las luces traseras de acuerdo con la intensidad de la luz ambiental actual.

Con el encendido en la posición ON (ENCENDIDO), el sistema de iluminación automático cambiará las luces laterales, apagará las luces traseras y las luces bajas de acuerdo con la intensidad de la luz ambiental actual.

Nota: Esta función usa un sensor de luz que monitorea los niveles de luz ambiental exterior. Está instalado frente al panel de instrumentos, cerca del parabrisas. NO oculte ni cubra esta área. Si esto no se cumple los faros podrían funcionar cuando no sea necesario.

Interruptor de luces laterales/luces traseras

Gire el interruptor principal de luces hacia la posición 2 para encender las luces laterales y las luces traseras. Con el interruptor de encendido en la posición OFF, si las luces laterales permanecen encendidas cuando la puerta del conductor está abierta, sonará una alarma.

Faros

Cuando el interruptor de encendido esté en la posición ON, gire el interruptor maestro de iluminación a la posición 3 para encender las luces bajas, las luces laterales y las luces traseras.

Luz apagada

Gire el interruptor maestro de luz a la posición 4 para apagar las luces. Suelte el interruptor para volver a la posición de luces automáticas.

Luz de circulación diurna *

Las luces de circulación diurna se encienden cuando el interruptor de encendido está en la posición ON. Cuando las luces laterales están encendidas, las luces de circulación diurna se apagan automáticamente.

Follow Me Home (luces de acompañamiento)

Después de apagar el interruptor de encendido, tire del interruptor maestro de luz hacia el volante. Se habilitará la función de luces de acompañamiento y las luces bajas se encenderán. En algunos modelos, se puede configurar en la interfaz de la pantalla de entretenimiento del vehículo.

Find my Car (encuentra mi automóvil)

Después de bloquear el vehículo después de unos minutos, presione el botón de bloqueo en la llave remota, se habilitará la función “Encuentra mi Automóvil” y se activará la indicación de luz y sonido. Presione nuevamente el botón de bloqueo en la llave del control remoto para suspender la función Encuentra mi Automóvil. En este momento, presione el botón Desbloquear de la llave remota para cancelar la función. En algunos modelos, se puede configurar en la interfaz del automóvil en la pantalla de entretenimiento.

Instrumentos y controles

Ajuste manual de nivelación de faros

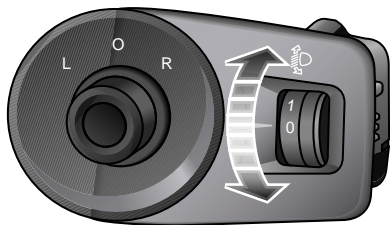

La posición 0 es la posición inicial del interruptor de nivelación de los faros. La nivelación de los faros se puede ajustar de acuerdo con la siguiente tabla según la carga del vehículo.

Ubicación	Carga
0	Conductor, o conductor y pasajero delantero
1	Todos los asientos ocupados sin carga

Ubicación	Carga
2	Todos los asientos ocupados más una carga uniformemente distribuida en el maletero.
3	Solo conductor, más una carga distribuida uniformemente en el maletero

Instrumentos y controles

Carga

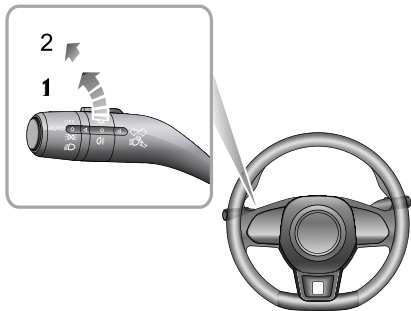

Neblineros traseros

Con el interruptor de encendido en la posición ON y los faros encendidos, gire el interruptor a la posición 2 para encender los neblineros. El indicador se enciende en el panel de instrumentos cuando los neblineros traseros están ON.

Interruptor de nivelación de faros

! Tenga cuidado de no encandilar los vehículos que se aproximan al cambiar de luces bajas a luces altas.



Indicadores de dirección

Mueva la palanca hacia abajo para indicar giro a la IZQUIERDA (1). Mueva la palanca hacia arriba para indicar giro hacia la DERECHA (2). El indicador VERDE correspondiente en el panel de instrumentos parpadeará

Instrumentos y controles

cuando las luces de viraje estén funcionando.

Después de restablecer el volante, la palanca se reiniciará automáticamente y se apagarán las luces de viraje. Pero si el ángulo del volante es pequeño, restablezca manualmente la palanca para apagar las luces de viraje. Si el ángulo es pequeño, se reiniciará inmediatamente. Y las luces de viraje e indicadores de dirección parpadean tres veces y luego se apagan.

Interruptor de luces bajas/altas

Con el interruptor de encendido en la posición ON y el interruptor maestro de luz girado a la posición 3, empuje la palanca (3) hacia el panel de instrumentos para operar las luces altas y el indicador en el panel se encenderá. Empuje la palanca (3) una vez más para cambiar a las luces bajas.

Flash de luces principales

Para encender y apagar brevemente las luces altas, tire de la palanca (4) hacia el volante y luego suéltela.

Luces de advertencia de peligro

Presione el botón  de la luz de advertencia de peligro para activar estas luces. Todas las luces de viraje y las luces indicadoras de dirección parpadearán juntas. Presione nuevamente el botón para apagar la luz de advertencia de peligro. Todas las luces de viraje y las luces indicadoras de dirección dejarán de parpadear. Para conocer la ubicación de la luz de advertencia de peligro, consulte la ilustración de "Dispositivos de advertencia de peligro" en "Información de emergencia".

Lava y limpiaparabrisas

Controles del limpiaparabrisas delantero

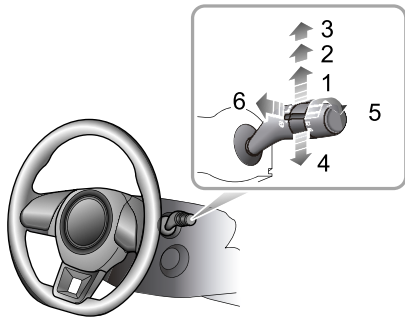

El lava y el limpiaparabrisas funcionarán cuando el interruptor de encendido esté en la posición ON. Opere la palanca para seleccionar diferentes velocidades de limpieza:

- Limpieza automática (1)
- Limpieza a baja velocidad (2)
- Limpieza rápida (3)

- Limpieza única (4)
- Ajuste automático del intervalo de barrido (5)
- Barrido programado (6)

Limpieza automática

Al empujar la palanca hacia arriba a la posición de limpieza automática (1), los limpiaparabrisas funcionarán automáticamente. El intervalo entre el barrido automático se puede aumentar/disminuir a través del interruptor (5). Este intervalo también cambiará con la velocidad del vehículo. A medida que aumenta la velocidad del vehículo, el intervalo de limpieza disminuye. A medida que la velocidad del vehículo disminuye, el intervalo de limpieza aumenta.

Limpieza a baja velocidad

Al llevar la palanca hacia la posición de limpieza lenta (2), los limpiaparabrisas funcionarán lentamente.

Limpieza rápida

Al llevar la palanca hacia la posición de limpieza rápida (3), los limpiaparabrisas funcionarán rápidamente.

Instrumentos y controles

Limpieza única

Al presionar la palanca hacia abajo hasta la posición de limpieza única (4) y luego soltarla, se activará solo una limpieza. Si la palanca se mantiene presionada (4), los limpiadores funcionarán continuamente hasta que se suelte la palanca.

Nota: Cuando el automóvil está detenido y se abre el capó, el lavaparabrisas/limpiaparabrisas delantero de algunos modelos dejará de funcionar al instante.

IMPORTANTE

- Evite operar los limpiaparabrisas con un parabrisas seco.
- En condiciones de frío o extremadamente calientes, asegúrese que las plumillas no estén congeladas o adheridas al parabrisas.
- Si el limpiaparabrisas o el parabrisas están cubiertos de nieve, artículos diversos, etc., elimínelos primero antes de usarlos.

Barrido programado

Al tirar de la palanca hacia el volante (6) los limpiaparabrisas delanteros comenzarán a operar. Después de un breve

lapso, los limpiaparabrisas comenzarán a funcionar junto con el líquido lavaparabrisas.

Nota: Los limpiaparabrisas continúan operando otras tres veces después de soltar la palanca. Después de varios segundos, habrá un barrido adicional para eliminar cualquier fluido que baje por el parabrisas.

IMPORTANTE

Si el lavaparabrisas no lava el parabrisas, suelte la palanca inmediatamente. Esto evitará que los limpiaparabrisas funcionen, y el consiguiente riesgo de ver afectada la visibilidad por manchas de suciedad en el parabrisas sin lavar.

Columna de dirección

Ajuste de la columna de dirección

! *NO intente ajustar el ángulo de la columna de dirección mientras el vehículo está en movimiento. Esto es extremadamente peligroso.*

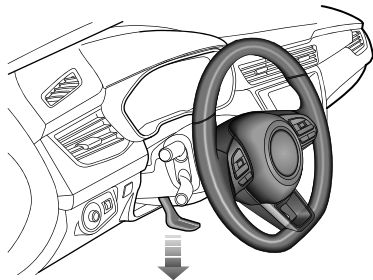

Para ajustar el ángulo de la columna de dirección y adaptarlo a su posición de conducción: Suelte completamente la palanca de bloqueo.

- 1 Sostenga el volante con ambas manos e incline la columna de dirección hacia arriba o hacia abajo para mover el volante a la posición más cómoda.
- 2 Una vez que adopte una cómoda posición de conducción, tire completamente de la palanca de bloqueo hacia arriba para bloquear la columna de dirección a su nueva posición.
- 3 Una vez que se haya seleccionado una posición de conducción cómoda, tire por completo la palanca de bloqueo hacia arriba para instalar la columna de dirección en su nueva posición.

Dirección eléctrica asistida



Si la dirección eléctrica asistida falla o no puede operar, la dirección se sentirá muy pesada y esto afectará la seguridad de conducción.

El sistema de dirección eléctrica asistida solo opera con el motor funcionando. El sistema funciona a través de un motor con niveles de asistencia que se ajustan en forma automática en función de la velocidad del vehículo, el par del volante y el ángulo del volante.

IMPORTANTE

Si se bloquea por completo el volante por períodos largos, se reducirá la asistencia eléctrica y se generará una sensación más pesada en la dirección por un corto período.

Cambio de modo de dirección *

El sistema de dirección eléctrica asistida proporciona 3 modos diferentes de dirección:

- 1 Normal: proporciona asistencia eléctrica moderada.
 - 2 Urbano: proporciona un alto nivel de asistencia, con una sensación de luminosidad.
 - 3 Dinámico: proporciona asistencia eléctrica de bajo nivel, con una sensación más pesada.
- Encienda el sistema de entretenimiento, ingrese a la interfaz de configuración del modo de dirección, luego el usuario puede cambiar el modo según sea necesario.

Nota: Si se cambia el modo de dirección cuando la velocidad del vehículo supera los 100 km/h, o si se gira el volante, el modo de dirección no responderá de inmediato. Cuando la velocidad es inferior a 95 km/h y el automóvil sigue moviéndose en línea recta, el modo de dirección cambiará.

Luz de advertencia de dirección eléctrica asistida (EPS)

Consulte "Luces de advertencia e indicadores" en la sección "Instrumentos y controles".

Bocina



Presione el área del volante (como lo indica la flecha) para activar la bocina.

Nota: La bocina del vehículo y el airbag del conductor se encuentran muy cerca del volante. La ilustración muestra la posición de la bocina (indicada por una flecha), asegúrese de presionar en esta área para evitar cualquier problema con el funcionamiento del Airbag.

IMPORTANTE

Para evitar posibles problemas en el sistema SRS, NO presione con demasiada fuerza ni golpee la cubierta del airbag cuando haga funcionar la bocina.

Espejos retrovisores

Los espejos retrovisores están ubicados por fuera del vehículo, tanto a la izquierda como a la derecha y en la parte delantera del compartimiento de pasajeros. El espejo retrovisor refleja las situaciones detrás o a ambos lados del vehículo, expandiendo así el campo de visión del conductor.

Los espejos retrovisores son piezas fundamentales para la seguridad. El uso adecuado y el ajuste razonable del ángulo del espejo pueden mejorar la seguridad y comodidad del conductor.

Espejos retrovisores exteriores

Nota: Los vehículos u objetos vistos a través de los espejos retrovisores exteriores pueden aparecer más lejos de lo que realmente están.

Los espejos retrovisores exteriores, como las partes más anchas del vehículo, son especialmente vulnerables en caso de colisión. Para evitar rasguños en la medida de lo posible, los espejos retrovisores exteriores de esta serie cuentan con la función de plegado (manual o eléctrico). Esto también mejora en gran medida la capacidad de transitar a

través de algún paso estrecho que tenga el vehículo.

Adicional a la función de plegado, el ángulo de los espejos retrovisores exteriores puede ajustarse eléctricamente y los espejos de algunos modelos pueden incluso ser térmicos.

Vidrio térmico del espejo *

Los espejos retrovisores exteriores tienen elementos térmicos integrales que dispersan el hielo o la niebla del vidrio.

La función térmica del vidrio del espejo se inicia junto con la ventana trasera térmica, es decir, solo cuando se arranca el motor, y la ventana trasera térmica  se enciende, es ahí cuando la función de calefacción de los espejos retrovisores exteriores funcionará.

Ajuste eléctrico del espejo

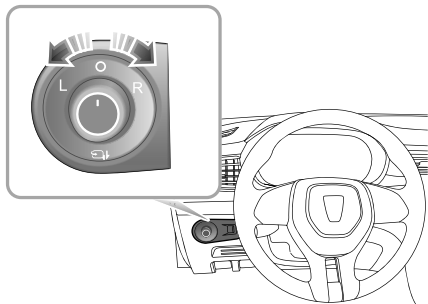

- Gire la perilla para seleccionar vista izquierda (L) o derecha (R) del espejo
- Gire la perilla en la dirección deseada para ajustar el ángulo del espejo retrovisor exterior.
- Al finalizar el ajuste, gire la perilla nuevamente a la posición central, esto asegurará que no haya un ajuste accidental del espejo.

Plegado manual *

Los retrovisores exteriores se pueden plegar hacia adentro manualmente como se ilustra.

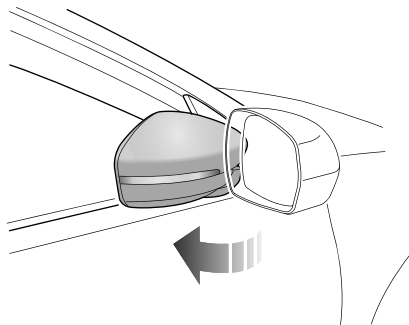

Plegado eléctrico *

Gire la perilla a la posición central y empújela hacia abajo, los espejos retrovisores exteriores se plegarán automáticamente. Al presionar nuevamente la perilla hacia abajo, los espejos regresarán a su posición original.

Instrumentos y controles

Al bloquear/desbloquear el vehículo con la llave remota, los espejos retrovisores exteriores se desplegarán/plegarán automáticamente.

Nota: En los vehículos equipados con retrovisores exteriores eléctricos plegables, si el retrovisor exterior se desvía de la posición original debido a factores humanos u otros, puede restablecer la posición original al presionar el botón para hacer que el retrovisor exterior se pliegue y se despliegue una vez.

IMPORTANTE

- El interruptor eléctrico opera el ajuste eléctrico y el plegado eléctrico de los espejos, operarlos directamente a mano puede dañar los dispositivos relacionados.
- Lanzar agua a alta presión directo a los espejos durante el lavado del automóvil también puede ocasionar fallas en los dispositivos eléctricos.

Espejo retrovisor interior anti encandilamiento manual

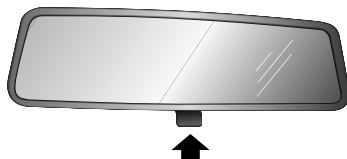

Antes de conducir, ajuste el espejo retrovisor interior para obtener la mejor vista posible. La función anti encandilamiento del espejo retrovisor interior ayuda a reducir el resplandor de los faros de los vehículos que circulan por la noche.

Mueva la palanca en la base del espejo retrovisor interior para cambiar su ángulo, a fin de lograr la función anti encandilamiento. La visibilidad normal se restaura tirando la palanca hacia atrás nuevamente.

Nota: En algunas circunstancias, la vista reflejada en un espejo manual "hundido" puede confundir al conductor en cuanto a la ubicación precisa de los vehículos que estén próximos.

Visera

! El espejo de cortesía del lado del conductor se debe usar solo cuando el automóvil está detenido.

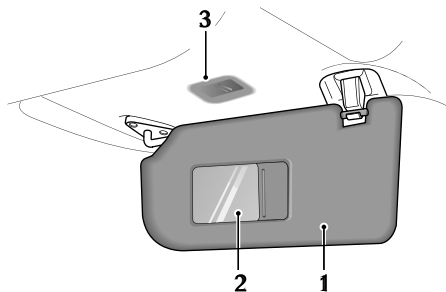

Viseras (1), espejo * de cortesía (2) y espejo * retrovisor (3) están dispuestos en el techo, delante del conductor y del pasajero delantero.

Tire de la visera hacia abajo para usar el espejo de cortesía. Si el techo tiene luces para el espejo de cortesía, una luz del espejo de cortesía se enciende cuando se abre la tapa, y se apaga cuando la tapa se cierra.

Ventanas

Interruptor eléctrico de la ventana

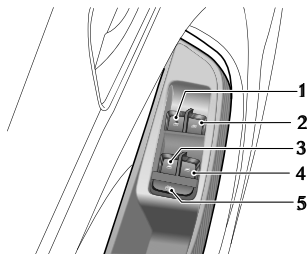

- 1 Interruptor de ventana frontal izquierda
- 2 Interruptor de ventana frontal derecha
- 3 Interruptor de ventana trasera izquierda
- 4 Interruptor de ventana trasera derecha
- 5 Interruptor de aislamiento de ventana trasera

Operación de la ventana



Garantice la seguridad de los ocupantes (especialmente los niños) en el vehículo para evitar que queden atrapados cuando la ventana se mueve hacia arriba o hacia abajo.

Presione el interruptor (1 ~ 4) para bajar la ventana y tire del interruptor para subir la ventana. Suelte el interruptor, la ventana dejará de moverse (a menos que esté en el modo "de un solo toque").

Nota: Las ventanas delanteras y traseras también pueden activarse con interruptores individuales, montados en cada puerta. Los interruptores de la ventana trasera no funcionarán si se ha activado el interruptor de aislamiento de la ventana trasera en la puerta del conductor.

Nota: Cuando el interruptor de encendido está en la posición ACC u ON/RUN/START, se puede operar la ventana eléctrica (las puertas deben estar cerradas).

Interruptor de aislamiento de ventana trasera

Presione el interruptor (5) para aislar los controles de la ventana trasera y vuelva a presionar para restablecer el control.

Nota: Se recomienda AISLAR los interruptores de la ventana trasera cuando transporte niños.

Nota: Opere las ventanas correctamente para evitar peligros, el conductor debe instruir a los ocupantes sobre la seguridad, el uso de las ventanas y las precauciones que deben tomar.

Un toque hacia abajo

El interruptor de la ventana delantera izquierda (1) ajusta dos posiciones, si lo presiona brevemente hasta la 2ª posición la ventana se abrirá automáticamente. Cuando la ventana va descendiendo, este movimiento se puede detener en cualquier momento presionando nuevamente el interruptor.

Un toque hacia arriba con anti-pellizco *

El interruptor de la ventana delantera izquierda (1) tiene la función de un toque hacia arriba. Baje brevemente el interruptor que controla la ventana (1) a la 2da posición, la ventana correspondiente subirá automáticamente por completo. El movimiento de la ventana se puede detener en al presionar nuevamente el interruptor.

La función 'anti-pellizco' es una función de seguridad que evita que la ventana se cierre completamente si se detecta una obstrucción.

Si esto sucede, la ventana se abrirá automáticamente para permitir retirar la obstrucción.

Nota: NO suba y baje la ventana eléctrica varias veces en lapsos cortos, de lo contrario, la estrategia de protección térmica puede activarse para provocar el fallo temporal del movimiento de la ventana hacia arriba y hacia abajo. En caso se den estas condiciones, espere hasta que el motor se enfríe y luego continúe la operación. No desconecte el cable negativo de la batería durante el tiempo de espera.

Nota: Si se corta la batería mientras sube y el baja la ventana, es posible que el modo "un toque" y el modo "anti-pellizco" no estén operativos; en este caso, levante la ventana hasta la posición más alta levantando breve y consecutivamente el interruptor; al levantar el interruptor durante unos 5 segundos, se reanudará el modo "un toque" y el modo "anti-pellizco".

Instrumentos y controles

Techo solar *

Instrucciones

! No permita que el pasajero exponga ninguna parte de su cuerpo por el techo solar mientras conduce, para evitar lesiones causadas por objetos voladores o las ramas de árboles.

- No abra el techo solar en días lluviosos;
- Cuando la velocidad del automóvil supera los 120 km/h, es mejor no abrir el techo solar;
- Abra el techo solar solo después de drenar el agua del cristal, de lo contrario podrían caer gotas de agua desde el techo solar;
- Lubrique y limpie con frecuencia el mecanismo del techo solar y la ranura de drenaje del agua;
- Limpie las superficies del vidrio y burlete con agua limpia.
- Una vez completada la operación del techo solar, suelte el interruptor del techo solar a tiempo. De lo contrario, puede provocar un error.
- Para garantizar las funciones normales del techo solar, límpielo con frecuencia.

Operación de techo solar



Al operar el techo solar, debe garantizar la seguridad de los ocupantes, especialmente de los niños; **NO** exponga extremidades del cuerpo ni artículos en la trayectoria móvil del techo solar, a fin de evitar una lesión causada por el pellizco.

Con el interruptor de encendido en ACC u ON/RUN/START, usted puede operar el techo solar.

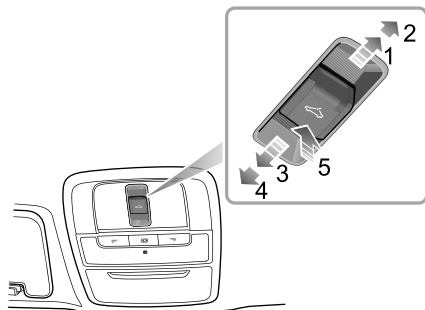

Abrir el techo solar

Inclinación abierta

Presione el interruptor del techo solar (5) para inclinar y abrir automáticamente el borde trasero del techo solar. Puede detener el movimiento del techo solar en cualquier momento presionando nuevamente el interruptor.

Pantalla abierta

Presione el interruptor del techo solar hacia atrás hasta la 1ra posición (1) y mantenga presionado, el techo corredizo se abrirá automáticamente. Puede detener el movimiento del techo solar en cualquier momento soltando el interruptor. Presione con fuerza el interruptor del techo solar hacia atrás hasta la 2ª posición (2) y luego suéltelo, el techo solar se abrirá automáticamente hasta el final. Puede detener el movimiento del techo solar en cualquier momento presionando el interruptor hacia atrás nuevamente.

Cierre del techo solar

Presione el interruptor del techo solar hacia la posición 1 (3) y manténgalo presionado, el techo solar se cerrará automáticamente. Puede detener el movimiento del techo solar en cualquier momento soltando el interruptor.

Presione con fuerza el interruptor del techo hacia la segunda posición (4) y luego suelte, el techo solar se cerrará automáticamente hasta el final. Puede detener el movimiento del techo solar en cualquier momento presionando nuevamente el interruptor hacia adelante.

Función "Anti-pellizco"

Cuando el techo solar se está cerrando automáticamente y encuentra un obstáculo, dejará de cerrarse y se abrirá automáticamente para permitir eliminar el obstáculo.

Nota: La función "Anti-pellizco" del techo solar solo funciona cuando se cierra deslizando.

Inicialización de techo solar

Si se produce una falla en el suministro eléctrico cuando el cristal del techo solar está en movimiento, o después que se haya reemplazado el techo solar o el vidrio del techo, es necesario realizar la operación de inicialización después del encendido.

Presione el interruptor de apertura del techo solar para abrirlo completamente, presione el interruptor nuevamente durante 5 segundos, hasta que el vidrio del techo solar vibre y se produzcan sonidos de "clic", suelte el interruptor y complete la configuración de inicialización del techo solar.

Nota: el hecho de no inicializar el techo solar puede ocasionar que el techo solar se cierre de forma imprecisa, o que la función anti-pellizco no funcione, o que no se pueda responder a algunas operaciones del interruptor.

Protección térmica

Para evitar que el motor del techo solar se sobrecaliente, cuenta con la función de protección contra sobrecalentamiento.

Una vez que la protección térmica está activa, las funciones pueden continuar, pero el techo solar no responderá a otras operaciones. Una vez que el motor se enfría y sale del estado de protección térmica, el techo solar puede operarse hasta que se active la siguiente protección térmica.

Instrumentos y controles

Iluminación interior

Luces de cortesía delanteras

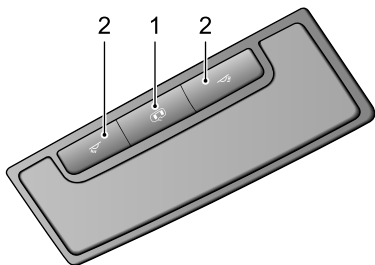

Manual de operación

Presione uno de los interruptores nr.2 para encender la luz de cortesía delantera, presione nuevamente para apagar.

Luces de cortesía traseras *



Presione el interruptor (flecha) para iluminar las luces de cortesía traseras, presione nuevamente para apagar.

Operación automática

Presione el botón (I) de las luces de cortesía delanteras para activar la operación automática, y presiónelo nuevamente para desactivar la función.

Cuando la operación automática está habilitada, la iluminación de las luces de cortesía delantera y trasera se produce automáticamente cada vez que ocurre lo siguiente.

- El automóvil no está bloqueado.
- Cualquier puerta o la puerta del maletero está abierta.
- Cuando el vehículo equipado con sensor de luz detecta que la luz ambiental está oscura/o la luz lateral se ilumina/o la luz lateral se apaga durante 30 s, apague el motor y gírela a la posición OFF.

Nota: En circunstancias normales, si las puertas o puerta del maletero se abren durante más de 15 minutos, las luces de cortesía delanteras y traseras se apagarán automáticamente. En caso que la batería esté baja, las luces de cortesía delanteras y traseras se extinguirán con antelación.

Toma de corriente

Toma de corriente de la consola frontal



Asegúrese que la tapa del enchufe esté insertada cuando la toma de corriente de 12V no esté en uso. Esto asegurará que no entren residuos u objetos extraños en el enchufe, lo que evitará su uso o cortocircuitos.



El voltaje de la toma de corriente de 12V es de 12 voltios y la potencia nominal es de 120 vatios. No utilice el aparato eléctrico cuya potencia exceda la capacidad nominal.

El tomacorriente de la consola delantera de 12V se encuentra en el compartimiento de almacenamiento delantero de la palanca de cambios. Cuando el interruptor de encendido está en la posición ACC u ON/RUN/START, se puede usar como fuente de alimentación.

Hay dos puertos USB (1 y 2) equipados en el lado derecho del tomacorriente de la consola delantera de 12V, que pueden proporcionar una salida de 5V/2A cuando se utiliza como fuente de energía, o realizar la función de transmisión de datos. Además, el puerto 1 puede realizar la interconexión entre el vehículo y teléfono móvil.

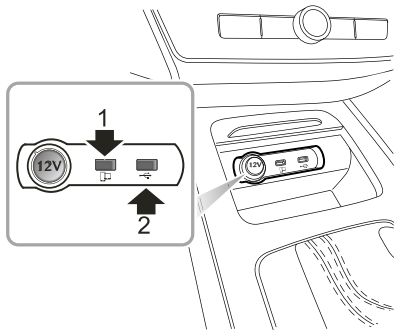

Nota: Utilizar el tomacorriente de la consola delantera o del puerto USB cuando el motor no está en movimiento causará una descarga prematura de la batería del vehículo, por lo que no podrá arrancar el motor.

Nota: No hay encendedor de cigarrillos disponible en el vehículo. Si es necesario, consulte a un servicio técnico autorizado de MG.

Instrumentos y controles

Puerto USB en la consola trasera *

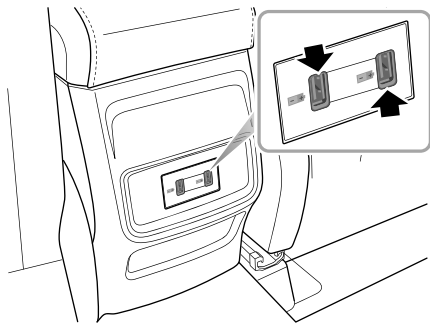

En la parte trasera de la consola central hay dos puertos USB equipados, que solo pueden proporcionar una salida de 5V/1A cuando se utiliza como un tomacorrientes.

Nota: El uso del puerto USB en la consola trasera con el motor apagado causará una descarga prematura de la batería del vehículo y, por lo tanto, el vehículo no podrá arrancar.

Puerto USB en el espejo retrovisor interior *

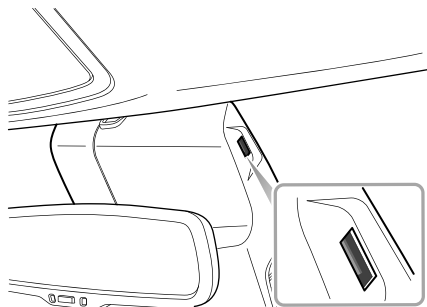

Hay un puerto USB equipado en la base del espejo retrovisor interior, que solo puede proporcionar una salida de 5V1A cuando se utiliza como tomacorrientes.

Nota: El uso del puerto USB en la consola trasera con el motor apagado causará una descarga prematura de la batería del vehículo y, por lo tanto, el vehículo no podrá arrancar.

Dispositivos de almacenamiento

Instrucciones

- Cierre todos los dispositivos de almacenamiento cuando el automóvil esté en movimiento. Dejar estos dispositivos de almacenamiento abiertos puede causar lesiones personales en caso de un arranque repentino, frenado de emergencia o un accidente automovilístico.
- No coloque materiales inflamables como líquidos o encendedores en ningún dispositivo de almacenamiento. El calor a altas temperaturas puede encender materiales inflamables y provocar un incendio.

Guantera

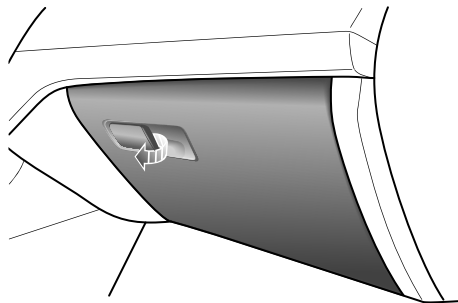

Para abrir la guantera, tire de la manila en la tapa de la guantera (como lo indica la flecha).

Empuje la tapa hacia adelante para cerrar la guantera. Asegúrese que la guantera esté completamente cerrada cuando el automóvil esté circulando.

Instrumentos y controles

La ranura para tarjetas está

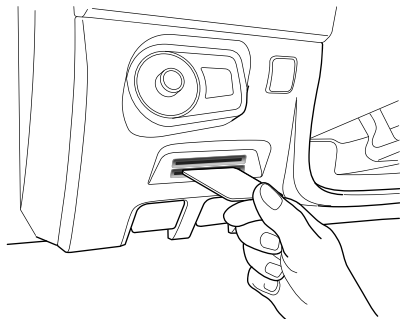

ubicada en el lado inferior del panel de instrumentos en el lado del conductor.

Apoyabrazos de la consola central (freno de estacionamiento mecánico)

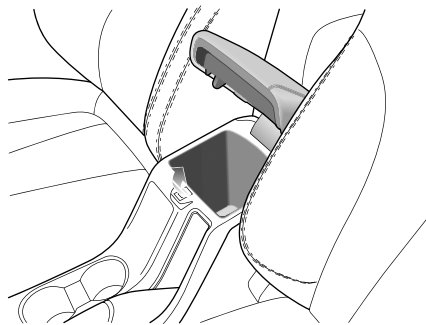

Apoyabrazos de la consola central (freno de estacionamiento electrónico)

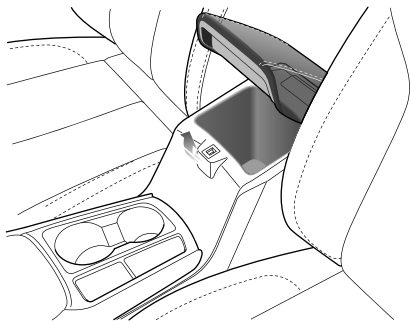

Levante el apoyabrazos (flecha) para abrir la tapa del compartimento y baje para cerrar.

Compartimento para lentes *



El compartimento para los lentes solo se puede utilizar cuando el vehículo está detenido.

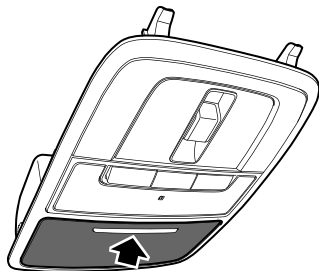

El compartimento de lentes se encuentra cerca de las luces de cortesía delanteras. Presione el panel (como lo indica la flecha) y coloque los lentes después de abrir el compartimento. Cierrelo cuando no esté en uso.

Nota: Solo los lentes con marco estándar se pueden colocar en este compartimento.

Instrumentos y controles

Portavasos



No coloque bebidas calientes en el portavasos mientras conduce. Un derrame puede causar una herida o daños personales.

Portavasos de la consola central (freno de estacionamiento mecánico)

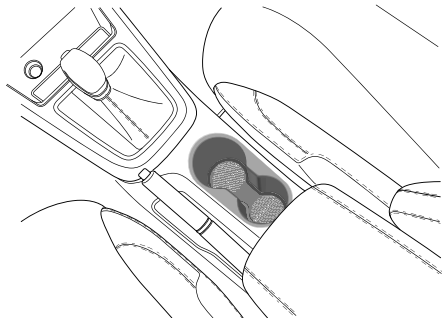

Portavasos de la consola central (freno de estacionamiento electrónico)

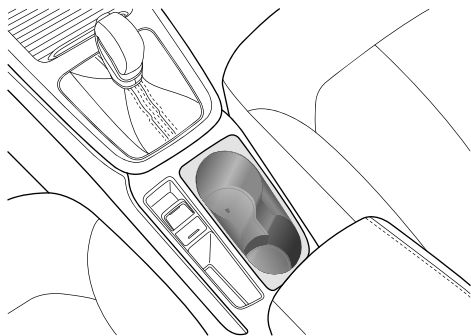

El posavasos de la consola central está situado en la parte delantera del apoyabrazos de la consola central, y se utiliza para sostener una taza o una botella de bebida.

Aire acondicionado y sistema de audio

- 64 Ventilación
- 67 Aire acondicionado controlado manualmente*
- 70 Control electrónico de temperatura*
- 75 Radio *
- 83 Reproductor de entretenimiento *

Aire acondicionado y sistema de audio

Ventilación

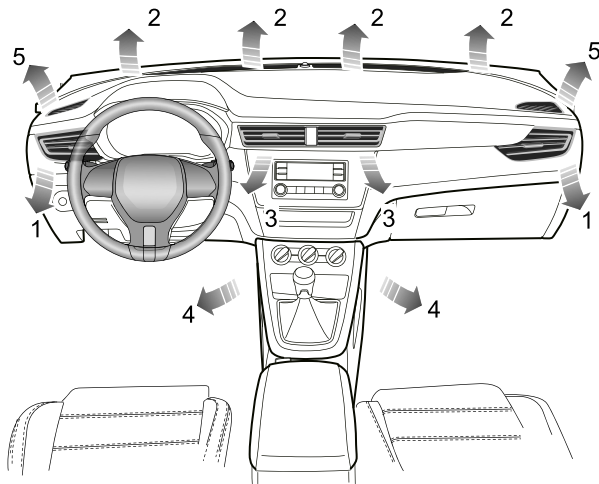

- 1 Ventiladores laterales
- 2 Ventiladores de parabrisas
- 3 Ventiladores centrales
- 4 Ventiladores de los pies asiento delantero
- 5 Ventiladores laterales de la ventana delantera

También hay 2 ventiladores en los pies de los asientos traseros, en el piso debajo de los asientos delanteros respectivamente (no se muestra en la figura) *.

Aire acondicionado y sistema de audio

El sistema de calefacción, ventilación y aire acondicionado proporcionan aire fresco, frío o caliente al interior del vehículo. El aire fresco se aspira a través de la rejilla de aire debajo del parabrisas delantero y el filtro del aire acondicionado.

Siempre mantenga la rejilla de entrada del aire libre de obstrucciones como hojas, nieve o hielo.

Filtro del aire acondicionado

El filtro de A/C utiliza un elemento de filtro PM2.5 de alta eficiencia, que ayuda a evitar que el polen y las hojas ingresen al vehículo; además, puede filtrar efectivamente PM2.5 y mantener fresco el aire interno. Para que el filtro siga siendo completamente efectivo, debe reemplazarse en la mantención según le recomienden los técnicos.

Ventiladores

Ventiladores centrales

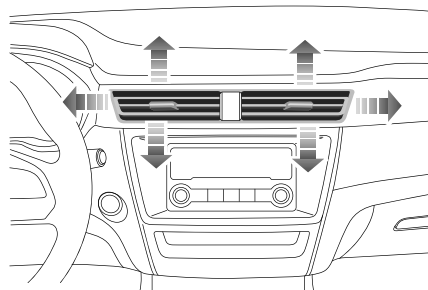

Deslice la perilla al centro de las rejillas hacia la izquierda/derecha hasta el final para abrir o cerrar la ventilación. Dirija el flujo de aire moviendo la perilla hacia arriba y hacia abajo, o de lado a lado.

Aire acondicionado y sistema de audio

Ventiladores laterales

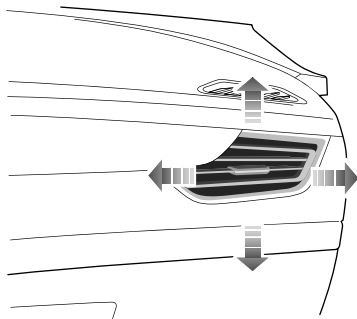

Deslice la perilla ubicado al centro de las rejillas hacia la izquierda/derecha hasta el final para abrir o cerrar la ventilación. Dirija el flujo de aire moviendo la perilla hacia arriba y hacia abajo, o de lado a lado.

Aire acondicionado y sistema de audio

A/C controlado manualmente *

Panel de control

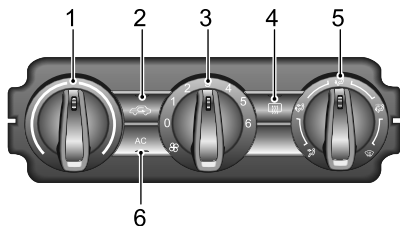

- 1 Control de la temperatura
- 2 Modo de circulación de aire
- 3 Control de velocidad del ventilador
- 4 Botón de la ventana trasera térmica
- 5 Modo de distribución de aire
- 6 On/Off del A/C

Control de temperatura

Gire la perilla de control de temperatura en el sentido del reloj para aumentar la temperatura o gírela en el sentido anti horario para reducirla.

Modo de circulación de aire



Presione el botón modo de circulación de aire, el indicador en el botón se encenderá, el regulador de circulación se cerrará y el aire interno será distinto al del medio ambiente, el sistema entrará en el estado de circulación interna.

Cuando se apaga el motor, el interruptor de circulación de aire permanece en la posición actual.

Nota: Mantener siempre cerrado el regulador de circulación puede causar que el parabrisas se congele/empañe. Si esto sucede, gire la perilla del modo de distribución de aire al modo de parabrisas y ajuste la velocidad del ventilador al máximo.

Control de velocidad del ventilador

Gire el control de velocidad del ventilador hacia la derecha para aumentar la intensidad o gírelo hacia la izquierda para

Aire acondicionado y sistema de audio

reducir la velocidad del ventilador. El ventilador se apaga cuando el volumen de aire es 0, y el volumen de aire aumenta gradualmente de 1 a 6.

Nota: Para apagar el sistema de A/C, ajuste el volumen de aire a 0; para encender el sistema de A/C, ajuste el volumen de aire a otra posición.

Ventana trasera térmica



Los elementos de calefacción en el interior de la pantalla trasera se dañan fácilmente. NO raspe o raye el interior del vaso. NO pegue etiquetas sobre los elementos térmicos.



Presione el botón de la ventana trasera térmica, el botón se encenderá, la función térmica de la ventana trasera comienza a funcionar y se detendrá automáticamente después de 15 minutos; cuando la ventana trasera está funcionando, presione el botón nuevamente para desactivar esta función. El indicador del botón se apaga cuando se desactiva la calefacción de la ventana trasera.

Nota: La ventana trasera térmica solo funcionará cuando el motor esté en marcha.

Modo de distribución de aire

Gire la perilla del modo de distribución de aire para seleccionar según sea necesario.



Hacia el 'rostro'. Dirige el aire hacia los ventiladores del lado y del centro.



Hacia el 'rostro' y 'pies'. Dirige el aire a los ventiladores de los pies y del centro.



Hacia los 'pies'. Dirige el aire a los ventiladores de los pies.

Nota: En este modo, una pequeña cantidad de aire se dirigirá hacia el costado, ventanas laterales delanteras y ventiladores del parabrisas.



Hacia 'pies' y 'parabrisas'. Dirige el aire hacia el parabrisas y los ventiladores de los pies.

Aire acondicionado y sistema de audio

Nota: En este modo, una pequeña cantidad de aire se dirigirá a los ventiladores laterales.



Hacia el "parabrisas". Dirige el aire hacia los ventiladores del parabrisas

Nota: En este modo, una pequeña cantidad de aire se dirigirá a los ventiladores laterales.

On/Off del A/C



Presione el botón On/Off del A/C para apagarlo. El indicador en el botón se encenderá. Presione el botón de On/Off del A/C nuevamente para apagar la refrigeración del aire acondicionado, y el indicador en el botón se apagará.

Nota:

- 1 El A/C solo funcionará cuando el motor esté en marcha.**
- 2 Cuando el enfriador del A/C está apagado, el sistema aún puede proporcionar calefacción y ventilación;**

- 3 Después de su uso, puede quedar una pequeña cantidad de agua condensada dentro del sistema de A/C, el ambiente de humedad puede fácilmente causar moho, lo que puede generar un olor particular. Es recomendable apagar el enfriador del A/C con anticipación antes de apagar el sistema de A/C, y permitir que el ventilador funcione por un período de tiempo para prevenir el residuo del condensado y reducir la formación de moho y el mal olor.**

Aire acondicionado y sistema de audio

Control electrónico de temperatura *

Interfaz de control

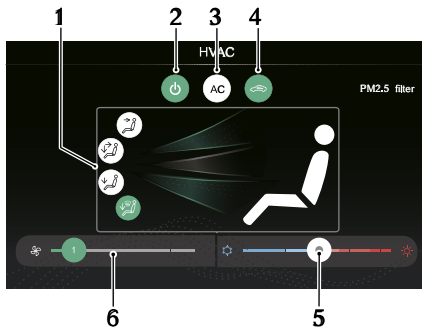

- 1 Modo de distribución de aire
- 2 Sistema On/Off
- 3 On /Off del A/C
- 4 Modo de circulación de aire
- 5 Control de la temperatura
- 6 Control de velocidad del ventilador

Aire acondicionado y sistema de audio

Sistema On/Off

Pulse el botón On/Off del sistema para encender/apagar el sistema de A/C.

Nota: *Apague la pantalla de la consola central, el sistema de A/C aún puede estar operativo.*

On/Off del A/C

Pulse el botón de On/Off de enfriamiento del A/C, el sistema de A/C activará/desactivará la función de enfriamiento.

Nota:

- 1 El A/C solo funcionará cuando el motor está en marcha.*
- 2 Cuando el enfriador del A/C está apagado, el sistema aún puede proporcionar calefacción y ventilación;*
- 3 Después de su uso, puede quedar una pequeña cantidad de agua condensada dentro del sistema de A/C, el ambiente de humedad puede fácilmente causar moho, lo que puede generar un olor particular. Se recomienda apagar el enfriador del A/C con anticipación antes de apagar el sistema*

A/C, para permitir que el ventilador funcione por un periodo de tiempo para prevenir la formación de moho y el olor desagradable.

Modo de circulación del aire

Pulse el botón táctil del modo de circulación de aire para cambiar el modo (circulación externa e interna).

En condiciones específicas, cuando el vehículo recibe una señal de reversa o de lavado del parabrisas, la circulación externa cambiará automáticamente a la circulación interna para evitar que los gases de escape o el olor particular del vapor ingresen al automóvil. Cuando la señal de retroceso o la señal de lavado del parabrisas finalizan después de un tiempo, automáticamente volverá al estado de circulación externa.

Nota: *No mantenga la circulación interna durante mucho tiempo, se requiere necesariamente ventilar.*

Nota: *De lo contrario, puede ocasionar la formación de escarcha/niebla en el parabrisas. Si esto sucede, seleccione la función de descongelar/desempañar y gire la velocidad del ventilador al máximo.*

Aire acondicionado y sistema de audio

Modo de distribución de aire

Seleccione el botón táctil correspondiente del modo de distribución de aire según sea necesario para regular este modo.



Botón táctil	Iconos en la interfaz	Modo de distribución de aire
		Hacia el 'rostro'.
		Hacia el 'rostro' y 'pies'.
		Hacia los 'pies'.

Botón táctil	Iconos en la interfaz	Modo de distribución de aire
		Hacia los 'pies' + 'descongelar'

Hacia el 'rostro'. Dirige el aire hacia los ventiladores del lado y del centro.

Para 'cara' y 'pies'. Dirige el aire a los ventiladores de los pies, laterales y centrales.

Hacia los 'pies'. Dirige el aire a los ventiladores de los pies.

Nota: En este modo, una pequeña cantidad de aire se dirigirá hacia el costado, ventana lateral delantera, parabrisas delantero y ventiladores de la ventana delantera.

Hacia los 'pies' + 'descongelar' Dirige el aire a los pies, el parabrisas y las rejillas de las ventanas laterales delanteras.

Nota: En este modo, una pequeña cantidad de aire se dirigirá a los ventiladores laterales.

Control de velocidad del ventilador

Deslice los segmentos de velocidad del ventilador hacia la izquierda y hacia la derecha para regular la velocidad.

Aire acondicionado y sistema de audio

Pulse el segmento de velocidad del ventilador para configurar rápidamente la velocidad requerida, la posición más baja es I.

Control de temperatura

Deslice el segmento de temperatura hacia la izquierda y hacia la derecha para ajustar la temperatura requerida.

Pulse el segmento de temperatura para configurar rápidamente la temperatura requerida.

Panel de control

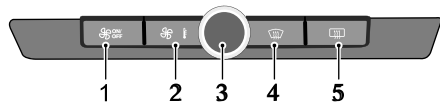

- 1 Tecla de acceso directo para el control de A/C
- 2 Tecla de acceso directo para controlar la velocidad/temperatura del ventilador
- 3 Botón de encendido/perilla del control de volumen y A/C:
- 4 Botón descongelar/ desempeñar
- 5 Botón de la ventana trasera térmica

Acceso directo de control de velocidad/temperatura del ventilador





Presione la tecla de acceso directo del control de A/C para encenderlo y el sistema de A/C se enciende; presione la tecla de nuevo y el sistema de A/C se apagará.

Nota: en caso de emergencia, se puede encender/apagar el sistema de A/C al presionar la tecla de acceso directo del A/C durante más de 10 segundos.

Nota: Al encender el sistema de A/C con la tecla de acceso directo, el sistema estará predeterminado al estado que estaba antes de apagar la última vez.



Presione la tecla de acceso directo para controlar la velocidad/temperatura del ventilador y cuando se encienda  gire la perilla de control de volumen y AC para controlar la velocidad del ventilador de manera rápida; cuando se encienda  , gire la perilla de control de volumen y AC para regular la temperatura de ventilación.

Aire acondicionado y sistema de audio

Nota: con el sistema de A/C apagado, las operaciones anteriores pueden encender directamente el sistema de A/C, y el indicador de la tecla de acceso directo de control de A/C se encenderá.

Descongelar/Desempañar



Presione el botón descongelar/desempañar, se encenderá/apagará el A/C y el sistema habilitará la función de descongelar/desempañar para despejar la niebla o escarcha en el parabrisas y la ventana delantera.

Al presionar nuevamente el botón de descongelar/desempañar, saldrá de esa función y el sistema volverá al estado anterior.

En el modo de descongelar/desempañar, la operación del modo de distribución de aire ya no estará activada.

Ventana trasera térmica



Los elementos de calefacción en el interior de la pantalla trasera se dañan fácilmente. NO raspe ni raye el interior del vidrio. NO pegue etiquetas sobre los elementos térmicos.



Presione el botón de la ventana trasera térmica, la función de calefacción en la ventana trasera estará habilitada, y el indicador del botón se encenderá. La función de la ventana trasera térmica se apagará automáticamente después de operar por 15 minutos. Opérela por segunda vez en 5 minutos, y apague automáticamente después de calentar durante 8 minutos. Cuando la ventana trasera térmica funciona, presione nuevamente el botón para apagar la función de calefacción, y luego se apaga el indicador en el botón.

Nota: La ventana trasera térmica solo funcionará cuando el motor esté en marcha.

Aire acondicionado y sistema de audio

Radio *

Instrucciones

- 1 Al limpiar el vehículo, asegúrese que el agua no entre en contacto con el sistema de audio.
- 2 Use un paño suave para limpiar la pantalla. Use alcohol para eliminar la suciedad rebelde. No use agua, solvente o limpiadores abrasivos, estas sustancias dañarán la pantalla.
- 3 La radio está diseñada para funcionar entre temperaturas de -20°C ~ 70°C . Cuando la temperatura del vehículo es muy baja, no use este dispositivo inmediatamente después de encender la calefacción.
- 4 Las fallas durante la reproducción, como la distorsión, la interferencia y la mala señal, generalmente se deben a las condiciones del entorno, como la intensidad de la señal, regiones montañosas, los edificios altos, los puentes e incluso la interrupción eléctrica del cable, en lugar de la propia radio.
- 5 El puerto USB de la radio no admite discos duros portátiles.
- 6 El puerto USB de la radio puede usarse junto con ciertos modelos lectores de tarjetas, pero no se puede garantizar el respaldo de todos los tipos de lectores.
- 7 El puerto USB de la radio no es compatible con un hub USB o no utiliza esa extensión.
- 8 Es posible que el puerto USB de la radio no pueda identificar ciertas marcas y modelos de USB, o los archivos que contiene no se puedan reproducir correctamente. Busque un servicio técnico autorizado MG.
- 9 El puerto USB admite la función de recarga, y la unidad solo puede reproducir la música almacenada en el teléfono móvil como dispositivo de almacenamiento masivo; Los dispositivos de Apple no son compatibles.

IMPORTANTE

Utilice los controles de radio solo cuando las condiciones del camino lo permitan.

Aire acondicionado y sistema de audio

Panel de control de la radio

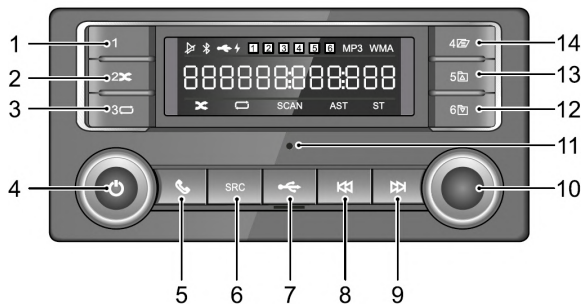

- 1 Botón predeterminado [1]
- 2 Botón predeterminado/Botón Aleatorio [2x]
- 3 Botón predeterminado/Botón de ciclo [3□]
- 4 Botón [On/Off]/Perilla de [Volumen]
- 5 Botón teléfono Bluetooth [☎]
- 6 Botón [SRC]
- 7 Puerto [USB]
- 8 Botón [◀◀]
- 9 Botón [▶▶]
- 10 Botón de [MENU]
- 11 Micrófono
- 12 Botón predeterminado/Próxima carpeta [6📁]
- 13 Botón predeterminado/ Carpeta anterior [5📁]
- 14 Botón predeterminado/Botón de información [4📄]

Aire acondicionado y sistema de audio

Operaciones básicas

Encendido/apagado

Presione el botón [On/Off] para iniciar el sistema, y presiónelo nuevamente para apagarlo.

Función de reproducción de 30 minutos

Cuando el encendido está apagado, presione el botón [On/Off] para encender la unidad. Después de 30 minutos la unidad se apagará. Para volver a encenderlo, presione el botón [On/Off].

Nota: *para evitar el consumo excesivo de energía de la batería, úselo con moderación.*

Ajuste de volumen

Gire la perilla [Volumen] hacia la izquierda, el volumen disminuirá en segmentos de 1, el volumen mínimo es 0. Gire la perilla [Volumen] en el sentido de las agujas del reloj, el volumen aumentará en segmentos de 1, el volumen máximo es 32. Cuando aparece [🔇] en la pantalla, indica que el dispositivo está en estado de silencio.

Funciones de menú

Presione brevemente el botón [MENÚ] para ingresar a las funciones del menú, gire el botón [MENÚ] para mostrar cada función en ciclo, y presiónelo nuevamente para ingresar al submenú.

En el modo [BASS], gire el botón para ajustar el efecto de los bajos (-7~+7).

En el modo [TREBLE], gire el botón para ajustar el efecto de agudos (-7~+7).

En el modo [BALANCE], gire el botón para ajustar el efecto de balance (L7~R7).

En el modo [EQ], gire el botón, y el efecto de sonido cambiará entre CLASSIC, ROCK, POP, JAZZ, VOCAL y FLAT.

En el modo [LOUDNESS], gire el botón para activar/desactivar la intensidad.

Modo de reproducción

En el modo de reproducción USB, presione brevemente el botón [2x] o [🔀] para seleccionar el modo aleatorio y de repetición.

Aire acondicionado y sistema de audio

Modo de carpeta

En el modo de reproducción USB, presione brevemente el botón [5] o [6] para ingresar al modo de selección de carpeta (arriba / abajo); presione brevemente [5] o [6] de nuevo para seleccionar la carpeta hacia arriba o hacia abajo.

Función de radio

Selección de banda

Presione el botón [SRC] para seleccionar FM1, FM2, FMA y AM.

Nota: si la radio está en estéreo, la parte inferior de la pantalla mostrará 'ST'.

Sintonización

El sistema cuenta con 3 modos de sintonización. Estos 3 modos de sintonía, respectivamente, son la sintonización automática, la sintonización manual y la sintonización pre ajustada.

Sintonización automática

Presione brevemente los botones [◀◀]/[▶▶] , la radio comienza la búsqueda automática del rango de frecuencia, buscando una estación de radio de potencia aceptable. Una vez que encuentra una estación, esa estación se reproducirá.

Sintonización manual

En el modo de radio, gire el botón [MENÚ] para buscar la estación manualmente.

Aire acondicionado y sistema de audio

Sintonización preestablecida

La memoria tiene 24 posiciones predeterminadas (FM1, FM2, FMA, AM) para almacenar estaciones. Presione los números 1~6 para seleccionar una frecuencia almacenada.

Almacenar una estación

El sistema puede proporcionar 2 modos de almacenamiento: manual y automático.

Almacenar manualmente

- Presione el botón [SRC] para seleccionar la banda de onda deseada.
- Use la sintonización manual, predeterminada o automática para encontrar la estación deseada.
- Presione (más de 2s) cualquier botón predeterminado para almacenar la frecuencia de la estación actual en la memoria de preselección (la pantalla muestra la banda de la estación y la frecuencia almacenada).

Nota: *La estación recién almacenada sobrescribe cualquier estación que ya esté guardada en esa memoria.*

Almacenamiento automático

En la banda deseada, mantenga presionado el botón [SRC],

se almacenarán las 6 frecuencias de radio FM/AM más fuertes en memoria FMA o AM según la intensidad de señal. Si el almacenamiento automático no puede encontrar 6 estaciones fuertes, las estaciones almacenadas previamente en las posiciones de memoria se conservarán y no se sobrescribirán. Cuando aparece [AST] en la pantalla, indica que las estaciones recibidas se almacenan automáticamente.

Nota: *el almacenamiento automático sobrescribe cualquier estación ya almacenada por los botones de pre ajuste FMA y AM.*

Escanear una estación

En modo FM o AM, mantenga presionado el botón [MENÚ] para buscar estaciones hacia arriba automáticamente. Cuando se busca la señal de una estación, la unidad dejará de buscar y reproducirá la estación actual durante 10 segundos, y la frecuencia parpadeará 10 veces en la pantalla. Si desea mantener la emisora actual, mantenga presionado el botón [MENÚ]. Si no, la unidad buscará la siguiente estación automáticamente después de la reproducción de 10s.

Cuando aparece [SCAN] en la pantalla, indica que se están buscando las estaciones.

Aire acondicionado y sistema de audio

Modo USB

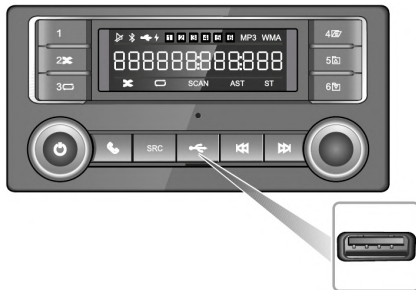

Conecte un USB e inserte una memoria USB en el conector USB.

Cuando [🔌] aparece en la pantalla, indica que la memoria USB se ha conectado. Cuando aparece [🔋], indica que el dispositivo externo se está recargando.

Reproducción USB

Presione el botón [▶▶] una vez para seleccionar la siguiente pista.

Si el tiempo transcurrido de la pista es más de 3 segundos, presione [⏮] para volver al principio de la pista actual y púlselo de nuevo para iniciar la pista anterior. Si el tiempo transcurrido es inferior a 3 segundos, presione una vez el botón [⏮] para volver a la pista anterior.

Durante la reproducción, [🎲] en la pantalla indica que las pistas se reproducen en modo aleatorio, y [🔄] corresponde al modo de ciclo. Para seleccionar el modo, presione brevemente el botón [2🎲] o el botón [3🔄].

Nota: El sistema puede reproducir solamente archivos mp3 y wma.

Extracción de USB

Elimine el modo USB, luego se reproduce otra fuente de audio a través del altavoz interior. No retire el disco U directamente cuando esté reproduciendo los archivos del disco U, puede dañar los archivos.

Conexión de Bluetooth

El nombre del dispositivo predeterminado que se muestra en el sistema es SAIC-BT.

Active la función Bluetooth del teléfono móvil y busque el reproductor Bluetooth para sincronizar, luego la pantalla

indicará que el teléfono móvil actual está conectado. Si el reproductor Bluetooth está habilitado pero no está conectado al teléfono móvil, buscará y conectará automáticamente el último teléfono conectado.

[*] en la pantalla indica que el Bluetooth se ha conectado.

Música Bluetooth

Presione SRC para cambiar al modo de reproducción de música Bluetooth. En este modo, la operación de selección de pista (hacia arriba/hacia abajo) se puede realizar en la unidad integrada, mientras que el cambio entre avance rápido/retroceso rápido, selección de pista (hacia arriba/hacia abajo) y el modo aleatorio/repetido se puede realizar en el teléfono móvil (algunos teléfonos móviles no admiten esta función), cuyo método de operación es el mismo que el USB.

Teléfono Bluetooth

Con el teléfono móvil conectado, si hay una llamada entrante, la pista actual se detendrá y el número que llama aparecerá en la pantalla. Presione [📞] para hacer una llamada por Bluetooth. Mantenga presionado [📞] para terminar la llamada. Presione breve el botón [📞] en la llamada telefónica para hacer un cambio libre entre la

conversación privada y la función de manos libres.

Menú de funciones Bluetooth

Con el Bluetooth activado, presione brevemente el botón [MENÚ] para ingresar al menú Bluetooth, gire el botón [MENÚ] para seleccionar la configuración de Bluetooth.

Ajuste de volumen de voz del teléfono

Presione brevemente el botón [MENÚ] para ingresar en la interfaz de configuración de volumen de Bluetooth; gire el botón [MENÚ] para ajustar el volumen y presione brevemente el botón [MENÚ] nuevamente para guardar la configuración y luego volver al menú anterior.

Nota: esta configuración solo puede ajustar el volumen en la llamada manos libres de Bluetooth y no afecta a otros modos de reproducción.

Sincronización de Bluetooth

Presione brevemente el botón [MENÚ] en la interfaz de sincronización de Bluetooth para mostrar el código de sincronización.

Nota: La función solo admite la conexión de sincronización Bluetooth del teléfono móvil que se desea ingresar con el código de sincronización.

Reproductor de entretenimiento *

Información importante de seguridad

- No intente instalar, reparar o modificar el sistema de entretenimiento usted mismo, ya que hay componentes de alta tensión en el dispositivo que pueden provocar descargas eléctricas. Para una inspección interna, un ajuste o reparación, comuníquese con un servicio técnico MG autorizado.
 - No permita que este sistema de entretenimiento entre en contacto con líquidos y objetos extraños. Si alguno de ellos ingresa al sistema por accidente, estacione su vehículo en un lugar seguro, apague inmediatamente el motor y póngase en contacto con un servicio técnico autorizado por MG. No utilice el sistema de entretenimiento ya que hacerlo puede provocar un incendio, una descarga eléctrica u otro fallo.
 - Si nota humo, ruidos u olores raros en el sistema de entretenimiento u otros signos anormales en la pantalla, apague inmediatamente el encendido y póngase en contacto con un servicio técnico autorizado por MG para obtener asistencia. El uso de este sistema de entretenimiento bajo esta condición puede provocar daños permanentes en el sistema.
- El funcionamiento del sistema de entretenimiento está prohibido mientras el vehículo está en movimiento, para no afectar la seguridad en la conducción debido a posibles distracciones. Por favor, estacione su vehículo en un lugar seguro y aplique el freno de mano antes de hacer los ajustes necesarios o ver una imagen de video.
 - Las temperaturas extremas interferirán con la operación normal del sistema de entretenimiento. Si el vehículo está estacionado directo al sol o en un lugar frío durante mucho tiempo, es posible que el sistema no funcione correctamente. Una vez que la temperatura en el interior del automóvil vuelva a la normalidad, el sistema reanudará su funcionamiento normal. Si no se reanuda, comuníquese con un servicio técnico autorizado de MG para asistencia.
 - Apague el sistema de entretenimiento mientras reabastece de combustible.
 - Asegúrese que el motor del vehículo esté funcionando mientras utiliza este sistema de entretenimiento. El uso de este sistema sin hacer funcionar el motor puede agotar la batería.
 - Cuando use un teléfono móvil, mantenga la antena del teléfono lejos de la pantalla para evitar la interrupción

de la señal de video en forma de puntos, franjas de colores, etc. en la pantalla.

Precaución para el uso de la pantalla

- Para proteger la pantalla contra daños, pulse siempre los botones del panel con el dedo. Se puede usar un lápiz táctil para calibración.
- Por favor, tenga cuidado de proteger la pantalla ya que la exposición prolongada a la luz solar directa provocará un mal funcionamiento de la pantalla debido a la alta temperatura.
- Cuando la temperatura está más allá del rango de operación de (-30 a +85), por favor no use la pantalla, porque puede no funcionar con normalidad y dañarse.
- No use fuerza excesiva para arrastrar o presionar la pantalla, pueden producirse daños o rayas.
- Para eliminar el polvo o limpiar la pantalla, primero apague el sistema y luego limpie con un paño suave y seco. Cuando limpie la pantalla, tenga cuidado de no rayar la superficie. No use limpiadores químicos irritantes o abrasivos.

Notas adicionales

- Es posible que algunos tipos de dispositivos de almacenamiento externo no se reconozcan. Esto puede hacer que los archivos no se reproduzcan o se muestren normalmente.
- Es posible que no se puedan reproducir los archivos en forma normal debido a las características del archivo, el formato de archivo, la aplicación grabada, el entorno de la reproducción, las condiciones de almacenamiento y otros factores.

Aire acondicionado y sistema de audio

Operaciones básicas

Panel de control

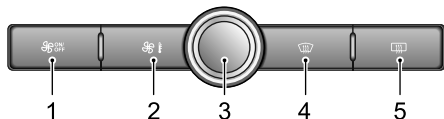

- 1 Tecla de acceso directo para el control de A/C
- 2 Tecla de acceso directo para controlar la temperatura/velocidad del ventilador
- 3 Botón de encendido/volumen/perilla del control del A/C:
Presione brevemente para ingresar a la interfaz principal del sistema, mantenga presionado para ingresar al modo de espera, luego presione para reiniciar el sistema; cuando el ícono de la tecla de acceso directo del control de velocidad / temperatura del ventilador no esté iluminado, gire la perilla para ajustar el volumen.
- 4 Botón Descongelar/desempeñar el parabrisas

- 5 Botón de la ventana trasera térmica

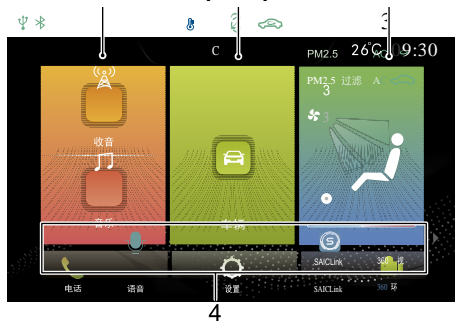

Interfaz del sistema principal









- 1 Radio/Música
Pulse para ingresar a la interfaz Reproducción de Radio/Música.
- 2 Ajustes del vehículo
Pulse para ingresar a la interfaz de Configuraciones del vehículo
- 3 Sistema de aire acondicionado
Pulse para entrar en la interfaz del sistema de aire acondicionado.

Aire acondicionado y sistema de audio

4 Otros

Pulse   o deslice la parte inferior de la pantalla hacia la izquierda/derecha para ver las siguientes funciones.

- Teléfono
Pulse  para ingresar a la interfaz del teléfono Bluetooth.
- Ajustes
Pulse  para ingresar a la interfaz de Configuraciones
- Vista en 360° *
Pulse  para ingresar a la interfaz de vista de 360°.
- Fotografías
Pulse  para ingresar a la interfaz de Fotografías
- Video
Pulse  para ingresar a la interfaz de Video
- Pantalla Off
Pulse  para apagar la pantalla, y pulse nuevamente para reactivar la pantalla.

Encendido/apagado

Encendido

Si el interruptor de encendido se apagó la última vez con el sistema en el modo de reproducción, el sistema se activará automáticamente cuando el interruptor de encendido nuevamente esté en ON.

Si apaga el vehículo la última vez con el sistema en modo de suspensión, presione brevemente el botón de encendido en el panel de control del sistema para volver a encender el interruptor de encendido.

Con el sistema encendido, mantenga presionado el botón de encendido en el panel de control y el sistema entrará en el modo de espera; siga presionando y el sistema se reiniciará automáticamente.

Apagado

Apague el interruptor de encendido y el sistema se apagará automáticamente.

Aire acondicionado y sistema de audio

Modo en espera

Con el encendido en ON, mantenga presionado el botón de encendido para permitir que el sistema de entretenimiento ingrese en el modo de espera, y se pueda suspender el sistema de entretenimiento.

En el modo en espera, todos los sonidos se silenciarán. Para cancelar el modo en espera, presione brevemente el botón de Encendido.

El modo en espera también puede cancelarse mediante las siguientes operaciones:

- El sistema salta automáticamente a la pantalla de estacionamiento mientras se estaciona.
- Apague el interruptor de encendido y el sistema se apagará directamente.

Botón de control del volante

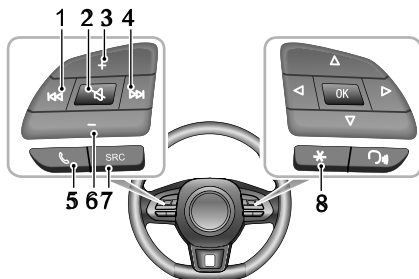

I ◀ Botón

Al reproducir música, presione brevemente para cambiar a la pista anterior; presione brevemente durante la reproducción para volver al principio de la pista (excepto música Bluetooth); mantenga pulsado para retroceder (excepto música Bluetooth). Al reproducir un video, presione brevemente para cambiar al video anterior y mantenga presionado para retroceder rápidamente. Al reproducir la radio, pulse breve para buscar automáticamente la emisora

Aire acondicionado y sistema de audio

anterior; mantenga presionado para buscar manualmente la estación anterior.

2 Botón ⏮ 键

3 Botón para subir el volumen

4 Botón ⏭

Cuando reproduzca música, presione brevemente para cambiar a la siguiente pista; mantenga presionado para avanzar rápidamente (excepto la música Bluetooth). Al reproducir un video, presione brevemente para cambiar al siguiente video y mantenga presionado para avanzar rápidamente. Al reproducir la radio, pulse breve para buscar automáticamente la siguiente emisora; mantenga presionado para buscar manualmente la próxima estación.

5 Botón 📞

Presione brevemente para colgar si está en estado de llamada/conversación; presione brevemente para responder y mantenga presionado para rechazar si está en estado de llamada entrante.

6 Botón para bajar el volumen

7 Botón SRC

Cambia a la siguiente emisora disponible.

8 Botón "*" del volante

El botón "*" del volante se puede configurar como la tecla de acceso directo a la Interfaz principal/ Configuración del vehículo.

Aire acondicionado y sistema de audio

Ajuste de volumen

Puede ajustar el volumen de audio a través de los botones del panel de control y del volante. Durante el ajuste de volumen, el sistema puede automáticamente abrir una ventana de indicación de volumen, y esto cambiará de acuerdo con la solicitud de control.

Nota: La perilla de ajuste de volumen y los botones del volante solo pueden ajustar el volumen de las emisoras y las funciones de comunicación.

Nota: El volumen de reproducción de un audio Bluetooth se puede ajustar a través de los propios dispositivos y este reproductor de entretenimiento.

Conexión/desconexión de un dispositivo de almacenamiento USB

Inserción de un dispositivo de almacenamiento USB

Conecte un dispositivo USB al puerto USB para la conexión.

Extracción del dispositivo de almacenamiento USB

Verifique y confirme que el dispositivo de almacenamiento USB no esté accediendo datos, luego extráigalo.

Nota: Si por algún motivo se produce una pérdida de datos o daños en el dispositivo de almacenamiento, los datos generalmente no se recuperarán. El fabricante no asume ninguna responsabilidad por daños, costos o gastos debido a la pérdida o daño en los datos.

Nota: Algunos dispositivos de almacenamiento USB pueden no ser identificables.

Nota: Es posible que el sistema de entretenimiento no logre su rendimiento óptimo cuando se utiliza con algunos dispositivos de almacenamiento USB.

Nota: el uso de un hub USB o un cable de extensión puede no identificar el dispositivo USB.



Aire acondicionado y sistema de audio

Teléfono Bluetooth

Instrucciones

- No está garantizada la conexión de todos los teléfonos móviles con tecnología inalámbrica Bluetooth.
 - El teléfono móvil que utilice debe ser compatible con el sistema de entretenimiento para que todas las funciones del teléfono Bluetooth del sistema puedan operar correctamente.
 - Cuando se utiliza la tecnología inalámbrica Bluetooth, es posible que este sistema de entretenimiento no pueda operar todas las funciones en el teléfono móvil.
 - Al transmitir voz y datos a través de la tecnología Bluetooth, la distancia en línea recta entre este sistema de entretenimiento y el teléfono móvil no debe exceder los 10 metros. Sin embargo, la distancia de transmisión real puede ser más corta que la distancia estimada, dependiendo del entorno en que se use.
 - Si selecciona el modo privado en el teléfono móvil, la función de llamada manos libres se desactivará.
 - Cuando el sistema de entretenimiento está apagado, la conexión Bluetooth también se desconectará.
- Debido a la interrupción de la conexión inalámbrica Bluetooth o algún error que se produzca en el proceso de transmisión en algunas condiciones extremas, es posible que el sistema de entretenimiento no pueda sincronizar o conectarse a un teléfono móvil. En ese momento, se recomienda eliminar los dispositivos sincronizados en el teléfono móvil y la lista de dispositivos en el sistema de entretenimiento y volver a realizar la sincronización.

Sincronización y conexión Bluetooth

Si el Bluetooth no está activado, la barra de estado no mostrará el ícono de Bluetooth, si el Bluetooth está activado pero no está conectado con ningún dispositivo, aparecerá  en la barra de estado, y si el Bluetooth está encendido y conectado con un dispositivo, la barra de estado mostrará .





Los pasos para la sincronización y la conexión de Bluetooth son los siguientes:

- Pulse [Conectar] en la interfaz de configuración para ingresar a la interfaz de Conexión. Pulse  para habilitar la función Bluetooth.



- El sistema mostrará la dirección de Bluetooth y el nombre del dispositivo.
- Active la función Bluetooth en el teléfono móvil y busque el sistema de entretenimiento para la sincronización. El teléfono móvil recibirá la solicitud de sincronización Bluetooth.

Después de completar la sincronización, parece el mensaje de conexión exitosa. Si falla la sincronización, repita el procedimiento descrito anteriormente.



- El teléfono móvil sincronizado correctamente se almacenará en la lista de dispositivos sincronizados. Pulse  para ver la lista de dispositivos. Pulse  para conectar el teléfono móvil Bluetooth y pulse  para desconectar. Pulse  para eliminar el teléfono móvil de la lista de dispositivos vinculados.

Aire acondicionado y sistema de audio

Teclado de marcación

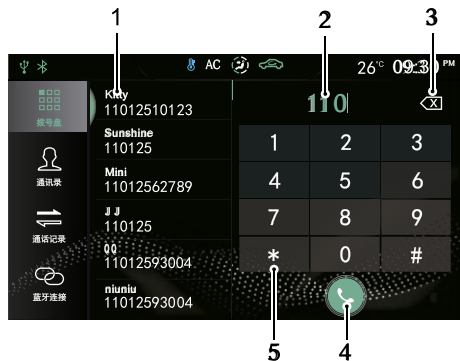
En la interfaz del teléfono Bluetooth, pulse [Dial Pad] para entrar a la interfaz del teclado.



Pulse  para hacer una llamada telefónica; después de conectar el teléfono Bluetooth, pulse  para finalizar la llamada.

5 Área de ingreso al teclado
Ingrese números y símbolos.

- 1 Contactos/Contacto sincronizado
- 2 Bandeja de entrada
- 3 Botón eliminar/retroceder
- 4 Hacer una llamada telefónica

Aire acondicionado y sistema de audio

Contactos

En la interfaz del teléfono Bluetooth, pulse [Contactos] para ingresar a la interfaz de Contactos.

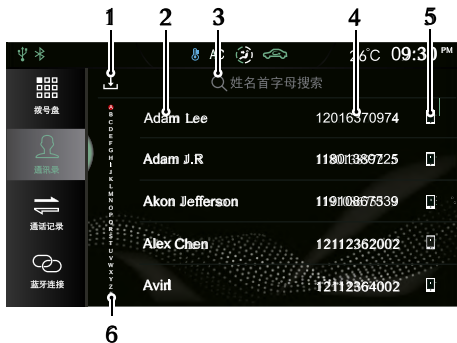

1 Descargar los contactos

Cuando el sistema de entretenimiento y el teléfono móvil Bluetooth están conectados, el sistema descargará automáticamente los contactos del teléfono móvil. La función de descarga automática de Contactos se puede habilitar o deshabilitar en [Conexión].

En la interfaz de Contactos, haga clic  para descargar manualmente los Contactos.



2 Nombre del contacto

3 Buscar un contacto

Pulse  姓名首字母搜索 en la interfaz, ingrese la letra inicial del nombre que desea buscar y pulse el contacto para hacer una llamada después de buscar.

4 Números de teléfono

5 Tipo de llamada de teléfono

Cuando un contacto tiene varios números, pulse ,  o  para cambiar el tipo de número de teléfono y seleccione uno de los números, luego haga la llamada.

6 Búsqueda rápida de un contacto

Pulse la letra o deslice la pantalla para localizar rápidamente los contactos con esta letra como la letra inicial.

Nota: para algunos teléfonos móviles, aparecerá un cuadro de diálogo que le preguntará si desea

Aire acondicionado y sistema de audio

descargar los contactos del teléfono Bluetooth antes de descargar estos contactos.

Nota: Dado que el sistema solo admite temporalmente algunos tipos de teléfonos móviles disponibles en el mercado, la no sincronización de los contactos del teléfono Bluetooth se producirá en teléfonos no compatibles.

Historial de llamadas

En la interfaz del teléfono Bluetooth, pulse [Historial de llamadas] para ingresar a la interfaz del historial de llamadas.

Pulse uno de los registros del Historial de llamadas para llamar al contacto.

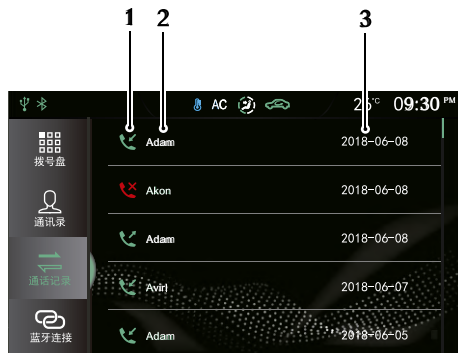

| Historial de llamadas

Llamadas realizadas: 

Aire acondicionado y sistema de audio

Llamadas recibidas: 

Llamadas perdidas: 

2 Nombre del contacto

3 Tiempo de conversación

La lista del historial de llamadas se organiza por fecha y hora en orden cronológico inverso.

Conexión a Bluetooth

Pulse [Conexión a Bluetooth] para ingresar a la interfaz de conexión Bluetooth. Para obtener más información, consulte "Sincronización y conexión de Bluetooth" en este capítulo.



Hacer una llamada telefónica

Una llamada telefónica puede hacerse de las siguientes formas:

- Ingrese al teclado telefónico: consulte "Teclado telefónico" en este capítulo para obtener más información.
- Marque un número en Contactos: consulte "Contactos" en este capítulo para más detalles.
- Marque un número en el historial de llamadas: Consulte "Historial de llamadas" en este capítulo para obtener más información.
- También puede hacer una llamada telefónica directamente desde el teléfono móvil.

Colgar el teléfono



Puede colgar el teléfono de las siguientes maneras:

- Pulse  para colgar el teléfono.
- Presione brevemente  en el volante para colgar el teléfono.
- También puede seleccionar colgar el teléfono en el teléfono móvil.



Aire acondicionado y sistema de audio

Llamada entrante

Responder una llamada.

- Cuando hay una llamada entrante, pulse  para contestar la llamada.
- En el estado de llamada entrante, presione brevemente el botón  en el volante para contestar la llamada.
- Usted también puede seleccionar responder la llamada con su teléfono móvil.

Rechazar una llamada

- En el estado de llamada entrante, pulse  para rechazar la llamada.
- En el estado de llamada entrante, mantenga presionado el botón  en el volante para rechazar la llamada.
- Usted también puede seleccionar rechazar la llamada con su teléfono móvil.

Cambiar al modo privado

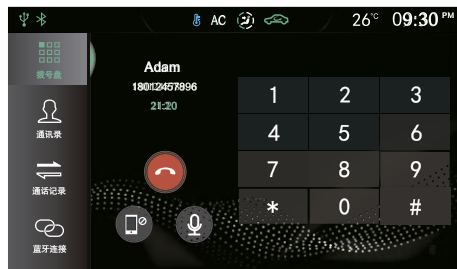

Durante la llamada, pulse  para ingresar al Modo privado (el modo predeterminado es Modo de altavoz).

Durante la llamada, pulse  para restaurar el modo de altavoz.

Durante la llamada, pulse  para cambiar entre la función Silenciar o Activar micrófono.

En el modo privado, el teléfono móvil se puede utilizar para llamar; Los altavoces y micrófono del sistema de

entretenimiento se silenciarán. Sin embargo, el Bluetooth todavía estará en estado de conexión.

Entretenimiento

Precauciones para el uso de dispositivos de almacenamiento

- Este sistema es compatible con discos U y medios de almacenamiento Bluetooth.
- Si el disco U no se usa durante mucho tiempo, NO lo deje conectado para garantizar una buena conectividad.
- No retire el dispositivo USB directamente cuando este dispositivo esté en uso. Si no cumple con estas instrucciones podría ocasionar daños en el USB o fallas en el sistema de entretenimiento.
- Por favor, mantenga seco el puerto USB. Preste atención para evitar que algún niño ingrese elementos al puerto USB, ya que el puerto se bloqueará y no podrá usarlo.

Aire acondicionado y sistema de audio

Radio

Pulse el ítem de Radio/Música en la interfaz principal, luego pulse [Radio] nuevamente para ingresar a la interfaz de radio.

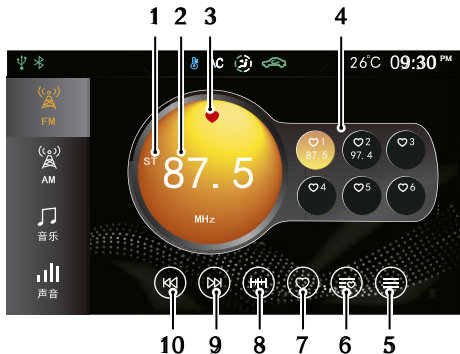



1 Ícono estéreo

La emisora estéreo mostrará este icono.

2 Frecuencia actual de la estación

Pulse [FM] o [AM] para cambiar la banda.

3 Estado de estaciones favoritas

 Indica que la estación se ha agregado a Favoritos;  indica que la estación no se ha agregado a Favoritos.

4 Lista de estaciones favoritas

5 Lista de estaciones

Pulse para ingresar a la lista de estaciones, pulse [Actualizar] para buscar la estación y almacenar la estación que busca en la lista de estaciones.

6 Lista de estaciones favoritas

7 Agregar una estación a Favoritos/Eliminar una estación de Favoritos

8 Búsqueda de estación

Automáticamente busca y anticipa cada estación y la reproduce por 10s. Durante la búsqueda preliminar, haga clic en el botón para finalizar la función de vista previa y reproducir la estación actual de búsqueda.

Aire acondicionado y sistema de audio

9 Próxima estación

Pulse breve para buscar automáticamente la siguiente emisora; mantenga presionado para buscar manualmente la estación siguiente.

10 Estación anterior

Pulse breve para buscar automáticamente la emisora anterior; mantenga presionado para buscar manualmente la estación anterior.

En esta interfaz, pulse [Sonido], el sistema saltará a la interfaz de configuración de sonido. Consulte "Configuración de sonido" en la sección "Configuraciones" para obtener más información.

Música USB

Inserte un dispositivo de almacenamiento USB en el puerto USB y el sistema cargará automáticamente la música en ese dispositivo.

Pulse radio/música en la interfaz principal y pulse [Música USB] nuevamente para ingresar a la interfaz de reproducción de Música USB.

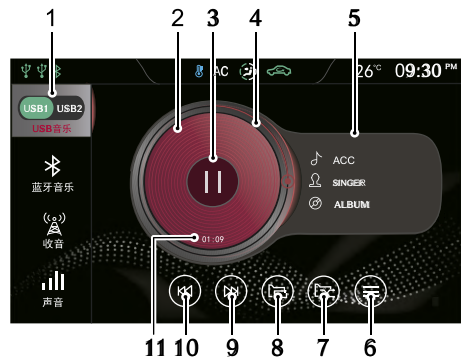

Aire acondicionado y sistema de audio

1 Dispositivo de almacenamiento USB

Si hay dos dispositivos de almacenamiento USB, puede seleccionar USB1 o USB2 para reproducir la música.

2 Portada del álbum

3 Reproducir/pausar

4 Barra de progreso de reproducción

Muestra el progreso de la reproducción de la pista en la barra; arrastre la barra de progreso para saltar a cierto punto de la reproducción.

5 Nombre del Artista/ Álbum

6 Lista de música USB

Pulse para ingresar a la interfaz de lista de carpetas correspondiente, luego pulse para seleccionar y reproducir la pista que prefiera.

7 Reproducción aleatoria

Puede cambiar entre reproducción aleatoria o reproducción aleatoria de carpetas.

8 Modo de ciclos

Puede cambiar entre Single Loop (bucle único), Folder Loop (bucle en carpeta) y Loop All (todo).

9 Próxima pista

Presione brevemente para cambiar a la siguiente pista; mantenga presionado para avanzar rápidamente.

10 Pista anterior

Presione brevemente para cambiar a la pista anterior; presione brevemente durante la reproducción para volver al principio de la pista; mantenga presionado para retroceder.

11 Tiempo actual transcurrido

En esta interfaz, pulse [Sonido], el sistema saltará a la interfaz de configuración de sonido. Consulte "Configuración de sonido" en la sección "Configuraciones" para obtener más información.

Aire acondicionado y sistema de audio

Música Bluetooth

Para reproducir música a través de Bluetooth, primero conecte el dispositivo Bluetooth. Consulte "Sincronización de Bluetooth y conexión" en "Teléfono Bluetooth" para más detalles.

Una vez que el dispositivo Bluetooth esté conectado con el sistema, pulse radio/música en la interfaz principal, y pulse [Música Bluetooth] nuevamente para ingresar a la interfaz de reproducción de música Bluetooth.

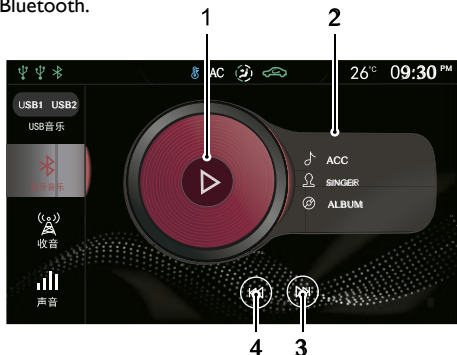

- 1 Reproducir/pausar
- 2 Nombre del Artista/ Álbum
- 3 Próxima pista
- 4 Pista anterior

En esta interfaz, pulse [Sonido], el sistema saltará a la interfaz de configuración de sonido. Consulte "Configuración de sonido" en la sección "Configuraciones" para obtener más información.

Aire acondicionado y sistema de audio

Nota: El video no se puede reproducir durante una llamada.

Video USB

Inserte un dispositivo de almacenamiento USB en el puerto USB, y el sistema cargará automáticamente los videos en el dispositivo de almacenamiento.

Nota: Dadas las diferencias en la relación de compresión y la tasa de bits de los formatos multimedia descargados desde Internet y a otros factores, puede que no sea posible decodificar y reproducir todos los archivos, la calidad puede variar.

Nota: A modo de seguridad mientras conduce, si la velocidad del vehículo alcanza un cierto valor, el modo de seguridad de video se activará automáticamente, y el video no se podrá reproducir en ese momento.

Nota: El video no se puede reproducir durante una llamada.

Pulse [Video] en la interfaz principal para ingresar a la interfaz de reproducción de video.

Nota: Cuando reproduzca un vídeo, haga clic en la pantalla para activar la barra de menús y haga clic de nuevo para salir del modo menú.

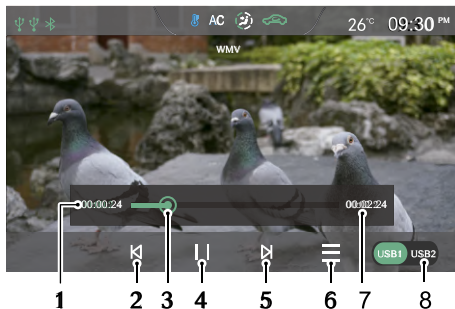

1 Tiempo transcurrido actual

2 Video anterior

Presione brevemente para cambiar al video anterior; mantenga presionado para retroceder rápido.

Aire acondicionado y sistema de audio

3 Barra de progreso de reproducción

Arrastre la barra de progreso hacia adelante o hacia atrás para regresar o saltar directamente a cierto punto de la reproducción.

4 Reproducir/pausar

5 Próximo Video

Presione brevemente para cambiar a la siguiente pista; mantenga presionado para avanzar rápidamente.

6 Lista de videos

Puede ver y reproducir archivos de video relevantes.

7 Duración total del video

8 Dispositivo de almacenamiento USB

Si hay dos dispositivos de almacenamiento USB, puede seleccionar reproducir la música en USB1 o USB2.

Imagen USB

Inserte un dispositivo de almacenamiento USB en el puerto USB, y el sistema cargará automáticamente las fotografías en ese dispositivo.

Pulse [Fotografías] en la interfaz principal para ingresar a la interfaz de reproducción de imágenes.

Pulse el archivo de fotografías para mostrar las fotografías en pantalla completa.

Nota: Cuando reproduzca fotografías, haga clic en la pantalla para activar la barra de menús y haga clic de nuevo para salir del modo menú.

Interfaz de navegación de imágenes

Aire acondicionado y sistema de audio

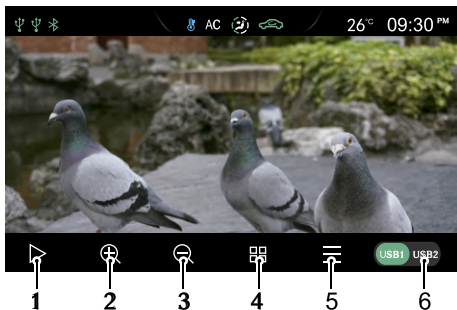

1 Reproducción automática

2 Zoom In

3 Zoom Out

4 Miniatura (Thumbnail)

5 Listado de fotografías

Puede ver y reproducir archivos de fotografías relevantes.

6 Dispositivo de almacenamiento USB.

Si hay dos dispositivos de almacenamiento USB, puede seleccionar USB1 o USB2 reproducir las imágenes.

Nota: el sistema admite ver imágenes almacenadas en un dispositivo USB. Debido a las diferencias en la resolución de la imagen, la relación de compresión del formato y algunos otros factores, no todas las imágenes pueden decodificarse y mostrarse.

Nota: en el modo de exploración de imágenes a pantalla completa, deslice hacia la izquierda o hacia la derecha en la pantalla para cambiar a la imagen siguiente o anterior.

Aire acondicionado

En la interfaz principal, pulse "Aire acondicionado" para ingresar a la interfaz de configuración del sistema de aire acondicionado, consulte la sección "Control electrónico de temperatura*" en este manual para obtener más información.

Vista en 360° *

Pulse Vista de 360° en la interfaz principal para ingresar a la interfaz de Vista de 360°; consulte la sección "Sistema de imágenes panorámicas de 360°" para obtener más información.

Aire acondicionado y sistema de audio

Ajustes del vehículo

Pulse [Vehículo] en la interfaz principal para ingresar a la interfaz de configuración del vehículo.

Comodidad y conveniencia

En la interfaz de configuración del vehículo, pulse [Comodidad y conveniencia] para ingresar a la interfaz de configuración de comodidad y conveniencia. Se pueden configurar algunas funciones de comodidad o teclas de acceso directo.

Conducción y mantenimiento

En la interfaz de configuraciones del vehículo, pulse [Manejo y mantenimiento] para ingresar a la interfaz de configuraciones de manejo y mantenimiento. Se pueden configurar algunos sistemas de control de conducción.

Configuración de fábrica

En la interfaz de configuraciones del vehículo, pulse [Configuración de fábrica] para ingresar a la interfaz de "Restaurar configuración de fábrica". Por favor, elija de acuerdo a sus necesidades y úselo con cuidado.

Configuraciones

Pulse Configuraciones en la interfaz principal para ingresar a la interfaz de configuraciones.

Ajuste de sonido

Pulse [Sonido] en la interfaz de configuración para ingresar a la interfaz de configuración de interfaz. Se pueden configurar el volumen, el efecto de sonido y el campo de sonido.

Configuración de hora y fecha

En la interfaz de configuraciones, pulse [Hora] para ingresar a la interfaz de configuración de fecha y hora, y luego puede configurar la fecha y la hora. Entonces el tiempo se mostrará en forma sincronizada en el panel de instrumentos.

Configuración de la conexión

Pulse [Conectar] en la interfaz de configuraciones para ingresar a la interfaz de configuración de la conexión. Luego, puede realizar ajustes relacionados con la función de conexión de Bluetooth, consulte "Sincronización y conexión de Bluetooth" en este capítulo para obtener más información.

Aire acondicionado y sistema de audio

Configuración del monitor

En la interfaz de configuraciones, pulse [Pantalla] para ingresar a la interfaz de Configuración de pantalla. Se pueden configurar elementos como el idioma, brillo, modo, etc.

Sistema

En la interfaz de configuraciones, pulse [Sistema] para ingresar a la interfaz de configuración del sistema.

- Puede ver el archivo de ayuda, la versión del software, la versión de hardware, la codificación de la máquina y otra información del sistema.
- Pulse [Inicio] para ingresar a la interfaz Restaurar configuración de fábrica, donde puede seleccionar restaurar la Configuración de audio, Estación de almacenamiento y Otros en la configuración predeterminada de fábrica.

Después de restaurar la configuración de fábrica, todos los elementos modificados por el usuario en el sistema se restauran a la configuración predeterminada en ese momento, por lo tanto, todos los datos del usuario en

el sistema de entretenimiento también se eliminarán, por favor use con precaución.

Asientos y sujeción

108 Asientos

113 Cinturones de seguridad

123 Airbag

133 Sujeción Infantil

Asientos y sujeción

Asientos

Visión general



Para evitar lesiones personales debido a la pérdida de control del vehículo, NO ajuste los asientos mientras el vehículo se está desplazando.

Una posición ideal del asiento debe garantizar que su posición al conducir sea cómoda, lo que le permite sostener el volante con los brazos y las piernas ligeramente flexionados y controlar todos los equipos. Asegúrese que la posición de conducción sea cómoda y le permita mantener el control total del vehículo. Tenga cuidado al ajustar la altura del asiento delantero - los pies del pasajero trasero podrían quedar atrapados cuando se baja el asiento.

No incline excesivamente el respaldo del asiento delantero. El beneficio óptimo del cinturón de seguridad se obtiene con el ángulo de respaldo ajustado a aproximadamente 25° desde la vertical. Los asientos del conductor y del pasajero delantero deben colocarse tan atrás como sea posible. Un asiento correctamente ajustado ayuda a

reducir el riesgo de lesiones al sentarse muy cerca del airbag.

Apoyacabezas



Ajuste la altura del apoyacabezas de modo que la parte superior quede en línea con la parte superior de la cabeza del ocupante. Esta ubicación puede reducir el riesgo de lesiones en la cabeza y el cuello en caso de colisión. NO ajuste ni retire los apoyacabezas mientras el automóvil esté en movimiento.



NO cuelgue nada en el apoyacabezas ni en la barra del apoyacabezas.

El apoyacabezas está diseñado para prevenir un movimiento hacia atrás de la cabeza en caso de una colisión o frenado de emergencia; por lo tanto, reduce el riesgo de lesiones en la cabeza y en el cuello.

Asientos y sujeción

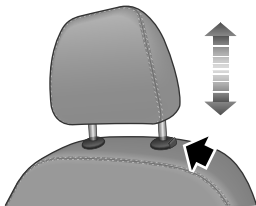

Al ajustar el apoyacabezas desde una posición baja a una alta, tire directamente de él hacia arriba, y presione suavemente el apoyacabezas hacia abajo después de que alcance la posición deseada para asegurarse de que esté bloqueado en su posición. Para quitar el apoyacabezas, presione y mantenga presionado el botón de la guía (como lo indica la flecha) a la izquierda del apoyacabezas, luego tire de él hacia arriba para retirarlo.

Al ajustar el apoyacabezas desde una posición alta a una posición baja presione el botón de la guía (como lo indica la flecha) a la izquierda del apoyacabezas, y presione el apoyacabezas hacia abajo; suelte el botón después de que alcance la posición deseada, y presione suavemente el apoyacabezas hacia abajo para asegurarse que esté bloqueado en su posición.

Asientos delanteros

Ajuste manual de los asientos

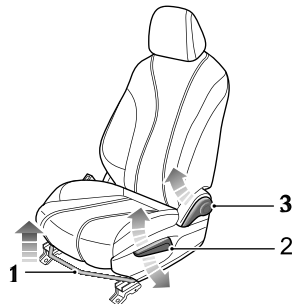

- Ajuste hacia adelante/ atrás
Levante la palanca (1) para deslizar el asiento a una posición adecuada; y suelte la palanca para asegurarse que el asiento esté bloqueado en su posición.
- Ajuste de la altura del cojín *

Asientos y sujeción

Levante la manilla (2) varias veces para levantar el cojín del asiento; y presione la manilla repetidamente hacia abajo para bajar el cojín del asiento.

- Ajuste del respaldo del asiento trasero

Levante la manilla (3) para ajustar el respaldo a una posición apropiada; y suelte la manilla para asegurarse que el respaldo esté bloqueado en su posición.

Asiento eléctrico *

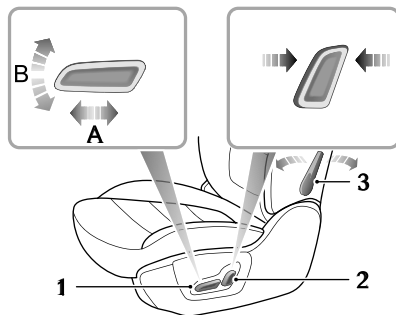

- Ajuste hacia adelante/ atrás
Presione el interruptor (1) a lo largo en dirección A para realizar el ajuste hacia adelante/hacia atrás del asiento.
- Ajuste de altura del cojín *
Mueva el interruptor (1) a lo largo en dirección B para realizar el ajuste de altura del cojín.
- Ajuste del respaldo
Mueva el interruptor (2) hacia adelante/atrás para ajustar el respaldo hasta que alcance el ángulo deseado.
- Ajuste del soporte lumbar *
Mueva la palanca (3) para ajustar la rigidez del soporte lumbar.

Asientos traseros

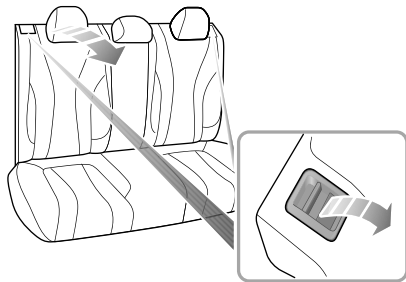

Los respaldos del asiento trasero se pueden plegar completamente hacia adelante para proporcionar un espacio trasero más amplio. Al doblar el respaldo, presione las perillas de bloqueo en ambos lados y llévelos hacia adelante respectivamente, luego empuje el respaldo hacia adelante para doblar después de desbloquear.

Para volver a desplegar el respaldo, empújelo directamente a la posición apropiada y luego bloquéelo cuando escuche un "clic".

Nota: cuando el respaldo del asiento delantero está excesivamente inclinado hacia atrás, es muy probable dañar el respaldo del asiento delantero, el compartimiento del apoyabrazos de la consola central o el apoyacabezas del asiento trasero.



Nota: Cuando devuelva el respaldo del asiento trasero a la posición deseada, revise que el cinturón de seguridad trasero no quede atrapado.

Calefacción del asiento delantero *



Si la piel está en contacto directo con los asientos térmicos durante largos períodos de tiempo, esto puede causar quemaduras.

El cojín del asiento y el respaldo de los asientos delanteros contienen elementos de calefacción. Después de encender el automóvil, ingrese a la interfaz de control del A/C y presione el interruptor de calefacción del asiento en la pantalla para habilitar la función de calefacción del asiento correspondiente.

 /  Al presionar el interruptor térmico del asiento, el asiento correspondiente se calentará. Presione el interruptor nuevamente para detener la función de calefacción. Cuando la función de calefacción del asiento está

Asientos y sujeción

activada, el indicador de funcionamiento en el interruptor se enciende. Cuando la temperatura del asiento alcanza aproximadamente 38°C o la temperatura del respaldo alcanza 40°C, la función térmica se desactivará automáticamente.

IMPORTANTE

- NO cubra los asientos térmicos con mantas, cojines u otros objetos o materiales de tipo aislante.
- Si el cojín del asiento se calienta hasta 38°C o el respaldo del asiento se tempera hasta 40°C y continúa calentándose cuando el sistema de calefacción está en uso, apague la calefacción del asiento y póngase en contacto con un servicio técnico MG.
- El uso excesivo de calefacción en el asiento del conductor puede causar somnolencia y podría afectar la seguridad.

Cinturones de seguridad



Es muy importante que los cinturones de seguridad se usen correctamente. Siempre verifique que todos los pasajeros estén usando cinturones de seguridad. NO lleve pasajeros que no se puedan colocar correctamente los cinturones de seguridad. El uso incorrecto de los cinturones de seguridad puede provocar lesiones graves o incluso la muerte en caso de colisión.



Los Airbags no pueden reemplazar los cinturones de seguridad. Los Airbags solo pueden proporcionar soporte adicional cuando se activan, y no todos los accidentes de tránsito activarán los airbags. Ya sea que se activen o no los airbags, los cinturones de seguridad pueden reducir el riesgo de lesiones graves o la muerte en caso de accidente. Por lo tanto, los cinturones de seguridad deben usarse correctamente.



Nunca desabroche el cinturón de seguridad mientras conduce. Se pueden producir

lesiones graves o incluso la muerte en caso de un frenado de emergencia.



Este vehículo está equipado con una luz de advertencia de seguridad para recordarle que se abroche el cinturón de seguridad.

Durante la conducción, los cinturones de seguridad deben estar abrochados. Porque:

- Nunca puede predecir si estará involucrado en un accidente o colisión y qué tan grave podría ser.
- En muchos accidentes, los pasajeros con los cinturones de seguridad correctamente abrochados están bien protegidos, mientras que los pasajeros sin cinturones de seguridad abrochados sufren lesiones graves o incluso la muerte. ¡La experiencia ha demostrado claramente que es muy importante tener abrochado correctamente los cinturones de seguridad en muchos accidentes de colisión!

Por lo tanto, por seguridad, todos los pasajeros deben usar los cinturones de seguridad, incluso durante viajes de corta distancia.

Asientos y sujeción

Protección otorgada por los cinturones de seguridad



Es de igual importancia que los pasajeros del asiento trasero se abrochen correctamente el cinturón de seguridad. De lo contrario, los pasajeros que no tengan sus cinturones de seguridad correctamente abrochados se lanzarán hacia adelante en una colisión, y se pondrán en peligro a sí mismos, así como al conductor y otros pasajeros.

Cuando el vehículo está en movimiento, la velocidad de desplazamiento de los ocupantes es idéntica a la del vehículo.

En caso de una 'colisión frontal' o un frenado de emergencia, el vehículo puede detenerse, pero los ocupantes seguirán viajando hasta que entren en contacto con un objeto detenido.

Este objeto puede ser el volante, el tablero, el parabrisas y otros. Un cinturón de seguridad correctamente ajustado eliminará este riesgo de lesiones.

Cuando el cinturón de seguridad se usa correctamente, se

bloqueará de forma automática en accidentes de colisión o frenado de emergencia para reducir su velocidad junto con la del vehículo, a fin de evitar un movimiento fuera de control que pueda causar lesiones graves al conductor y los pasajeros. Bajo protección del cinturón de seguridad, tendrá una distancia más larga y más tiempo para dejar de moverse, y el hueso más fuerte de su cuerpo soportará la fuerza del impacto. Por eso es importante abrocharse el cinturón de seguridad correctamente.

Cuando ocurre un accidente de tráfico menor, tratar de apuntalar su cuerpo con los brazos es muy peligroso. Incluso la colisión a baja velocidad generará una fuerza que los brazos y las manos no pueden soportar, por lo tanto, los cinturones de seguridad se deben usar correctamente durante la conducción.



Uso de los cinturones de seguridad



El uso incorrecto de los cinturones de seguridad podría causar lesiones serias o la muerte en caso de accidente.



Los cinturones de seguridad están diseñados para una sola persona, NO comparta los cinturones de seguridad.



NO se envuelva con el cinturón de seguridad cuando sostenga un bebé o un niño en sus brazos.



Retire cualquier abrigo o ropa gruesa al usar el cinturón de seguridad, de lo contrario puede afectar la protección otorgada por estos.



Los cinturones de seguridad no deben envolver objetos duros o afilados tales como lápices, lentes, o llaves para evitar lesiones adicionales en el asiento del ocupante.



NO conduzca cuando los asientos estén reclinados en exceso. Los cinturones de seguridad no pueden funcionar bien cuando los asientos están excesivamente reclinados.

Cuando ocurre un accidente, su cuerpo cruzará el cinturón del hombro y dañará su cuello u otras partes. El cinturón de regazo se deslizará hacia su abdomen y aplicará fuerza sobre él, lo que causará lesiones graves.

Los cinturones de seguridad instalados en su vehículo están diseñados para ser utilizados por adultos de tamaño normal. Esta parte de la literatura se refiere al uso en adultos. Para obtener más información sobre el uso del cinturón de seguridad con niños, consulte “Cómo usan los niños los cinturones de seguridad”.

Todos los cinturones de seguridad son cinturones de cadera y hombro.

Para mantener una protección efectiva, los pasajeros deben sentarse con la orientación correcta, con los pies colocados en el piso frente a ellos, con el cuerpo erguido (sin inclinación excesiva) y el cinturón de seguridad bien abrochado.

Asientos y sujeción

Cinturón cadera-hombro

Siga las siguientes instrucciones para abrochar el cinturón de seguridad de forma correcta.

- 1 Sostenga la lengüeta de metal, tire del cinturón de seguridad de manera constante por sobre el hombro y pecho. Asegúrese de que no haya ninguna torsión en el cinturón.

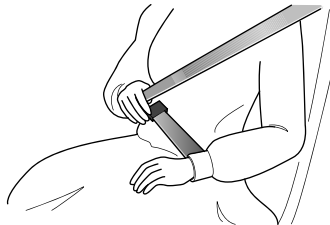

- 2 Inserte la lengüeta de metal en la hebilla hasta que escuche un "clic", esto indica que el cinturón de seguridad está bloqueado de forma segura.

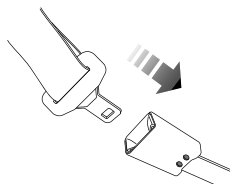

- 3 Tire del cinturón de hombro hacia arriba y apriete el cinturón de cadera.
- 4 Para liberar el cinturón de seguridad, presione el botón rojo de la hebilla. El cinturón de seguridad se retraerá automáticamente a su lugar original.

Asientos y sujeción

IMPORTANTE

- Siempre asegúrese que el cinturón de seguridad no quede atrapado en la apertura al cerrar la puerta, ya que podría dañarse.
- Tirar muy rápido del cinturón de seguridad puede causar su bloqueo. En este caso, permita que el cinturón de seguridad se retraiga ligeramente y luego páselo por su cuerpo lentamente.
- Si es muy difícil tirar del cinturón de seguridad, puede deberse a una cinta retorcida. Si este es el caso, extraiga por completo el cinturón de seguridad, arregle lo que está doblado y deje que el cinturón de seguridad se retraiga lentamente.
- Incluso si el cinturón de seguridad no está completamente liso y aún se requiere usarlo durante la conducción, la parte torcida del cinturón de seguridad no debe tocar al pasajero. Cuando esto suceda, diríjase a un servicio técnico autorizado de MG para su reparación.

Ruta correcta de los cinturones de seguridad



Asegúrese que el cinturón de seguridad esté correctamente ubicado sobre el cuerpo, nunca cruce el cuello o el abdomen, nunca pase el cinturón de seguridad detrás de la espalda o debajo de los brazos.

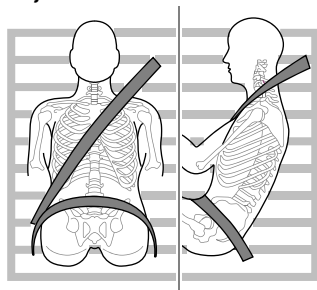

Quando use cinturones de seguridad, la sección del cinturón de regazo debe colocarse lo más bajo posible cruzando sus caderas. Nunca cruce el abdomen. En el caso de una colisión, el cinturón de regazo puede aplicar una fuerza en las caderas y reducir la posibilidad de que usted se deslice debajo del cinturón de regazo. Si se desliza

Asientos y sujeción

debajo del cinturón de regazo, el cinturón aplicará fuerza en su abdomen, lo que puede causar lesiones graves o fatales. La sección diagonal del cinturón debe cruzar la mitad del hombro y del pecho. En caso de frenado de emergencia o colisión, la sección diagonal del cinturón se bloqueará. Nunca debe cruzar su cuello, brazos o debajo de sus brazos o detrás de su espalda.

Para garantizar que los cinturones de seguridad brinden siempre la máxima protección, revise que la correa esté lisa, no suelta y tenga contacto con el cuerpo. Ajuste el cinturón de seguridad para asegurarse que no esté suelto.

Cinturones de seguridad durante el embarazo

El uso de cinturones de seguridad correctamente ubicados brindará protección tanto a la madre como al bebé por nacer en caso de colisión o frenado de emergencia. Al igual que todos los pasajeros, la mujer embarazada puede sufrir lesiones más graves en accidentes o frenados repentinos si no usa adecuadamente el cinturón de seguridad.



Durante todo el embarazo, la mujer embarazada debe usar en forma correcta el cinturón de seguridad de regazo y hombro. La sección diagonal del cinturón de seguridad debe pasar a través del pecho como de costumbre, la sección de regazo del cinturón debe pasar debajo de la barriga, bajo y ajustado a los huesos de la cadera. **NUNCA** coloque el cinturón sobre o bajo el vientre. Consulte a su médico para mayor información.

Cinturones de seguridad y discapacidades

Es un requisito legal que todos los ocupantes usen el cinturón de seguridad, esto incluye a las personas con discapacidades.

Dependiendo de la discapacidad, consulte con su médico para más detalles.

Cómo usar el cinturón de seguridad en los niños



Se deben tomar las medidas adecuadas de protección para los niños durante la conducción.

Por razones de seguridad, los niños deben viajar en un dispositivo de sujeción infantil fijado en el asiento trasero.

Infantes



Los asientos de seguridad recomendados para niños son solo para la edad, estatura y peso del niño que lo debe utilizar.



Nunca lleve un niño o bebé en sus brazos mientras conduce. Cuando ocurre un accidente, el peso del niño producirá una fuerza tan grande que no podrá sostener al niño. El niño será arrojado hacia adelante y sufrirá lesiones graves o incluso la muerte.

Los cinturones de seguridad para adultos no son adecuados para niños pequeños, porque no pueden bloquear sus caderas con fuerza. En caso de colisión sufrirán serias lesiones o incluso la muerte. Por lo tanto, debe entregar la máxima protección que sea posible.

Asientos y sujeción

Los bebés deben usar un dispositivo de sujeción infantil. Deberá elegir el dispositivo de sujeción adecuado para su vehículo y su niño, e instalarlo y utilizarlo de acuerdo con las instrucciones del fabricante. Consulte "Sujeción infantil" en este capítulo para obtener más detalles.

Niños mayores



NUNCA estará permitido que los **NIÑOS** compartan el mismo cinturón. Los niños se **acurrucarán** y **resultarán gravemente heridos** en caso de accidentes.

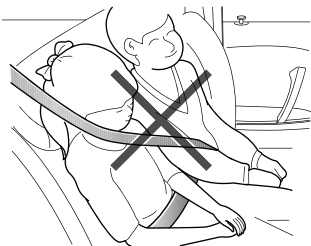

Cuando los niños pesen demasiado y tengan más de la edad para usar un sistema de sujeción infantil, deberán usar el cinturón de seguridad que viene equipado en el vehículo.

Asegúrese que los niños utilicen el cinturón de seguridad de hombro-cadera cuando se sienten, de modo que pueda proporcionar una protección más efectiva. Según estadísticas de accidentes, los niños están más seguros si se sientan en el asiento trasero y usan el cinturón de seguridad correctamente.

Revise a tiempo la posición adecuada de los cinturones de seguridad. Ajuste la altura de los cinturones de seguridad para mantener el cinturón del hombro alejado de la cara y del cuello de los niños. El cinturón de regazo cruzará las caderas lo más bajo posible, que solo toque el muslo y apriételo correctamente. De esta manera, en caso de accidente, los cinturones de seguridad pueden pasar la fuerza aplicada a la parte más fuerte del cuerpo del niño.

Si el cinturón del hombro está demasiado cerca de la cara o el cuello de los niños, compre y use un cojín elevador que cumpla con la ley o normativa correspondiente. El cojín elevador puede aumentar la altura de los niños donde el cinturón de seguridad cruza justo en la mitad del hombro y pasa la parte del regazo por las caderas.

Revisión, mantenimiento y reemplazo de los cinturones de seguridad

Revisión de los cinturones de seguridad



Es posible que los cinturones de seguridad partidos, gastados o desgastados puedan no funcionar correctamente en caso de una colisión y pueden resultar agrietados por la fuerza del impacto. Si el cinturón de seguridad se agrieta o se rompe, reemplácelo de inmediato.



Asegúrese que el botón rojo de liberación del cinturón de seguridad se mantenga hacia arriba o hacia afuera, de modo que, en caso de emergencia los cinturones de seguridad se puedan desabrochar rápidamente.

Siga las siguientes instrucciones para revisar el cinturón de seguridad, la luz de advertencia del cinturón de seguridad, la pestaña metálica, la hebilla, el retractor y el dispositivo de fijación con regularidad:

- Inserte la lengüeta metálica del cinturón de seguridad en la hebilla correspondiente y tire de las correas del cinturón cerca de la hebilla rápidamente para compro-

bar que se traba el cierre del cinturón.

- Sostenga la lengüeta de metal y tire el cinturón hacia adelante para verificar que el carrete del cinturón de seguridad se traba automáticamente, evitando que la cinta se extienda.
- Extraiga por completo el cinturón de seguridad y examine si tiene giros, deshilachas, divisiones o áreas gastadas.
- Retraiga el cinturón de seguridad y deje que regrese lentamente para asegurar un funcionamiento continuo y completo.
- Examine el cinturón de seguridad en busca de componentes que falten, que estén rotos o componentes que puedan afectar el funcionamiento normal.
- Asegúrese que el sistema de advertencia del cinturón de seguridad funciona por completo.

Si el cinturón de seguridad no cumple con las pruebas o inspecciones anteriores, comuníquese inmediatamente con un servicio técnico autorizado de MG para realizar las reparaciones.

Asientos y sujeción

Mantenimiento del cinturón de seguridad



El retiro o reparación del cinturón de seguridad, así como la reparación de cualquier componente del cinturón de seguridad lo debe llevar a cabo un técnico capacitado y autorizado por el fabricante en cualquier servicio técnico de MG. En caso de accidentes, una mantención inadecuada puede hacer que los pretensores del cinturón de seguridad no se activen normalmente y aumentar el riesgo de lesiones. Para una mejor garantía de su seguridad, le recomendamos que consulte al servicio autorizado de MG.



Verifique que no haya objetos extraños o cortantes en los mecanismos del cinturón de seguridad. NO permita que los líquidos contaminen el asiento del cinturón de seguridad, esto podría afectar el enganche de la hebilla.

Los cinturones de seguridad deben limpiarse solo con agua tibia y jabón. No utilice ningún disolvente para limpiar el cinturón de seguridad. No intente blanquear o teñir

el cinturón ya que podría debilitarlo. Después de limpiar con un paño, deje secar.

No permita que el cinturón de seguridad se retracte por completo antes de secarse totalmente. Mantenga los cinturones de seguridad limpios y secos.

Si hay contaminantes acumulados en el retractor, la retracción del cinturón de seguridad será lenta. Utilice un paño limpio y seco para eliminar cualquier contaminante.

Reemplazo de los cinturones de seguridad



Las colisiones pueden dañar el sistema del cinturón de seguridad. Es posible que el sistema del cinturón no pueda proteger a los usuarios y provoque lesiones graves o incluso la muerte. Después de un accidente, los cinturones de seguridad deben revisarse y reemplazarse de inmediato.

Puede que algunos cinturones de seguridad no requieran cambio posterior a una colisión menor. Sin embargo, otras partes del sistema del cinturón de seguridad, como la lengüeta de metal, la hebilla, el retractor, etc., pueden deformarse o dañarse durante la colisión. Diríjase a un servicio técnico MG autorizado para reemplazo o

servicio técnico MG autorizado para reemplazo o reparación del ensamblaje de cinturón de seguridad.

Airbag

Visión general



El SRS del airbag proporciona protección ADICIONAL solamente en caso de impacto frontal severo. No reemplaza la necesidad de utilizar, o el requisito de llevar un cinturón de seguridad. Incluso si el vehículo está equipado con Airbags, los cinturones de seguridad aún deben usarse correctamente, de lo contrario, puede sufrir lesiones graves o incluso la muerte en caso de accidente.



Los airbags y cinturones de seguridad de los hombros y caderas brindan una óptima protección para los adultos, pero no es el caso de los infantes. Los cinturones de seguridad y airbags en el vehículo no están diseñados para la protección infantil. La protección necesaria para los niños debe darla el sistema de sujeción infantil especial para niños.

En general, el sistema SRS contiene los siguientes componentes (los componentes no son completamente iguales ya que cambian según el modelo y la configuración):

- Airbags frontales (instalados en la parte central entre el volante y el panel de instrumentos encima de la guantera respectivamente)
- Airbags laterales (instalados por el costado del cojín de respaldo de los asientos delanteros)
- Airbags laterales contra impactos laterales en la cabeza (instalados en el revestimiento del techo)

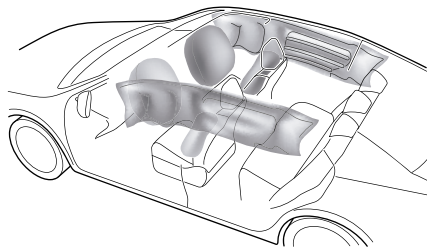

Asientos y sujeción

En la posición correspondiente donde los airbags están montados hay una advertencia que indica 'AIRBAG'.

Luz de advertencia del airbag



La luz de advertencia del airbag está ubicada en el panel de instrumentos, si esta luz se enciende durante la conducción, indica que el sistema SRS o el cinturón de seguridad están defectuosos. Busque un servicio técnico MG autorizado de inmediato. De lo contrario, existe el riesgo que el sistema SRS o el cinturón de seguridad no funcionen correctamente cuando se produce un accidente por colisión.

Despliegue del airbag



La postura incorrecta al sentarse, sentarse encima o apoyarse en lugares cercanos al airbag puede provocar lesiones graves o incluso fatales cuando el Airbag se despliegue.



Para minimizar el riesgo de lesiones accidentales por despliegue de los airbags, los cinturones de seguridad se deben usar adecuadamente en todo momento. Además, tanto el conductor como el pasajero delantero deben ajustar sus asientos para obtener una distancia suficiente con respecto a los airbags frontales, esto para evitar lesiones severas o incluso fatales una vez que se despliegue el airbag. Si se instalan airbags laterales o/ y airbags laterales de protección contra impactos en la cabeza, el conductor y el pasajero delantero deben sentarse manteniendo una distancia suficiente con respecto a la parte superior del cuerpo a los lados del vehículo, esto garantizará la máxima protección cuando los airbags laterales/ airbags de protección contra impacto lateral se despliegan.

Asientos y sujeción



Cuando se despliegan los airbags, los niños sin la protección adecuada pueden sufrir lesiones graves o incluso la muerte. No lleve niños en los brazos o en las rodillas durante el viaje. Los niños deben usar cinturones de seguridad adecuados para sus edades. NO se asome por las ventanas.



Un airbag que se despliega puede causar abrasiones faciales y otras lesiones si el ocupante está demasiado cerca del airbag en el momento de su despliegue.



La trayectoria del airbag debe estar libre de obstrucciones. No coloque ningún objeto entre los pasajeros y los airbags. Está prohibido arreglar o colocar cualquier objeto en la cubierta del volante, o en/cerca de la cubierta de los airbags frontales del panel de instrumentos. NO pegue ni coloque ningún objeto sobre, o adyacente a los airbags. Si hay un obstáculo entre el pasajero y el airbag, es posible que el airbag no se infle adecuadamente, o el airbag apretará el obstáculo del cuerpo del pasajero, causando lesiones graves o incluso la muerte.



Después del despliegue de un airbag, los componentes relacionados con el airbag * en ambos lados de los rieles del techo, sobre el volante, el panel de instrumentos, las puertas delantera y trasera estarán muy calientes.

NO toque los componentes relacionados con el airbag inmediatamente después de desplegarse los airbags para evitar lesiones.



No golpee ni empuje con fuerza la posición donde los airbags o las partes relacionadas están ubicados, esto para evitar el despliegue accidental del airbag y causar lesiones graves o incluso la muerte.

En caso de una colisión, el módulo de control del airbag monitorea la tasa de desaceleración o aceleración inducida por la colisión, para determinar si se deben desplegar los airbags. El despliegue de los airbags es virtualmente instantáneo y ocurre con una fuerza considerable acompañado de un ruido.

Cuando los vehículos se involucran en una colisión frontal grave, los airbags completamente desplegados además de los cinturones de seguridad bien puestos pueden limitar el

Asientos y sujeción

movimiento del conductor y del pasajero delantero, y reducir el riesgo de lesiones en la cabeza y en el pecho.

Para los vehículos equipados con airbags laterales y airbags laterales de protección contra la cabeza, cuando el vehículo participa en una colisión lateral grave, el airbag lateral desplegado formará un colchón de aire entre el ocupante y el lado del vehículo para reducir el riesgo de lesiones en el costado del cuerpo.

Cuando se sienta correctamente en posición vertical y contra el respaldo, los cinturones de seguridad y los airbags podrán proporcionar una protección más efectiva. Cuando se encuentre en una colisión grave, los airbags se desplegarán drásticamente. Si en ese momento, usted u otros pasajeros NO tienen los cinturones de seguridad abrochados, se inclinan hacia adelante, se reclinan o utilizan otras posturas para sentarse, es probable que usted u otros pasajeros sufran lesiones graves o fatales.

IMPORTANTE

- Los airbags no pueden proteger las partes inferiores del cuerpo de los pasajeros.
- Los airbags no están diseñados para colisiones traseras, delanteras menores o impactos laterales, o si el vehículo se vuelca; tampoco funcionará en caso de un frenado brusco.
- El despliegue y la retracción de los airbags frontales y laterales se producen muy rápidamente y no protegen contra los efectos de impactos secundarios que puedan ocurrir.
- Cuando un airbag se infla, se libera un polvo muy fino. Esta no es una indicación de mal funcionamiento, sin embargo, el polvo puede causar irritación en la piel y si entra en los ojos y produce cualquier corte o abrasiones en la piel, debe sacarse solo con agua. Si la piel (ojos, nariz, garganta, etc.) no se ve bien, por favor acuda a un médico de inmediato.
- Después de inflarse, los airbags se desinflan inmediatamente. Esto asegura que la visión del conductor no se nuble.

Asientos y sujeción

Airbags delanteros



NUNCA ajuste el sistema de sujeción infantil en el asiento del pasajero delantero. El despliegue del airbag delantero puede causar lesiones serias o incluso fatales en un niño.



El conductor y el pasajero delantero no deben colocar los pies, las rodillas o cualquier otra parte del cuerpo en contacto con, o cerca de una cubierta de airbag frontal.



En casos extremos, conducir sobre superficies muy desiguales puede provocar el despliegue del airbag. Tenga extra cuidado al conducir en caminos desiguales, a fin de evitar lesiones debido al despliegue accidental del airbag.

Los airbags frontales están diseñados para desplegarse durante impactos frontales graves o impactos similares. Las condiciones descritas a continuación o similares pueden causar el despliegue del airbag.

- Una colisión frontal con objetos sólidos inamovibles o no deformables a alta velocidad.
- El chasis del vehículo está seriamente dañado. Condiciones que pueden causar daños graves en el chasis, como una colisión con barandas, bordes del camino, superficies duras, barrancos profundos u hoyos.

Asientos y sujeción

Airbags laterales de los asientos *



*La estructura y el material del asiento son importantes para garantizar el correcto funcionamiento de los airbags. Por lo tanto, **NO cubra con fundas el asiento ya que puede afectar el despliegue del airbag lateral.***

En caso de un impacto lateral grave, el airbag de cortina lateral pertinente se desplegará (solo el lado afectado). El otro lado no se desplegará. Las condiciones descritas o similares a estas pueden causar el despliegue de airbags laterales.

- Un lado del vehículo colisiona con el automóvil de pasajeros común a alta velocidad.

Airbags de protección contra impactos en la cabeza *

En el caso de un impacto lateral grave, se desplegará el airbag lateral de protección contra impacto en la cabeza correspondiente (solo el lado afectado). El otro lado no se desplegará. Las condiciones descritas a continuación o similares a estas pueden provocar el despliegue de airbags de protección contra impactos laterales.

- Un lado del vehículo colisiona con el automóvil de pasajeros común a alta velocidad.

Condiciones en las que los Airbags no se desplegarán

El despliegue de los airbags no depende de la velocidad del vehículo, sino del objeto que golpea el vehículo, el ángulo de impacto y la tasa a la que el vehículo cambia la velocidad como resultado de una colisión. Cuando la fuerza de impacto de la colisión se absorbe o se dispersa en la carrocería del vehículo, los airbags no pueden desplegarse; sin embargo, a veces los airbags pueden desplegarse de acuerdo con la condición de impacto. Por lo tanto, el despliegue de los airbags no debe juzgarse en función de la gravedad del daño al vehículo.

Airbags delanteros

Bajo ciertas condiciones, los airbags frontales no pueden desplegarse. Algunos ejemplos se enumeran a continuación:

- El punto del impacto no es central al frente del vehículo.
- Tener una colisión frontal con un poste de señales de tránsito.
- Colisión con la parte inferior de la puerta trasera de un camión; colisión directa con camiones o vehículos con un chasis más alto.

- Colisión frontal en ángulo con barras de protección.
- Impactos en la parte trasera o lateral del vehículo.
- El vehículo se vuelca.

Asientos y sujeción

Airbags laterales del asiento y airbags de protección lateral contra impactos en la cabeza*

Bajo ciertas condiciones, estos airbags laterales y airbags de protección contra impacto en la cabeza no se podrán desplegar. Algunos ejemplos se enumeran a continuación:

- Impactos laterales en ciertos ángulos.
- Impacto lateral leve contra una motocicleta.
- Impacto lateral en el compartimento del motor.
- Impacto lateral en el maletero.
- El vehículo se vuelca.
- Colisión frontal en ángulo con barras de protección.
- Colisión lateral con postes.
- Colisión frontal con vehículos estacionados o en movimiento.
- El impacto lo recibe el vehículo desde atrás.

Mantenimiento y reemplazo de airbags

Servicio para los componentes el sistema SRS



El mal funcionamiento del airbag puede causar lesiones graves. NO retire, mantenga o altere los componentes o circuitos del SRS sin autorización.



Se prohíbe hacer cambios a la estructura del vehículo. Esto puede afectar la normal operación del SRS.



Cuando limpie la cubierta del airbag, utilice un paño suave y seco o un paño humedecido con agua limpia. NO use solventes o detergentes, de lo contrario, la función normal del sistema de airbag podría verse afectada.



Si el agua contamina o entra en el airbag puede causar daños y afectar el despliegue. En este caso, aún si la colisión no se produce, el airbag podría desplegarse accidentalmente. Apague de inmediato el motor y desconecte la batería; No intente encender el motor. Busque un servicio técnico MG para la reparación.

Si falla la luz de advertencia del airbag, permanece encendida, o se daña la parte delantera o lateral del vehículo, o si las cubiertas de los airbags muestran signos de daños, comuníquese con un servicio técnico MG autorizado inmediatamente.

IMPORTANTE

- La mantención del sistema de airbags o del volante debe llevarla a cabo un servicio técnico autorizado de MG. Para una mejor garantía de su seguridad, le recomendamos que consulte al servicio autorizado de MG.
- A los 10 años desde la fecha inicial de registro (o la fecha de instalación de un airbag de repuesto), algunos componentes deberán ser reemplazados por un servicio técnico MG autorizado. Si tiene alguna duda sobre el dispositivo dentro de este período, le recomendamos que consulte a un servicio técnico autorizado de MG. La página apropiada del Manual de garantía y mantención debe estar firmada y sellada para su trazabilidad una vez que se haya completado el trabajo.

Reemplazo de los componentes del SRS



Incluso si el airbag no se despliega, las colisiones pueden dañar el sistema de los airbags del vehículo. Los airbags pueden no funcionar correctamente después del daño, y pueden NO protegerlo a usted y a otros pasajeros cuando ocurre una segunda colisión, lo que puede causar graves lesiones o incluso la muerte. Para asegurarse que el sistema del airbag funciona correctamente después de la colisión, dirjase a un servicio técnico autorizado de MG para revisar los airbags y repararlos si es necesario.

Los airbags están diseñados para utilizarse solo una vez. Cuando se despliega un airbag, debe reemplazar las piezas del sistema.

Eliminación de los airbags

Cuando venda su vehículo, asegúrese que el nuevo dueño sepa que el vehículo viene equipado con airbags, y que conozca la fecha de reemplazo del sistema de los airbags.

Si el vehículo se desmonta, los airbags no utilizados corren

Asientos y sujeción

un potencial riesgo, por lo tanto, antes de eliminarlos, estos los debe desplegar un profesional de un servicio técnico MG para proteger el medio ambiente.

Consulte un servicio técnico MG autorizado para más detalles.

Sujeción infantil

Instrucciones importantes de seguridad sobre el uso del sistema de sujeción infantil

Los niños menores a 12 años deben ir sentados en el asiento trasero. En comparación con los adultos, los músculos y huesos de los niños no se han desarrollado por completo, por lo tanto, debe utilizar sujeción infantil especial para proteger a los niños. Utilice asientos de seguridad para niños en los asientos traseros como protección infantil de acuerdo con la edad, altura y peso del niño.

Se recomienda que se instale en este vehículo un sistema de retención infantil que cumpla con la norma UNECE-R44, ECE-R129 y el estándar chino GB27887-2011. Al elegir un asiento de seguridad infantil, verifique las marcas relevantes o las instrucciones sobre el rango de peso aplicable a este asiento de seguridad infantil y el mensaje de uso que viene en él.

Es importante cumplir con las instrucciones de instalación proporcionadas por el fabricante del sistema de sujeción infantil y que el sistema esté bien asegurado al vehículo.

El uso correcto de los sistemas de sujeción infantil

reducirá en gran medida el riesgo para los niños de lesiones en accidentes o la gravedad de la lesión, y preste atención a lo siguiente cuando utilice sistemas de sujeción infantil:

- Todos los niños tienen que usar sujeción infantil apropiada para su edad.
- Se recomienda que los niños de menos de 1,5 metros de altura (o menores de 12 años) usen el sistema de sujeción infantil adecuado, y no usen el cinturón de seguridad normal, ya que pueden causar lesiones en el abdomen y el cuello.
- Nunca permita que sus hijos viajen sin protección.
- Solo un niño debe ocupar el sistema de sujeción infantil.
- No ponga al niño en su regazo ni en sus brazos cuando esté ubicado en algún asiento.
- La sujeción infantil adecuada brinda protección a sus hijos.
- Si instala un asiento de seguridad para niños orientado hacia atrás en el asiento trasero, el asiento delantero correspondiente debe ajustarse hacia adelante; Si instala un asiento infantil orientado hacia adelante en el asiento trasero, es posible que deba ajustar el apoyaca-

Asientos y sujeción

- bezas del asiento trasero en la posición más baja.
- No debe descuidarse aunque los niños se sienten en un asiento de sujeción infantil.
- Nunca deje que su hijo se pare o se arrodirle en el asiento mientras usted conduce, de lo contrario, su hijo puede salir disparado y, por lo tanto, provocarle lesiones a usted y a otras personas o incluso la muerte cuando se produce un accidente.
- Si el cuerpo de un niño está adelantado o si la postura no es correcta durante la conducción, un accidente aumentará el riesgo de lesiones.
- El modo de usar los cinturones de seguridad influye en gran medida en la protección ofrecida por el cinturón de seguridad; debe cumplir con las instrucciones del fabricante del sistema de sujeción infantil sobre el uso adecuado de los cinturones. Si los cinturones de seguridad no están bien abrochados, incluso un accidente de tráfico menor puede provocar lesiones.
- Los asientos de seguridad para niños que no están instalados correctamente pueden moverse y lesionar a otros ocupantes en caso de accidente o frenada de emergencia. Por lo tanto, incluso si no hay un bebé o un niño en el asiento de seguridad para niños, se debe colocar de manera adecuada y segura en el vehículo.

Instrucciones importantes sobre la seguridad de los niños y los airbags laterales *



No se debe permitir a los niños en áreas donde los airbags se pueden desplegar, existe un riesgo de lesiones graves.



Solo los asientos de seguridad recomendados para niños, adecuados para la edad, la altura y el peso del niño deben usarse y fijarse firmemente en el vehículo.



No coloque ningún objeto en las áreas donde los airbags laterales puedan desplegarse, existe un alto riesgo de heridas graves.

En el caso de una colisión lateral, los airbags laterales pueden proporcionar una mejor protección para el pasajero. Sin embargo, cuando el airbag se activa, se genera una fuerza de expansión muy fuerte; si la posición del asiento no es correcta, los airbags u objetos en el área de despliegue del airbag lateral pueden causar lesiones.

Se debe utilizar una sujeción infantil adecuada para cada niño y la posición del asiento debe ser la correcta, asegurándose que haya suficiente espacio entre el niño y la zona de despliegue del airbag lateral para que se despliegue sin ningún obstáculo, y así proporcionar una mejor protección.

Asientos y sujeción

Ajustes en la sujeción infantil

Asegurado usando correas diagonales de 3 puntas



Cuando el airbag del pasajero delantero está activo, nunca coloque un asiento de seguridad infantil orientado hacia atrás en el asiento del pasajero delantero, puede provocar lesiones severas o incluso la muerte.

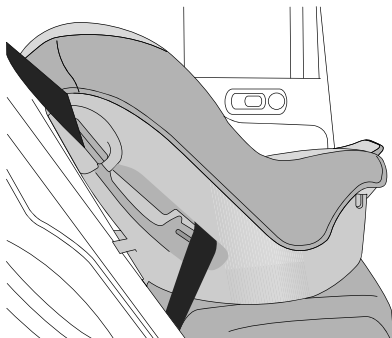

Instale el asiento infantil en los asientos traseros, y fíjelo con el cinturón de regazo y hombro.

Asegurado con el dispositivo ISOFIX



El anclaje inferior ISOFIX está desarrollado para el sistema de sujeción infantil con un accesorio ISOFIX. Por lo tanto, no asegure otros cinturones o asientos de seguridad infantil al ancla. O pondrá en peligro su vida.



La correa superior está diseñada para soportar solo aquellas cargas aceptadas por el asiento de seguridad infantil que estén bien instaladas. De ninguna manera se deben utilizar como cinturones de seguridad para adultos, arneses o para unir otros artículos o equipos al vehículo.

Nota: Al instalar y quitar cualquier sistema de sujeción infantil, siempre siga las instrucciones del fabricante.

Nota: Los asientos traseros de este vehículo en ambos lados cuentan con una interfaz ISOFIX (como indica la flecha a continuación) conectada al sistema de sujeción infantil ISOFIX. Siempre instale la sujeción infantil en los asientos traseros.

Asientos y sujeción

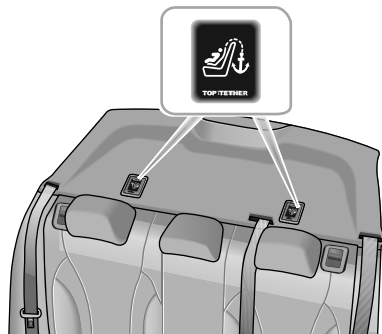
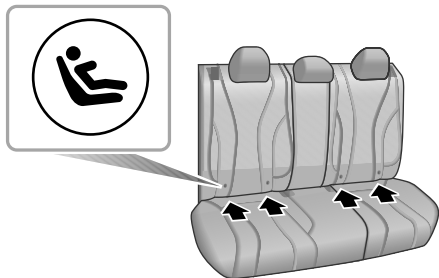

- 1 Inserte la funda de plástico cónica en el anclaje ISOFIX entre el cojín del asiento y el respaldo.
- 2 Empuje el accesorio ISOFIX del asiento de seguridad para niños dentro de la funda de plástico cónica ya instalada, y enganche en el anclaje ISOFIX.
- 3 La correa superior anti rotación (como se indica con una flecha en la figura anterior) para la fijación auxiliar del asiento de seguridad para niños se encuentra en el compartimento trasero del vehículo. La correa superior individual anti rotación del asiento de seguridad para niños debe pasar a través del espacio entre las varillas del apoyacabezas del asiento trasero, y la correa doble debe pasar por ambos lados del apoyacabezas del asiento trasero.

Nota: Al instalar un asiento de seguridad infantil con correa anti rotación, la correa debe conectarse y fijarse al anclaje superior.

- 4 Después de la instalación, empuje o sacuda moderadamente el asiento de seguridad infantil para confirmar que esté bien asegurado.

Asientos y sujeción

Grupos de sujeción infantil y posición de instalación

Solo se permiten sistemas de sujeción infantil aprobados. Los niños de más de 1.5m pueden usar directamente los cinturones de seguridad del vehículo. Se recomienda instalar en este vehículo un sistema de sujeción infantil que cumpla con la norma UN ECE-R44, ECE-R129 y el estándar chino GB27887-2011.

Posiciones aprobadas de sujeción infantil

Grupo por peso	Posiciones		
	Pasajero delantero	Extremo trasero	Trasero central
Grupo 0 (menor a 10 kg)	X	U	U
Grupo 0 + (menor a 13 kg)	X	U	U
Grupo I (9~a 8 kg)	X	U	X
Grupo II (15~a 25 kg)	X	U	U
Grupo III (22 ~a 36 kg)	X	U	U

Nota: Descripción de las letras en la tabla:

U = Adecuado para los sistemas de sujeción infantil universal aprobados en este grupo por peso;

X = Asiento no adecuado para los sistemas de sujeción infantil en este grupo por peso.

Asientos y sujeción

Posiciones de sujeción infantil aprobadas (para sujeción infantil ISOFIX)

Posiciones de los asientos		Grupo por peso		
		Grupo 0	Grupo 0+	Grupo I
		Mirando hacia atrás	Mirando hacia adelante	Mirando hacia atrás
		Hasta 13 kg	9 ~ 18 kg	
Asiento pasajero delantero	Tamaño	No equipado con ISOFIX		
	Tipo de asiento			
Posición ISOFIX extremo trasero	Tamaño	C, D, E ¹	A, B, BI ¹	C, D ¹
	Tipo de asiento	IL ²	IL ² , IUF ³	IL ²
Asiento trasero central	Tamaño	No equipado con ISOFIX		
	Tipo de asiento			

Nota: IL = adecuado para determinados sistemas de sujeción infantil ISOFIX categoría semiuniversal. Consulte la lista de vehículos recomendada por el fabricante de sujeciones infantiles;

IUF = adecuado para sistemas de sujeción infantil ISOFIX de categoría universal aprobados para su uso en este grupo y tamaño ISOFIX;

Asientos y sujeción

¹ El tamaño ISOFIX para sistemas de asientos infantiles universal y semiuniversal está definida por las letras mayúsculas clasificadas desde la A hasta la G. Esta información de clasificación se muestra en los sistemas de sujeción infantil ISOFIX;

² Al momento de la publicación, el sistema de sujeción infantil ISOFIX del Grupo 0+ recomendado es el Britax Romer Baby Safe Plus;

³ Al momento de la publicación, la sujeción infantil ISOFIX recomendada para el Grupo I es el Britax Romer Duo Plus. Nota: En el momento de la publicación, la sujeción infantil ISOFIX recomendada para el Grupo II-III es KidFix XP.

Asientos y sujeción

Sujeción infantil Grupo 0/0+

! Cuando el airbag del pasajero delantero está activo, nunca coloque un sistema de sujeción infantil orientado hacia atrás en el asiento del pasajero delantero, puede ocurrir una lesión severa o incluso la muerte.

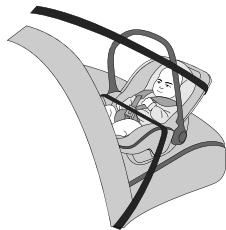

Los asientos de seguridad para niños orientados hacia atrás que pueden ajustarse a una posición horizontal son más adecuados para los bebés que pesan menos de 10 kg (normalmente para los menores a 9 meses) o los que pesan menos de 13 kg (normalmente para menores de 24 meses).

Sujeción infantil Grupo I

! Cuando el airbag del pasajero delantero está activo, nunca coloque un sistema de sujeción infantil orientado hacia atrás en el asiento del pasajero delantero, puede ocurrir una lesión severa o incluso la muerte.



Los sistemas de sujeción para niños que miran hacia atrás o hacia adelante son más adecuados para bebés cuyo peso es 9~18 kg (normalmente para niños mayores de 9 meses y menores de 4 años).

Asientos y sujeción

Sujeción infantil Grupo II



La sección diagonal del cinturón de seguridad debe pasar por el hombro y la parte superior del cuerpo, lejos del cuello. La sección del regazo de la correa debe atravesar las caderas, lejos del abdomen. Cuando sea necesario, apriete ligeramente el cinturón de seguridad.



más adecuada para los niños cuyo peso es de 15~25 kg (normalmente para los mayores de 3 años y menores de 7 años).

La combinación de sujeción infantil y el cinturón de seguridad de 3 puntas para el regazo y los hombros es

Asientos y sujeción

Sujeción infantil Grupo III



La sección diagonal del cinturón de seguridad debe pasar por el hombro y la parte superior del cuerpo, lejos del cuello. La sección del regazo de la correa debe atravesar las caderas, lejos del abdomen. Cuando sea necesario, apriete ligeramente el cinturón de seguridad.



La combinación de asiento elevador para niños y cinturón de seguridad de tres puntas para el regazo y el

hombro es más adecuada para niños cuyo peso es de 22 ~ 36 kg y cuya altura es inferior a 1,5 m (normalmente para niños de app. 7 años o mayores de 7 años).

Puesta en marcha y conducción

- 146 Llaves*
- 150 Bloqueo a prueba de niños*
- 151 Sistema de alarma*
- 157 Arranque y detención del motor*
- 164 Conducción económica y amigable con el ambiente*
- 168 Convertidor catalítico.*
- 170 Sistema de combustible*
- 172 Transmisión automática variable continua (CVT) **
- 180 Transmisión manual **
- 182 Sistema de frenos*
- 191 Sistema de control de estabilidad (SCS) y Sistema de control de tracción (TCS) **
- 193 Sistema de monitoreo de presión de los neumáticos (TPMS)**
- 194 Sistema control crucero **
- 197 Asistencia al estacionar **
- 201 Carga*

Puesta en marcha y conducción

Llaves

Visión general

! *Guarde la llave de repuesto en un lugar seguro - que no esté en el automóvil!*

! *NO coloque la llave de repuesto en el mismo llavero. Las interferencias electrónicas internas de la alarma pueden causar que el sistema de la llave y el control de la alarma queden fuera de uso.*

! *La llave remota contiene circuitos delicados y debe estar protegida contra impactos o daños por ingreso de agua, alta temperatura y humedad, luz solar directa y los efectos de disolventes, ceras y limpiadores abrasivos.*

Se proporcionarán diferentes kits de llaves dependiendo de las configuraciones del vehículo: Un kit incluye una llave remota y una llave mecánica; y el otro kit incluye dos llaves remotas. Pueden abrir todas las cerraduras.

Las llaves que se le entregan están programadas para el sistema de seguridad de su vehículo. Cualquier llave que no esté programada para su vehículo no podrá encenderlo.

La llave solo funcionará dentro de un cierto rango. Su rango de trabajo dependerá a veces de la condición en la que esté la batería de la llave, factores físicos y geográficos. Por razones de seguridad, después de bloquear su vehículo con la llave, vuelva a verificar si el vehículo está bloqueado.

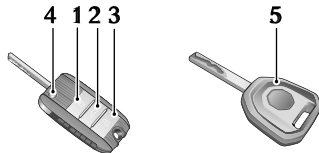

- 1 Botón de bloqueo
- 2 Botón para abrir la puerta del maletero
- 3 Botón de desbloqueo
- 4 Llave inteligente/remota
- 5 Llave mecánica

Puesta en marcha y conducción

5 Llave mecánica

Si pierde su llave, se la roban/rompe, se puede obtener un reemplazo en un servicio técnico MG autorizado. La llave robada/perdida se puede desactivar. Si se recupera la llave perdida, un servicio técnico MG autorizado puede reactivarla.

Nota: cualquier llave fabricada en forma independiente, fuera de la red autorizada de MG, puede no arrancar el motor y afectar la seguridad de su automóvil. Para obtener un reemplazo de una llave adecuada se recomienda que consulte a un servicio técnico MG.

Nota: No es posible obtener la llave nueva de inmediato ya que requiere que un técnico autorizado por MG programe el vehículo.

Nota: Evite operar la llave remota cerca de dispositivos con fuerte interferencia de radio (como computadoras y otros artículos electrónicos), ya que la función normal de la llave podría verse afectada.

Reemplazo de la batería de la llave remota/inteligente

Reemplace la batería de la llave remota/inteligente en las siguientes condiciones:

- El rango de función de bloqueo/desbloqueo de la llave remota obviamente se reduce;
- La luz de advertencia de inmovilización del motor en el panel de instrumentos parpadea, y el centro de mensajes de algunos modelos muestra "Key Battery Low" (batería baja de la llave).

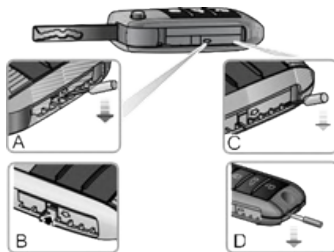

Puesta en marcha y conducción

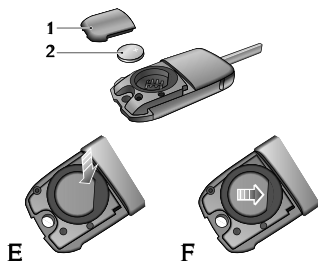

- 1 Despliegue la llave remota
- 2 Insértela en la posición (A) con una herramienta pequeña de punta plana y aplique presión en la dirección de la flecha hasta que el adaptador (B) se suelte.
- 3 Insértela en la posición (C) con una herramienta pequeña de punta plana y aplique presión en la dirección de la flecha hasta que la cola de la llave haga un espacio (D).
- 4 Tire de la cubierta trasera (I) cuidadosamente.

- 5 Presione el botón de la batería con una ligera fuerza y empuje hacia adelante (E) para extraer la batería (2).
- 6 Coloque una batería nueva en la ranura y asegúrese que ambos extremos estén completamente atascados en la ranura (F) para asegurarse que la batería esté en pleno contacto con la placa del circuito.

Nota: asegúrese que la polaridad de la batería sea la correcta (la Positiva está en la parte superior).

Nota: Se recomienda que instale una batería de reemplazo CR2032.

- 7 Vuelva a colocar la tapa y presione firmemente. Compruebe que el espacio alrededor de la cubierta sea uniforme.
- 8 Arranque el motor para volver a sincronizar la llave con el vehículo.

Puesta en marcha y conducción

IMPORTANTE

- Usar una batería inadecuada puede dañar la llave remota. El voltaje, el tamaño y las especificaciones de los reemplazos nuevos deben ser los mismos que los anteriores.
- La instalación inapropiada de la batería puede dañar la llave.
- La eliminación de la batería utilizada debe hacerse estrictamente de acuerdo con las leyes de protección ambiental pertinentes.

Puesta en marcha y conducción

Bloqueo a prueba de niños



NUNCA deje a los niños sin supervisión dentro del automóvil.

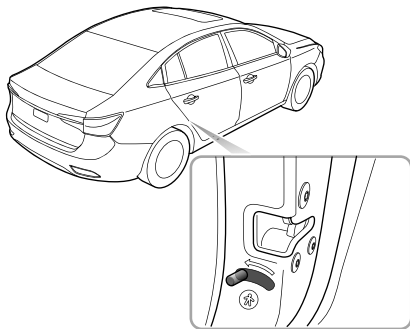

Bloquear o desbloquear el cierre a prueba de niños:

- Abra la puerta trasera correspondiente, en la dirección de la flecha, coloque la palanca de bloqueo a prueba de niños en la posición de bloqueo para activar los cierres de seguridad infantiles;

- En la dirección inversa de la flecha, mueva la palanca hacia la posición de desbloqueo para desactivar los bloqueos a prueba de niños.

Con las cerraduras a prueba de niños activadas, las puertas traseras no se pueden abrir desde el interior del automóvil, sino que se pueden abrir solo desde el exterior del automóvil.

Sistema de alarma

Su automóvil está equipado con un sistema de inmovilización del motor y un sistema antirrobo de la carrocería. Para garantizar la máxima seguridad y comodidad en el funcionamiento, le recomendamos que lea detenidamente este capítulo para comprender en su totalidad la activación y desactivación de los sistemas antirrobo.

Inmovilizador del motor

La inmovilización del motor está diseñada para proteger el vehículo de un posible robo. La inmovilización del motor solo se puede desactivar para arrancar el motor con la llave correspondiente.

Inmovilizador del motor (arranque con llave) *

Después de desbloquear de forma remota con la llave correspondiente, el sistema antirrobo del motor se puede desbloquear automáticamente arrancando el vehículo. En algunos modelos, si el centro de mensajes muestra "Smart Key Not Found" (No se encontró la llave inteligente) o "Please Put the Key in Alternative Starting Position" (Ponga la llave en una posición de inicio alternativa) o se enciende la luz de advertencia del sistema inmovilizador del motor,

significa que la llave es irreconocible, intente usar la llave de repuesto. Si el automóvil todavía no se puede encender, contacte a un servicio técnico MG autorizado.

Inmovilizador del motor (arranque sin llave) *

Presione el botón START/STOP en el panel de instrumentos, una vez que se detecte una llave válida en el vehículo el inmovilizador del motor se desactivará automáticamente.

Para algunos modelos, si el centro de mensajes indica "No se encontró la llave inteligente" o "Ponga la llave en la posición de inicio alternativa" o se enciende la luz de advertencia del sistema inmovilizador del motor, coloque la llave en la parte inferior del posavasos de la consola central (consulte en "Procedimiento de arranque alternativo" en la sección "Arranque del vehículo"), o intente usar la llave de repuesto. Si el automóvil todavía no se puede encender, contacte a un servicio técnico MG autorizado.

Puesta en marcha y conducción

Sistema antirrobo de la carrocería

Bloqueo y desbloqueo

Cuando el vehículo está bloqueado, las luces de viraje parpadean tres veces; Cuando está desbloqueado, estas luces parpadean una vez.

Operación del sistema de bloqueo de la puerta (llave)

Bloqueo con llave

- Uso de la llave remota para bloquear: presione el botón de bloqueo en la llave para bloquear el automóvil después de cerrar las puertas, el capó del motor y la puerta trasera.
- Uso de la llave mecánica para bloquear: abra la cerradura de la puerta del conductor, inserte la llave en el orificio de la cerradura y gírela hacia la derecha para bloquear el automóvil.

Desbloqueo con llave

- Uso de la llave remota para desbloquear: Presione el botón de desbloqueo en la llave para desbloquear.
- Uso de la llave mecánica para desbloquear: abra la tapa de la cerradura de la puerta del conductor, inserte la llave en el orificio de la cerradura y gírela hacia la izquierda para desbloquear el automóvil.

Nota: Si el desbloqueo remoto de la llave no se activa, la llave no se inserta en el interruptor de encendido, o el interruptor de encendido no se coloca en la posición ACC u ON/RUN/START dentro de 15 segundos después de desbloquear el vehículo con la llave mecánica, se activará la alarma del inmovilizador del motor.

Nota: cuando el vehículo esté bloqueado por completo, presione el botón UNLOCK en la llave y no realice ninguna otra operación en 30 segundos, el vehículo volverá a bloquearse.

*Operación del sistema de bloqueo de la puerta (sin llave)**

Con el sistema de entrada sin llave, usted puede bloquear y desbloquear las puertas o abrir la puerta trasera siempre que lleve la llave inteligente y se acerque al automóvil.

IMPORTANTE

Mantenga la distancia entre la llave remota y la manilla de la puerta dentro de un rango de 1.5 m para bloquear y desbloquear las puertas sin la llave.

Bloqueo sin llave

Después de presionar el botón START/STOP para detener

Puesta en marcha y conducción

el motor, presione una vez el botón en la manilla de la puerta delantera (no es necesario presionar el botón de bloqueo de la llave) para bloquear todas las puertas antes de salir del automóvil, el vehículo entrará en estado de alarma de inmovilización.

Desbloqueo sin llave

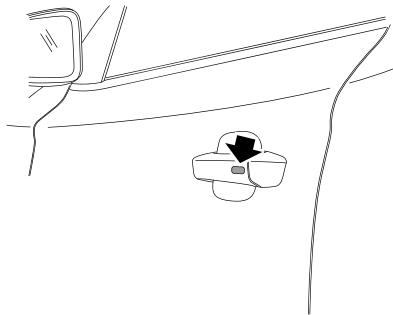

Para desbloquear el automóvil presione una vez el botón en la manilla de la puerta delantera, luego tire la manilla de la puerta para abrirla.

Nota: con el vehículo bloqueado, presione el botón en

la manilla de la puerta delantera y no realice ninguna otra operación dentro de 30 segundos, el vehículo se volverá a bloquear.

IMPORTANTE

Después de bloquear la puerta con la llave, presione el botón en la manilla de la puerta para desbloquear el automóvil. Si la puerta no se puede desbloquear o bloquear normalmente, contacte a un servicio técnico MG autorizado.

Puesta en marcha y conducción

Bloqueo fallido

Si realiza la operación de bloqueo cuando la puerta del conductor no está completamente cerrada o el interruptor de encendido está en la posición ACC/ON/ RUN, la puerta no se bloqueará y la bocina sonará una vez para indicar que el bloqueo con el sistema antirrobo de la carrocería está inoperativo.

Si realiza la operación de bloqueo cuando la puerta del conductor está cerrada, pero las otras puertas o el capó y la puerta trasera no están completamente cerrados, la bocina del vehículo sonará una vez, lo que indicará un bloqueo incorrecto. En este caso, se habilitarán las características de 'armado parcial' del sistema antirrobo de la carrocería (se protegerá el capó o la puerta trasera y todas las puertas se cerrarán por completo, pero no habrá apertura). Tan pronto como se cierre la puerta, el sistema volverá automáticamente a un estado "armado".

Sonido de alarma antirrobo

Si el sistema antirrobo se activa, antes de que se apague, la bocina del vehículo sonará continuamente. Presione el botón UNLOCK (desbloqueo) en la llave, la alarma antirrobo se desconectará.

Puesta en marcha y conducción

Interruptor de bloqueo y desbloqueo interior

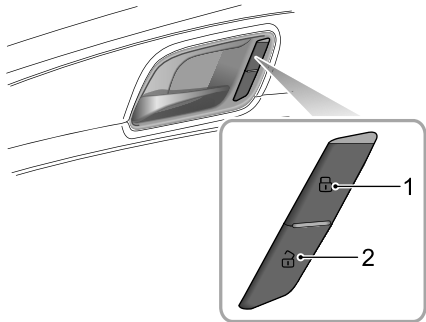

- 1 Interruptor de bloqueo
- 2 Interruptor de desbloqueo

Cuando el sistema de alarma antirrobo está desactivado, presione el interruptor de bloqueo (1) para bloquear todas las puertas; presione el interruptor de desbloqueo (2) para desbloquear todas las puertas.

Nota: Si el sistema antirrobo de la carrocería está encendido, presionar el botón de bloqueo/ desbloqueo no bloqueará ni desbloqueará las puertas, sino

que activará el sistema de alarma.

Si las puertas, el capó y la puerta del maletero están cerrados, presione el interruptor de bloqueo interior. Se encenderá el indicador amarillo en este interruptor.

Si el bloqueo fallido es causado por una de las puertas que no sea la del conductor, como la puerta trasera o el capó, presione el interruptor de bloqueo interior. El indicador amarillo de este interruptor parpadeará.

Manillas de puertas interiores

Use la manilla de la puerta interior para abrir la puerta:

- 1 La primera operación de la manilla en la puerta desbloquea la puerta.
- 2 La segunda operación de la manilla en la puerta abre la puerta.

Bloqueo de velocidad

Todas las puertas se bloquearán automáticamente cuando la velocidad en carretera exceda los 15 km/h.

Desbloqueo automático

Cuando el interruptor de encendido está en posición OFF, todas las puertas se desbloquearán automáticamente.

Puesta en marcha y conducción

Puerta del maletero



Si debe llevar la puerta del maletero abierta mientras conduce o si los burletes entre la carrocería y el maletero están rotos, asegúrese de cerrar todas las ventanas, seleccione el modo "Rostro"2 para la distribución del A/C y configure el ventilador de A/C a máxima velocidad. Esto puede reducir los gases de escape en el vehículo.

La puerta del maletero puede abrirse de las siguientes maneras:

- 1 Con el interruptor de encendido en la posición OFF, mantenga presionado el botón de liberación (B) en la llave durante más de 2 segundos para abrir la tapa del maletero;
- 2 Primero desbloquee el automóvil, luego presione el interruptor de apertura en la puerta del maletero (A) para abrirlo.
 - En el caso de los modelos con entrada sin llave, cuando la llave válida está dentro de un rango de 1 m alrededor de la puerta del maletero, presione

directamente el interruptor de apertura en la puerta del maletero (A) para abrirlo.

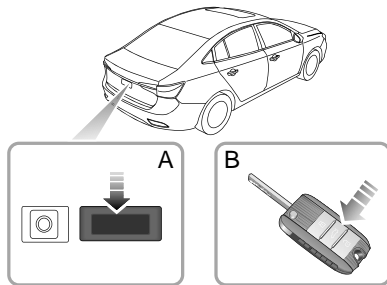

Nota: Si la puerta del maletero no está completamente bloqueada, cuando el interruptor de encendido está en la posición ON/RUN/START, el centro de mensajes mostrará un ícono de advertencia relevante para recordarle que bloquee la puerta del maletero.

Puesta en marcha y conducción

Arranque y detención del motor

Interruptor de encendido (llave de arranque)

*

! Cuando el vehículo está en movimiento, no apague el encendido ni retire la llave, de lo contrario, el volante podría estar bloqueado haciendo imposible girar el vehículo.

! NO toque la llave mientras el automóvil está en movimiento, ya que podría apagarse el motor.

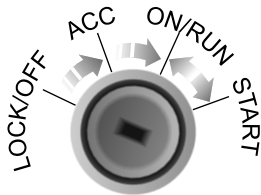

El interruptor de encendido está ubicado en el lado derecho de la columna de dirección. La función de cada posición es la siguiente:

Posición LOCK/OFF (Bloqueo/Apagado)

- La llave se puede insertar o quitar.
- Después de detener el motor y quitar la llave, gire el volante hacia un lado para bloquear el volante.

Posición ACC

- El motor no arranca y la llave no se puede eliminar.
- Se puede operar un equipo eléctrico individual, por ejemplo, las ventanas eléctricas.

Posición ON/RUN

- El motor funcionará después de arrancar.
- El equipo eléctrico limitado funcionará con el motor apagado (sin aire acondicionado o ventana trasera con calefacción).
- Todos los equipos eléctricos funcionarán cuando el motor esté en marcha.

Position START (Arranque)

- Arranque del motor.

Puesta en marcha y conducción

- Suelte de inmediato la llave después que el motor arranque, el interruptor de encendido volverá a la posición ON/RUN automáticamente.

Nota: Cuando el interruptor de encendido está en la posición LOCK/OFF, si se abre la puerta del lado del conductor, suena una alarma para indicar que no se quitó la llave.

Nota: cuando el volante está bloqueado y la llave no se puede girar desde la posición LOCK/OFF a la posición ACC, gire el volante ligeramente mientras gira la llave para desbloquear el volante.

Interruptor de encendido (Arranque sin llave) *



El interruptor de arranque sin llave se encuentra en el panel de instrumentos a la derecha de la columna de la dirección y pertenece al sistema del botón de arranque. Para operar el sistema, la llave debe estar en el automóvil.

Cada estado de visualización del botón START/STOP se describe a continuación:

Indicador en OFF (Apagado)

- El motor se apaga en esta posición.

Luz amarilla (ACC)

Puesta en marcha y conducción

- Cuando el botón está en esta posición, algunos equipos eléctricos (como la ventana eléctrica, etc.) pueden funcionar.
- Con el botón START/STOP en estado OFF y sin presionar el pedal del freno, pulse este botón una vez para que el interruptor de encendido ingrese en el estado ACC.

Luz verde (ON/RUN/START)

- Conducir y arrancar el vehículo.
- Todos los equipos eléctricos pueden funcionar después de arrancar el motor.
- Cuando el botón START/STOP está en ACC y el pedal del freno sin pisar, presione nuevamente el botón START/STOP, el motor no arrancará, pero se enciende la luz verde y algunos equipos eléctricos pueden funcionar.

Nota: Después de girar el interruptor de encendido a OFF y abrir la puerta, si la llave está en el vehículo, sonará la bocina cuando las puertas estén cerradas, y la alarma sonará cuando abra la puerta nuevamente para indicar que la llave sigue en el automóvil.

Nota: Para salir de la marcha Parking (P), el interruptor de encendido debe estar en la posición ON/RUN/START, y el pedal del freno debe estar presionado.

Si su vehículo se acerca a fuertes señales de radio, puede que el arranque con botón no opere en forma normal. Esto se debe a que las señales más potentes de una radio perturbarán el sistema de arranque sin llave.

Puesta en marcha y conducción

Encendido del motor (arranque con llave) *



Nunca arranque o deje encendido el motor en un edificio sin ventilación. Los gases del escape son venenosos y contienen monóxido de carbono, los que pueden causar pérdida del conocimiento e incluso puede ser fatales.



Los convertidores catalíticos pueden dañarse si se utiliza un combustible incorrecto, o si se produce una falla al encender el motor. Antes de arrancar el motor, por favor lea atentamente las precauciones detalladas en la sección "Convertidor catalítico".

Operación de arranque del motor:

- 1 Apague todos los equipos eléctricos innecesarios (incluido el aire acondicionado)
- 2 Aplique el freno de estacionamiento (consulte "Sistema de frenos" de esta sección);
- 3 Para vehículos con transmisión automática, asegúrese que la palanca de cambios esté en la posición P o N y presione el pedal del freno;

Nota: Cuando la palanca de cambio está en cualquier otra posición, el motor no puede arrancar.

- 4 Para el vehículo de transmisión manual, asegúrese que se haya seleccionado la marcha Neutra (N) y que el pedal del embrague esté completamente presionado;
- 5 Inserte la llave, gírela hasta la posición START y suelte la llave inmediatamente después de arrancar el motor.

Nota: Después que el motor arranca, si la llave no se suelta de inmediato, el arranque continuará funcionando, lo que no solo descargará la batería, sino que también dañará el arranque y el motor de arranque, el convertidor catalítico y el filtro de partículas.

Puesta en marcha y conducción

IMPORTANTE

- NO deje el interruptor de arranque en la posición ACC o en la posición ON/RUN durante mucho tiempo con el motor detenido; de lo contrario, podría ocasionar la descarga de la batería debido al uso de equipos eléctricos.
- Cualquier llave de fabricación independiente no puede arrancar el automóvil equipado con un sistema inmovilizador del motor.
- Su vehículo está controlado a través de sistemas electrónicos. Al arrancar el motor, asegúrese que no haya dispositivos electrónicos que puedan crear interferencias electromagnéticas cerca del vehículo. Esto puede causar problemas con los sistemas de control electrónico del vehículo.

Encendido del motor (Arranque sin llave) *

Operación de arrancar el motor:

- 1 Apague todos los equipos eléctricos innecesarios (incluido el aire acondicionado)
- 2 Aplique el freno de estacionamiento (consulte "Sistema de frenos" en esta sección);
- 3 Para vehículos con transmisión automática, asegúrese que la palanca de cambios esté en la posición P o N y presione el pedal del freno;

Nota: Cuando la palanca de los cambios está en cualquier otra posición, el motor no puede arrancar.

- 4 Para el vehículo de transmisión manual, asegúrese que se haya seleccionado la marcha neutra y que el pedal del embrague esté completamente presionado;
- 5 Presione el botón START/STOP en el panel de instrumentos, y suelte el botón después de arrancar el motor.

Puesta en marcha y conducción

Procedimiento de arranque alternativo

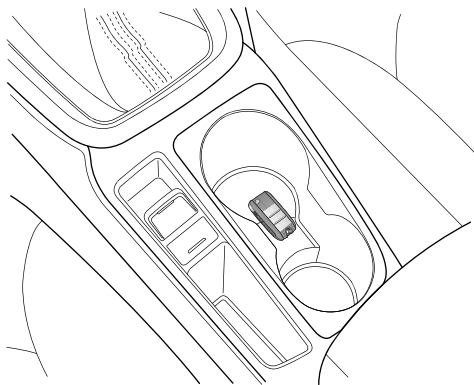

Cuando el automóvil se encuentre en un área de fuerte interferencia con señales de radio, o la batería de la llave inteligente esté baja, encienda el automóvil siguiendo los siguientes procedimientos de arranque alternativos:

1 Coloque la llave del control remoto en la parte inferior del posavasos de la consola central con el botón hacia arriba (como se muestra en la figura).

2 Siga los procedimientos normales, presione el botón START/STOP para arrancar el motor.

Una vez que se reemplaza la batería y el automóvil sale del área de interferencia, el procedimiento de arranque sin llave todavía no se podrá realizar con normalidad, contacte a un servicio técnico MG autorizado.

Precauciones para el arranque del motor

El motor en ralentí disminuirá después de calentarse. No aumente la velocidad del motor inmediatamente después del arranque. Haga funcionar progresivamente el motor y la transmisión para que el aceite pueda precalentarse y lubricar todos los componentes operativos.

NO presione el pedal del acelerador cuando arranque y NO opere el interruptor de encendido por más de 15 segundos a la vez.

En temperaturas de -10°C e inferiores, los tiempos de arranque del motor aumentarán. Es esencial que todo el equipo eléctrico innecesario se apague durante el arranque.

Puesta en marcha y conducción

IMPORTANTE

- En caso que el vehículo no arranque a la primera, espere 5 minutos antes de realizar los segundos intentos. Si el vehículo aún no se puede arrancar después de repetir el procedimiento anterior 3 veces, busque ayuda. El arrancar consecutivamente muchas veces el motor causará daños en el sistema de arranque y en la batería.
- No deje el interruptor de encendido en la posición ACC ni en la posición ON/RUN/START durante mucho tiempo con el motor detenido; de lo contrario, podría provocar una descarga excesiva de la batería debido al uso de equipos eléctricos.
- Cualquier llave fabricada en forma independiente no podrá arrancar el automóvil equipado con un sistema inmovilizador del motor.
- Su automóvil está controlado por sistemas de control electrónico. Al arrancar el motor, asegúrese que no haya dispositivos electrónicos que puedan crear interferencias electromagnéticas cerca del vehículo. Esto puede causar problemas con los sistemas de control electrónico del vehículo.

Detención del motor

El motor se detiene de la siguiente manera:

- 1 Después de parar el automóvil, continúe aplicando el freno de pedal hasta que se aplique el freno de estacionamiento;
- 2 Aplique el freno de estacionamiento;
- 3 Para vehículos con transmisión automática, asegúrese que la palanca de cambios esté en posición P.
- 4 Para vehículos con transmisión manual, asegúrese que la palanca de cambios esté en posición Neutra.
- 5 Para vehículos con arranque con llave, gire la llave de la posición ON/RUN a la posición LOCK/OFF, el motor se apagará y podrá quitar la llave.
- 6 Para vehículos con arranque sin llave, presione el botón START/STOP para apagar el motor.

Nota: Para vehículos con arranque sin llave, cuando el motor necesite apagarse en caso de emergencia, presione el botón START//STOP (Arranque/parada) durante más de 4 segundos para apagar el motor.

Nota: Después del esfuerzo de remolcar o de conducir a alta velocidad (especialmente en climas cálidos), se

Puesta en marcha y conducción

sugiere dejar el motor en ralentí durante unos minutos antes de apagarlo, lo que permite que el sistema de enfriamiento trabaje continuamente para bajar la temperatura del compartimento del motor.

Conducción económica y amigable con el ambiente

Rodaje

El motor, la transmisión, los frenos y los neumáticos necesitan tiempo para 'acomodarse' y ajustarse a las demandas de la conducción diaria. Durante los primeros 1500 km, preste atención a los siguientes consejos para mejorar el rendimiento de la operación a largo plazo:

- No permita que el motor supere los 3000 rpm en ningún cambio o que la velocidad del vehículo supere los 120 km/h.
- No opere a máxima potencia ni permita que el motor trabaje en ninguna marcha.
- No conduzca a velocidad constante (alta velocidad o baja).
- Evite frenazos bruscos cuando sea posible.

Después de 1500 km, la velocidad del motor se puede

umentar gradualmente.

Protección ambiental

Su automóvil ha sido diseñado con la última tecnología para minimizar el impacto ambiental de las emisiones de escape.

Conducción económica

La forma en que conduce su automóvil influye en gran medida en la vida útil del vehículo, además de afectar la contaminación ambiental y el consumo de combustible:

Precalente correctamente el motor según la temperatura externa. Un tiempo de precalentamiento demasiado prolongado puede reducir el ahorro de combustible y aumentar la contaminación ambiental.

Antes que el motor alcance la temperatura normal de funcionamiento, una aceleración fuerte o el aumento repentino de la carga pueden dañar el motor.

Conducción suave

Viajar a una velocidad constante y adecuada ahorra más combustible que ir constantemente frenando y acelerando. Evite realizar aceleraciones fuertes, arranques repentinos y

Puesta en marcha y conducción

frenados de emergencia. La aceleración o desaceleración constante usa considerablemente menos combustible, que la aceleración rápida o el frenado de emergencia, y reduce los contaminantes del escape así como también minimiza el desgaste de los componentes mecánicos.

Evite conducir a velocidad máxima

El consumo de combustible, las emisiones de escape y los niveles de ruido aumentan significativamente a altas velocidades.

Conducción de manera preventiva

Evite carreteras con alta congestión o tráfico pesado. Es ideal prever la congestión de la carretera lo antes posible, mantener una distancia suficiente con el automóvil delantero durante la conducción, y disminuir la velocidad a tiempo. Evite pisar el pedal del freno durante mucho tiempo si no hay necesidad de frenar, ya que provocará el sobrecalentamiento y el desgaste prematuro de la placa de fricción y aumentará el consumo de combustible.

Apague el motor cuando espere en el tráfico

Cuando el automóvil esté detenido por varios minutos o más, y siempre que sea seguro hacerlo, apague el motor. El

impacto en el entorno cuando vuelva a arrancar el motor será menor que el efecto de permitir que el motor funcione en ralentí durante mucho tiempo.

Uso apropiado de equipos eléctricos auxiliares en el automóvil

Si bien es esencial mantener un ambiente interior cómodo, el uso de equipos eléctricos auxiliares interiores aumentará el consumo de combustible y la contaminación medio ambiental.

Puesta en marcha y conducción

Conducción en un entorno especial

Conducir en días lluviosos o nevados



El frenado de emergencia, la aceleración y los giros repentinos en carreteras resbaladizas conducirán al deslizamiento de los neumáticos y reducirán la capacidad de control del vehículo para causar accidentes.

- Debido a la escasa visibilidad en días de lluvia o nieve, las ventanas se empañan. Por favor use la función de desempañar del A/C.
- Debido a que las carreteras están resbaladizas cuando llueve, disminuya la velocidad y conduzca con cuidado.
- No conduzca a alta velocidad en días de lluvia o nieve, ya que se formará una película de agua entre el neumático y la superficie del camino que afectará el rendimiento de la dirección y del frenado.

Conduciendo a través de charcos

Minimice la conducción en charcos o arroyos. Después de atravesar un charco, presione ligeramente el pedal del freno para confirmar que el rendimiento del frenado sea

normal. Las pastillas de freno mojadas no frenan de forma normal. Si solo las pastillas de freno de uno de los lados pueden frenar normalmente, el control de la dirección puede verse afectado y causar accidentes. Incluso, el sistema eléctrico y el motor del vehículo pueden estar seriamente dañados debido al exceso de humedad.

IMPORTANTE

Conducir a través de charcos puede ocasionar que el motor se apague, fallas graves del vehículo (como cortocircuito de componentes eléctricos, etc.) o causar daño al motor debido a la entrada de agua. Si se produce una llama en el vehículo debido a la conducción a través de charcos, no intente arrancar el motor. Contacte a un servicio técnico MG autorizado.

Puesta en marcha y conducción

Revisión y mantención

Haga que el vehículo sea revisado regularmente

El filtro de aire sucio, el aceite y la grasa, etc. reducirán el rendimiento del motor y desperdiciará combustible. La mantención regular de su vehículo asegurará un consumo óptimo de combustible y minimizará los contaminantes del escape, así como la prolongación efectiva de su vida útil.

Verifique la presión de los neumáticos con regularidad

Los neumáticos desinflados o inflados en exceso se desgastan más rápidamente y también tienen un efecto perjudicial sobre las características de manejo del automóvil. Los neumáticos desinflados aumentan la resistencia a la rodadura del automóvil, lo que a su vez aumenta el consumo de combustible.

No lleve cargas innecesarias

El peso adicional con cargas innecesarias desperdicia combustible, especialmente en las condiciones del sistema Stop/Start en las que con frecuencia se requiere que el automóvil se ponga en marcha después de estar detenido.

Mantener una alineación correcta en las cuatro ruedas

Evite chocar con los bordes de la carretera, y disminuya la velocidad al conducir en caminos con baches. La alineación incorrecta de las cuatro ruedas no solo causará un desgaste prematuro de los neumáticos, sino que también aumentará la carga del motor y el consumo de combustible.

Puesta en marcha y conducción

Convertidor catalítico



No se estacione en un terreno donde los materiales combustibles, como hierba seca u hojas, puedan entrar en contacto con el sistema de escape - podría producirse un incendio.

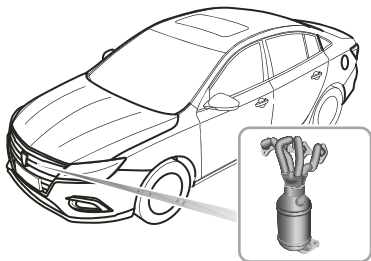

El sistema de escape incorpora un convertidor catalítico, que convierte las emisiones venenosas del motor en gases menos dañinos para el medio ambiente.

Los convertidores catalíticos se dañan fácilmente por un uso inadecuado, por favor, tenga en cuenta las siguientes precauciones para minimizar las posibilidades de daños accidentales.

Combustible

- Use SOLO el combustible recomendado para su vehículo.
- Nunca permita que el automóvil se quede sin combustible, esto podría causar una falla en el encendido del motor y un daño grave al sistema catalítico.

Arranque

- Preste atención a lo siguiente cuando encienda el motor:
- No continúe operando el motor después de algunos intentos fallidos; contacte a un servicio técnico MG autorizado.
- No arranque el motor si sospecha de una falla en el encendido y no intente eliminar la falla de encendido presionando el pedal del acelerador.
- No intente arrancar el vehículo empujando o remolcando.

Conducción

Por favor, preste atención a las siguientes condiciones:

Puesta en marcha y conducción

- No sobrecargar ni revolucionar en exceso el motor.
- No detenga el motor cuando el automóvil esté en movimiento con una marcha seleccionada. Si el automóvil con transmisión manual necesita velocidad con una marcha alta mientras se desplaza, cambie de marcha inmediatamente para evitar una fuerza de conducción insuficiente.
- Busque un servicio técnico autorizado MG si piensa que el consumo de aceite de su automóvil no es normal o que el rendimiento de su automóvil se reducirá.
- Si sospecha de una falla en el encendido, o el vehículo carece de energía mientras conduce, solicite servicio técnico de inmediato.
- No conduzca en terrenos que puedan impactar bruscamente la parte inferior del vehículo.

Nota: Está prohibido realizar cualquier modificación al motor sin autorización. La modificación del motor puede ocasionar una falla en el encendido del motor, una pérdida de potencia o una sacudida del motor, etc., y podría dañar seriamente el convertidor catalítico. La mantención regular debe realizarse de acuerdo con el programa especificado en el 'Manual de mantención'.

Puesta en marcha y conducción

Sistema de combustible

Requerimientos de combustible



¡Utilice solo el combustible recomendado que cumpla con las normas nacionales! Si se usa el combustible incorrecto se producirán daños graves al convertidor catalítico, una reducción en la potencia/par del motor y el aumento en el consumo de combustible.

Use el combustible recomendado por el fabricante. Consulte 'Parámetros principales del motor' en la sección de 'Datos técnicos'.

Si usa un grado de combustible más bajo, se puede producir un ruido de golpeteo en el motor, por lo que use la gasolina recomendada o de nivel superior tan pronto como sea posible. Si el ruido de golpeteo del motor aún es perceptible después de usar el combustible recomendado o de mayor calidad, por favor, póngase en contacto con un servicio técnico autorizado de MG inmediatamente. Se permite que el octanaje de gasolina sea mayor que el requerido por el motor, pero no es ventajoso para la potencia de salida del motor y el consumo de combustible.

Precauciones de seguridad en una estación de servicio



Los gases combustibles de los vehículos son altamente inflamables y, en espacios confinados, también son extremadamente explosivos.

Siempre tenga cuidado cuando reabastezca con combustible:

- Apague el motor.
- No fume ni use una llama directa.
- No utilice un teléfono móvil.
- Evite que se derrame combustible;
- No llene en exceso el estanque.

Puesta en marcha y conducción

Estanque de combustible

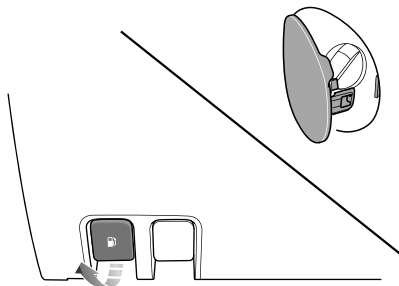

Tapa del estanco de combustible

La tapa del estanco de combustible está ubicada en el costado trasero izquierdo. Tire de la palanca de la tapa del estanco de combustible debajo del panel de instrumentos del lado del conductor para abrir la tapa.

Tapón del estanco de combustible

Antes de quitar el tapón, desatornille suavemente en el sentido anti horario para permitir que escape cualquier presión dentro del estanco.

Después de reabastecer, apriete el tapón del estanco en el sentido de las agujas del reloj hasta que escuche 3 "clicks".

Reabastecimiento

No llene completamente el estanco si el vehículo se estaciona a la luz directa del sol o a una temperatura ambiente muy alta - la expansión del combustible podría causar derrames. El tapón del estanco está diseñado para combinar con boquillas de recarga largas y estrechas, inserte completamente la boquilla antes de reabastecer.

Arranque el motor después de abastecerse de combustible. Después de rellenar, si el motor funciona de manera desigual, apague el motor y contacte a un servicio técnico MG autorizado antes de intentar reiniciar el motor.

Puesta en marcha y conducción

Transmisión automática variable continua (CVT) *

Instrucciones

La siguiente información es muy importante, lea detenidamente antes de usar:

- Antes de arrancar el motor, coloque la palanca de cambios en la posición P o N, asegúrese de presionar el freno de pie y de aplicar el EPB.
- Una vez que el motor haya arrancado, asegúrese de aplicar el freno de pie y el EPB, coloque la palanca en la marcha requerida.
- Apague el sistema EPB y mantenga presionado el freno de pie hasta que esté listo para maniobrar el vehículo. Una vez que se suelta el freno de pie en una carretera plana, el vehículo arrancará automáticamente a una velocidad lenta sin aplicar el acelerador.
- Durante la conducción, NO pase a la marcha Neutra, podría dañar la CVT o causar un accidente.

Palanca de cambios

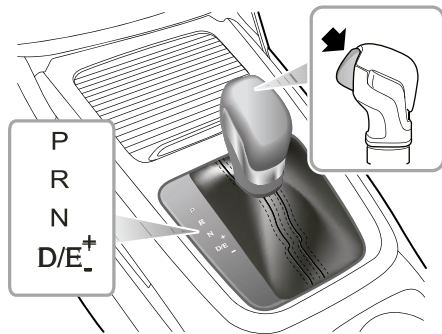

La transmisión automática es una transmisión CVT.

Nota: La figura o letra en el centro de mensajes muestra la marcha seleccionada.

Un botón de bloqueo con resorte ubicado en la palanca de cambios se utiliza para evitar la selección errónea de P (Estacionamiento) o R (Reversa) mientras el selector de marchas está en otras posiciones.

Puesta en marcha y conducción

Operación de la palanca de cambios



A menos que sea necesario, no se recomienda presionar el botón de bloqueo durante el cambio de marchas.

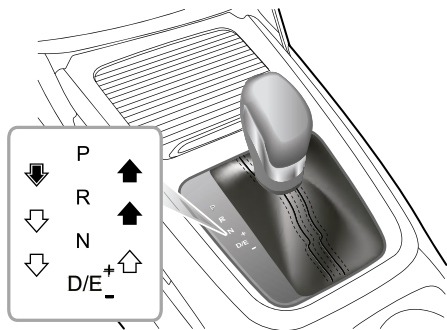

Al cambiar de marcha, opere la palanca de cambios de acuerdo con las instrucciones indicadas por las siguientes flechas:



Cambio de marcha libre.



Mantenga presionado el botón de bloqueo para cambiar de marcha.



Mantenga presionado el botón de bloqueo y pise el pedal del freno para cambiar de marcha.

Posición de la palanca de cambio



La palanca de cambios debe colocarse en la posición P al estacionar.



Mientras esté conduciendo, no cambie la palanca entre D y R o a la posición P, de lo contrario, puede ocurrir un daño grave a la transmisión automática o incluso un accidente peligroso.

- P Estacionar

Cuando la palanca de cambios está en P, la transmisión se bloqueará. Use este cambio solo cuando el vehículo esté detenido y se aplique el EPB.

Nota: Cuando el vehículo esté estacionado en una pendiente, presione el pedal del freno y primero aplique el EPB y luego seleccione P.

Puesta en marcha y conducción

- **R Reversa**
Seleccione este cambio solo cuando el vehículo esté detenido.
- **N Neutro**
Seleccione esta marcha cuando el vehículo esté detenido y el motor funcione a ralentí durante mucho tiempo (por ejemplo, esperando en el semáforo).
- **D Directa**
Esta marcha se usa para la conducción normal y permitirá la selección automática de la marcha Directa, y dependiendo de la velocidad permitirá la selección automática.
- **E ECO**
El vehículo se encuentra en estado de bajo consumo energético. Seleccione este modo cuando requiera la conducción ecológica.
 - + Subir una marcha
- En el modo manual, cambia la transmisión a la próxima marcha alta disponible.
 - Bajar una marcha
- En el modo manual, cambia la transmisión a la siguiente marcha baja disponible.

Velocidad de cambio de marchas

Con la marcha D o E seleccionada, la velocidad varía según la posición del pedal del acelerador: una apertura más pequeña del acelerador resultará en un cambio de velocidad más baja, y una apertura más grande del acelerador hará que la transmisión retrase la acción de cambio de marcha, hasta que se complete el cambio de velocidades cuando el vehículo alcance una velocidad más alta.

Kick-down



Las ruedas motrices pueden patinar cuando se activa el retroceso en superficies de carreteras con poca adherencia, lo que puede ocasionar que el vehículo se salga de control.

Con la marcha D o E seleccionada, presionar el pedal del acelerador hasta el fondo en un solo movimiento (también conocido como kick-down) proporcionará un mejor rendimiento de aceleración durante los adelantamientos. Bajo ciertas condiciones, permitirá que la transmisión cambie inmediatamente a una velocidad inferior y proporcionará una aceleración rápida. Una vez que se suelta el pedal, se reanudará a una marcha alta normal (según la velocidad del vehículo y la posición del pedal del acelerador).

Conducción en pendiente



En los casos en que requiera detenerse en una pendiente, como un atasco de tráfico, NO aplique momentáneamente el acelerador para prevenir el "retroceso". Esto podría hacer que la transmisión automática se sobrecaliente y provoque daños.

Puesta en marcha en pendiente

La función de control de retención en pendiente puede usarse para un arranque en pendiente. Para obtener detalles sobre el sistema de control de retención en pendientes, consulte "Freno de pie" en la sección "Sistema de frenos".

Nota: La ayuda de estas funciones no puede desafiar las leyes de la física. NO conduzca el vehículo más allá de sus limitaciones físicas, la pérdida de control seguirá ocurriendo.

Conducción cuesta abajo



Presionar repetidamente el pedal del freno puede provocar un sobrecalentamiento de los frenos, causando la degradación del rendimiento del freno o incluso una falla.

Si desciende una colina en distancias largas, disminuya la velocidad primero y luego empuje la palanca de cambios de la marcha D hacia la derecha para ingresar al modo manual y luego active manualmente la marcha baja. Use una marcha más baja para reducir la velocidad del vehículo y evitar así el uso excesivo de los frenos. Por ejemplo, al conducir cuesta abajo con curvas continuas, active la marcha 2; al conducir cuesta abajo, coloque la marcha 3. Si la fuerza de frenado del motor es insuficiente, la velocidad aumenta, la transmisión automática cambiará automáticamente a una velocidad más alta para evitar el exceso de revoluciones del motor. En este momento, debe presionar inmediatamente el pedal del freno y pasar a la velocidad más baja apropiada en modo manual.

Puesta en marcha y conducción

Modo de control

Modo estándar

Con la palanca de cambios en la posición D, la transmisión automática ingresa al modo estándar por defecto de manera automática, y el centro de mensajes mostrará el cambio "D". El modo estándar se utiliza para la conducción diaria.

Modo económico

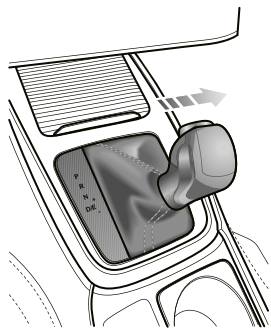

Con la posición D seleccionada, mueva la palanca de cambios hacia la derecha a la marcha E para habilitar el modo ECO ("E" se presenta en el centro de mensajes).

En el modo ECO, la transmisión aumenta antes, lo que permite que el motor funcione en áreas con bajo consumo de combustible.

Para cancelar el modo ECO, mueva la palanca de cambios hacia la izquierda a la marcha D.

Modo manual

Con el modo ECO seleccionado, mueva la palanca de cambios a "+" o "-", esto habilitará el modo manual. La marcha mostrada en el centro de mensajes indicará la marcha actual con un solo número (1~8).

Nota: En el modo Manual, la transmisión CVT tiene 8 cambios de simulación.

Puesta en marcha y conducción

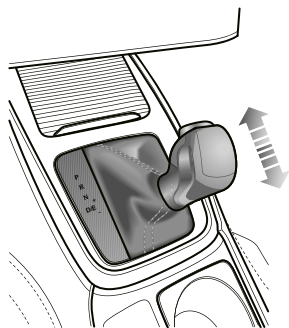

Mueva la palanca de cambios hacia la dirección "+" para cambiar a la siguiente velocidad alta disponible; o mueva la palanca de cambios hacia "-" para cambiar a la siguiente marcha baja disponible.

En el modo manual, si el conductor realiza una selección de cambios irrazonable, como solicitar un cambio ascendente con una baja velocidad del motor, o solicitar un cambio descendente con altas velocidades, la transmisión no responderá y permanecerá en la marcha actual. Si al desplazarse el vehículo la velocidad del motor cae por debajo de un umbral preestablecido en ciertos cambios,

la transmisión cambiará automáticamente a la siguiente marcha para evitar el bloqueo del motor; cuando el vehículo acelera, si la velocidad del motor aumenta continuamente y excede la velocidad máxima permitida pero no se recibe una solicitud de cambio ascendente, la transmisión cambiará automáticamente a la siguiente marcha para proteger el motor.

Para volver a otros modos de marcha, mueva la palanca de cambios hacia la izquierda y seleccione D.

Puesta en marcha y conducción

Modo de protección



Al estacionar el vehículo, asegúrese que el vehículo esté estacionado de manera segura y que se respeten todos los reglamentos del tránsito.

Recordatorio de protección de la transmisión CVT

En una transmisión CVT, cuando el control de la transmisión detecte una anomalía, el centro de mensajes del panel de instrumentos mostrará  los iconos relevantes y los mensajes de advertencia. Por favor, opere de acuerdo con la siguiente tabla.

Icono de color	Mensaje de advertencia	Causas y Soluciones
Amarillo	Ninguna	La temperatura del fluido de transmisión es muy alta. El automóvil puede continuar conduciendo, y se recomienda estacionar de manera segura en las condiciones permitidas y cambiar a la posición P para enfriar la transmisión.
Rojo	Por favor estacione con seguridad	Con el interruptor de encendido en la posición ON, el motor no arranca y el vehículo se resbala, como remolcar con las ruedas delanteras en el suelo, deslizarse en una pendiente, etc. Estacione de manera segura bajo las condiciones permitidas y remolque o maneje el vehículo de manera adecuada; la transmisión puede estar severamente dañada.

Falla de transmisión

Cuando la transmisión tiene algunas fallas, se enciende la luz indicadora de mal funcionamiento de la emisión del motor en el panel de instrumentos. Cuando ocurren algunas fallas, la transmisión entrará en el modo Emergencia y el vehículo solo funcionará en algunas marchas; mientras que en casos individuales puede fallar al revés. Si se producen algunas fallas funcionales graves, el vehículo no funcionará.

Nota: Si sucede esto, busque un servicio técnico autorizado inmediatamente.

Nota: En el modo Emergencia, la función del modo manual estará desactivada.

Puesta en marcha y conducción

Transmisión manual *

Transmisión manual de 5 velocidades

Palanca de cambio de marchas

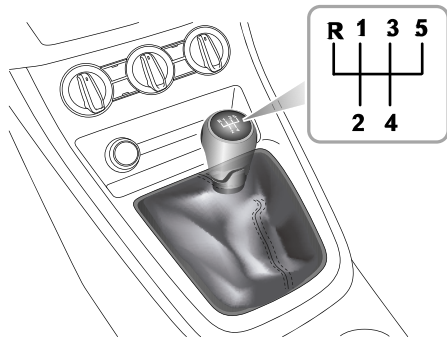

La transmisión manual es una transmisión de 5 velocidades con 6 marchas que son: 1ra, 2da, 3ra, 4ta, 5ta y R (Reversa) respectivamente.

Precauciones durante la conducción:

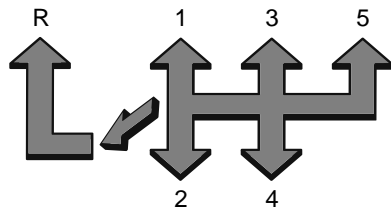

- 1 Cuando cambie entre la marcha D y la marcha R, debe asegurarse que el vehículo esté completamente estacionado, esperar un momento y luego presionar completamente el pedal del embrague, empujar la palanca de cambios a la posición N, presionar la palanca hacia abajo y empujar hacia adelante, luego empujar hacia adelante a la posición R, suelte lentamente el pedal del embrague para completar el cambio de marchas.

Espera 2 ~ 3 segundos antes de cambiar a la marcha R, de lo contrario podría dañarse la marcha atrás.

- 2 No apoye la mano sobre la palanca de cambio mientras conduce: la presión de la mano puede provocar un desgaste prematuro del mecanismo selector de marchas.

Puesta en marcha y conducción

- 3 No apoye el pie en el pedal del embrague cuando conduzca - se producirá un desgaste excesivo del embrague.
- 4 NO mantenga el automóvil detenido en una pendiente deslizando el embrague. Esto desgastará el embrague.

el sector rojo durante períodos prolongados; de lo contrario, el motor podría dañarse.

Sugerencias de cambio de marchas

Cambios	Rango de cambio recomendado (km/h)	Velocidad del motor (RPM)
1ra-2da marcha	15 ~ 20	2000~2500
2da-3ra marcha	25 ~ 35	2000~2500
3ra-4ta marcha	45 ~ 50	2000~2300
4ta-5ta marcha	60 ~ 70	2000~2300

Nota: Para garantizar una conducción sin problemas y una buena economía de combustible del vehículo, cambie de marcha en el momento apropiado y nunca permita que el puntero del tacómetro permanezca en

Puesta en marcha y conducción

Sistema de frenos

Freno

La carrera libre del pedal del freno está en el rango de 0~30mm. Para mayor seguridad, el sistema de frenado hidráulico funciona a través de circuitos duales. Si un circuito falla, el otro continuará funcionando, pero se necesitará una mayor presión y un mayor recorrido del pedal del freno, y se experimentarán mayores distancias de frenado. En el caso de una falla en el freno cuando solo un circuito está operativo, el automóvil debe detenerse tan pronto como sea posible. NO siga conduciendo - contacte a un servicio técnico MG autorizado.

Servo asistencia

El sistema de frenado es servoasistido, siempre tenga en cuenta lo siguiente durante la operación:

- Las funciones de servo asistencia funcionan solo con el motor encendido. Nunca permita que el automóvil gire libremente con el motor apagado.
- Siempre tenga especial cuidado al ser remolcado con cuatro ruedas en el suelo y el motor apagado. Si el motor se detiene por cualquier motivo mientras conduce, lleve el automóvil a un lugar seguro y no

bombée el pedal del freno ya que el sistema de frenos perderá la servo asistencia restante.

- Una vez que detenga el motor perderá la servo asistencia restante, use la fuerza adecuada para aplicar el pedal del freno para detener el automóvil de manera segura en las condiciones actuales del tráfico. Contacte a un servicio técnico MG autorizado.
- La eficiencia del servofreno puede verse afectada al detener el motor u otras condiciones, como el cambio de presión barométrica. Estas condiciones podrían resultar en una fuerza extra requerida para operar el pedal del freno para detener el automóvil.

Condiciones de humedad

Circular a través del agua o bajo fuertes lluvias puede afectar negativamente la eficiencia de frenado. En este caso, mantenga una distancia segura de otros vehículos y aplique intermitentemente el pedal del freno para mantener seca la superficie del disco de freno.

Distribución electrónica de la fuerza de frenado (EBD)

Su automóvil está equipado con EBD que, para mantener la eficiencia de los frenos, distribuye la fuerza del frenado entre las ruedas delanteras y traseras, en todas las

Puesta en marcha y conducción

condiciones de carga.

EBD integra un sistema de monitoreo. El sistema de monitoreo está vinculado a la luz indicadora de mal funcionamiento del sistema de frenos en el panel de instrumentos. Consulte "Luces e indicadores de advertencia" en el capítulo "Instrumentos y controles".

Si la luz indicadora se enciende mientras conduce, o permanece encendida después de que se activa el interruptor de encendido (posición ON) y se suelta el freno de estacionamiento, indica que hay una falla en el sistema de frenos, y el EBD puede no funcionar. En tal caso, detenga el automóvil tan pronto como lo permita la seguridad y contacte a un servicio técnico MG autorizado. NO conduzca el automóvil con la luz indicadora de mal funcionamiento del sistema de frenos encendida.

Sistema electrónico de asistencia de frenado (EBA) *

Con el EBA equipado en el vehículo, cuando presione el pedal del freno para un frenado de emergencia, el sistema EBA ayudará al conductor a aumentar la fuerza aplicada de frenos en cada rueda, para permitir que la fuerza del freno alcance el punto de acción del ABS, acortando así el distancia del frenado.

Sistema de control de retención en pendiente (HHC) *



Es imposible que el sistema de control de retención en pendiente retenga el automóvil durante el ascenso en todos los casos (como en una carretera resbaladiza, con nieve o en tierras altas), y tampoco puede reemplazar la atención del conductor al volante.



El sistema HHC no es un sustituto para la aplicación del freno de estacionamiento, de lo contrario puede causar un accidente grave. El sistema solo es aplicable al control de retención en pendiente durante la conducción.



Con el HHC activado, está estrictamente prohibido que el conductor abandone el vehículo, de lo contrario, puede causar un grave accidente.



Para evitar que el vehículo se resbale por accidente al arrancar en subida y bajada en una pendiente, presione por completo el pedal del freno durante unos segundos antes del arranque.

El sistema HHC ayuda al conductor a arrancar el vehículo cuesta arriba y, mientras tanto, evita que el vehículo se resbale durante el arranque.

Puesta en marcha y conducción

Se deben cumplir las siguientes condiciones para activar el HHC:

- Cierre la puerta del lado del conductor y abroche el cinturón de seguridad.
- Detenga el vehículo en una pendiente con cierto alcance.
- El sistema SCS está libre de fallas.
- El freno de estacionamiento está libre de fallas y liberado.
- El pedal del embrague está presionado (TM), o la marcha está en D o R (TA).
- Arranca el motor.
- Se aplica suficiente fuerza en el pedal del freno.

Si el conductor suelta el pedal del freno en una pendiente, el HHC mantendrá la presión del freno durante 1~2 segundos. Si el vehículo no arranca en 1 ~ 2 segundos, el freno se soltará automáticamente y el vehículo se deslizará, el pedal del freno se debe presionar inmediatamente en ese caso.

Nota: El HHC está disponible en ambas direcciones hacia adelante y hacia atrás cuando se aleja en pendientes cuesta arriba.

Sistema de frenos antibloqueo (ABS)



El ABS no puede superar las limitaciones físicas como detener el automóvil a una distancia demasiado corta, girar en curvas a una velocidad demasiado alta o el peligro de aquaplaning, es decir, cuando una capa de agua impide el contacto adecuado entre los neumáticos y la superficie de la carretera.

El propósito del ABS es evitar que las ruedas se bloqueen cuando frene, lo que permite al conductor retener el control de la dirección del automóvil.

El hecho de que un automóvil esté equipado con ABS nunca debe tentar al conductor a correr riesgos que podrían afectar su seguridad o la de otros usuarios de la carretera. En todos los casos, es responsabilidad del conductor conducir dentro de los márgenes de seguridad normales, teniendo debidamente en cuenta las condiciones climáticas y de tráfico prevalecientes.

En condiciones normales de frenado, el ABS no se activará. Sin embargo, una vez que la fuerza de frenado excede la adherencia disponible entre los neumáticos y la superficie de la carretera, lo que hace que las ruedas se bloqueen, el ABS automáticamente entrará en funcionamiento.

Puesta en marcha y conducción

Esto será reconocible por una pulsación rápida a través del pedal del freno.

Frenado en caso de emergencia



NO bombee el pedal del freno en ningún momento; esto interrumpirá la operación del ABS y puede aumentar la distancia de frenado.

Si se produce una situación de emergencia, el conductor debe frenar a fondo con fuerza, incluso cuando la superficie de la carretera está resbaladiza. El ABS garantizará que las ruedas no se bloqueen y que el automóvil se detenga en la distancia más corta posible según las condiciones de la superficie de la carretera.

Nota: En superficies blandas, como nieve en polvo, arena o gravilla, la distancia de frenado producida por el sistema ABS puede ser mayor que la de un sistema sin ABS, incluso se experimentaría una dirección mejorada. Esto se debe a que la acción natural de las ruedas bloqueadas sobre superficies blandas es construir una cuña de material delante del área de contacto del neumático. Este efecto ayuda a detener el vehículo.

No importa qué tan fuerte sea el frenado, aún puede continuar conduciendo el vehículo de manera normal.

IMPORTANTE

ABS no puede compensar de manera confiable el mal funcionamiento o la falta de experiencia del conductor.

Luz indicadora de mal funcionamiento del ABS

Consulte "Luces e indicadores de advertencia" en el capítulo "Instrumentos y controles".

Nota: El sistema de frenado normal (no ABS) sigue estando plenamente operativo y no se verá afectado por la pérdida total del ABS. Sin embargo, las distancias de frenado pueden aumentar.

Puesta en marcha y conducción

Retención automática *



Cuando la retención automática detiene el vehículo por razones tales como apagar el motor, soltar el cinturón de seguridad o presionar el interruptor de retención automática, se aplicará el freno de estacionamiento electrónico. **NO se puede garantizar que el vehículo se estabilizará en todos los casos. Por ejemplo, las ruedas traseras están sobre una superficie de carretera resbaladiza, o la inclinación del vehículo es demasiado grande (más del 20%). Asegúrese que el vehículo esté estabilizado de manera segura antes de salir.**



NO tome ningún riesgo adicional al conducir debido a que el vehículo está equipado con funciones de conveniencia adicionales. El conductor debe prestar toda la atención y observar el entorno, incluso si el vehículo está equipado con un sistema de retención automática.



La función de retención automática no puede garantizar la estabilidad del vehículo cuando arranca o frena en pendientes, especialmente en superficies resbaladizas o heladas.



NO abandone el vehículo cuando el motor esté funcionando y la retención automática esté activa.



La retención automática no puede garantizar el funcionamiento del freno de estacionamiento electrónico en todos los casos en que el motor está apagado. Por favor, asegúrese que se aplique el freno de estacionamiento electrónico y el vehículo se estabilice antes de salir del vehículo.



La función de retención automática debe desactivarse durante el uso de lavados automáticos de automóviles, ya que el freno de estacionamiento electrónico puede aplicarse repentinamente y causar daños al vehículo.

Con el motor en marcha, cuando el vehículo necesita detenerse de manera frecuente o durante mucho tiempo (como esperar frente a los semáforos, estacionarse en una pendiente o moverse y detenerse en un flujo de tráfico), el sistema de retención automática ayuda al conductor para estabilizar el vehículo y evitar que se mueva, sin necesidad de presionar el pedal del freno todo el tiempo. La retención automática tiene 3 estados principales:

I OFF: función en estado desactivado.

Puesta en marcha y conducción

2 Standby: la función está en Modo de Espera, en este momento la función está activada pero el vehículo aún no está estacionado. En modo Standby, el vehículo se estacionará automáticamente una vez que se cumplan todas las condiciones para estacionar.

3 Parking: Función en estado Estacionar. En este estado, se enciende el indicador (P) verde en el panel de instrumentos.

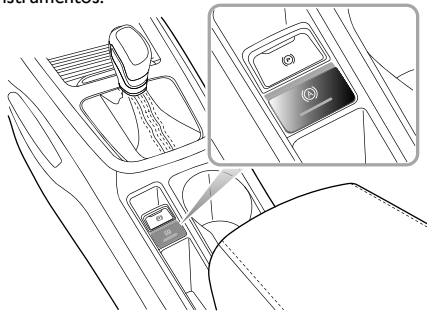

Con el cinturón de seguridad del conductor abrochado, la puerta cerrada y el motor en marcha, presione el interruptor de retención automática para cambiar la función del estado ON al estado Standby (en espera).

Con el pedal del freno presionado hasta el fondo y el

vehículo detenido por completo, la función de retención automática cambiará del estado Standby al estado Parking (estacionamiento).

Cuando la retención automática se encuentra es estado Parking, al activar D o R y presionar el acelerador se liberará automáticamente la función de retención automática.

Con la retención automática en el estado Parking se aplica el freno de estacionamiento electrónico y en algunos casos el sistema saldrá del estado Parking (como al quitarse el cinturón de seguridad, apagar el motor y detenerse por un tiempo, etc.)

Nota: Con el freno pisado, presione el interruptor para desactivar la función de retención automática, pero el freno de estacionamiento electrónico no se activará.

Nota: Cuando esté en el garaje, se recomienda desactivar la función de retención automática en reversa.

Sistema de control de luces de advertencia de peligro al frenar de emergencia (HAZ) *

Con el automóvil circulando a alta velocidad (por encima

Puesta en marcha y conducción

de 50 km/h), cuando el conductor frena de emergencia, el sistema habilita automáticamente la luz estroboscópica del freno para advertir a los vehículos que estén próximos, reduciendo efectivamente el riesgo de accidentes por atrás.

Nota: Con la luz de advertencia de peligro encendida, el control de las luces (HAZ) no funcionará cuando frene de emergencia.

Después de activarse el sistema HAZ, cuando el automóvil no pueda frenar de emergencia (ej. cuando la desaceleración es pequeña), la luz estroboscópica del freno se detendrá después de algunos segundos.

Nota: Si la velocidad del automóvil es inferior a 10 km/h cuando se detiene la luz estroboscópica del freno, la luz de advertencia de peligro se encenderá automáticamente. Presione brevemente el interruptor de esta luz o acelere a más de 20km/h durante 5s para apagar la luz de advertencia.

Sistema diferencial electrónico (XDS) *

Su vehículo tiene un sistema diferencial electrónico (XDS). En caso que se produzca un desplazamiento insuficiente al realizar un giro a alta velocidad, el sistema aplicará el freno

a las ruedas del costado interno para mejorar la precisión de la dirección.

Nota: XDS se apagará cuando el SCS y TCS estén apagados, consulte "Sistema de control de estabilidad (SCS) y Sistema de control de tracción (TCS)" en el capítulo "Puesta en marcha y conducción".

Freno electrónico de estacionamiento (EPB) *



En el caso de un mal funcionamiento de EPB y no se pueda liberar el EPB, NO remolque el vehículo con las cuatro ruedas o ruedas traseras en contacto con la superficie de la carretera, pueden ocurrir daños.

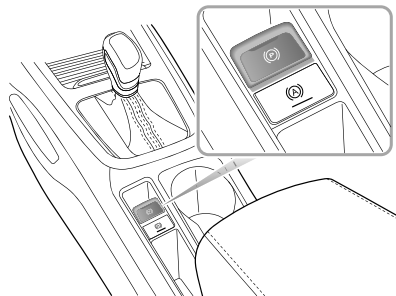

Puesta en marcha y conducción

Aplicando el EPB

Mientras el vehículo esté detenido, se podrá aplicar el EPB. Verifique que el EPB se aplique cada vez que el vehículo se detiene o se estaciona.

- Presione el pedal del freno, tire del interruptor EPB hacia arriba hasta que se encienda el indicador en el interruptor EPB.
- Si el indicador del interruptor EPB (P) en el panel de instrumentos se enciende, el EPB estará activado.
- Si la luz indicadora de mal funcionamiento (P) del EPB en el panel de instrumentos permanece encendida, indica que se ha detectado una falla. Por favor, póngase en contacto con un servicio técnico autorizado de MG.

Nota: Se puede escuchar un ruido en el motor al activar o liberar el EPB.

IMPORTANTE

- En el caso que la batería esté descargada o haya un corte de energía, no será posible activar o liberar el EPB. En tal caso, se utilizarán "cables auxiliares" para arrancar de emergencia el motor; consulte "Arranque con cables auxiliares" en la sección "Información de emergencia".

Liberación del EPB

- Active el encendido, presione el pedal del freno, y presione el interruptor EPB.
- Si el indicador en el interruptor EPB y el indicador en el panel de instrumentos (P) se apagan, quiere decir que se liberó el EPB.

Asistencia en el arranque

El EPB puede predecir la intención del conductor y liberarse automáticamente. Si el cinturón de seguridad del conductor está abrochado, el motor arranca, se selecciona la marcha D o R y el pedal del acelerador se presiona para comenzar, el EPB se liberará automáticamente.

Función de frenado de emergencia



El uso inadecuado del EPB puede provocar accidentes y lesiones. No aplique el EPB para frenar el vehículo, a menos que se trate de una emergencia.



Mientras realiza la desaceleración del vehículo con el EPB, NO apague el interruptor de encendido, esto podría provocar lesiones graves.

Puesta en marcha y conducción

Cuando el automóvil está en movimiento, en caso de cualquier emergencia como por ejemplo que el pedal del freno no pueda detener el automóvil, se puede desacelerar levantando y sosteniendo el interruptor EPB.

- Tire del interruptor EPB hacia arriba y sosténgalo para realizar un frenado de emergencia. Una alarma continua sonará simultáneamente mientras aplica el freno de emergencia.
- Para cancelar el proceso de frenado de emergencia, suelte el interruptor EPB.

Freno de mano*



NO conduzca con el freno de mano aplicado, ni aplique este freno mientras el vehículo esté en movimiento. Esto podría resultar en una pérdida de control, o evitar que el ABS funcione correctamente, e incluso se pueden dañar los frenos traseros.

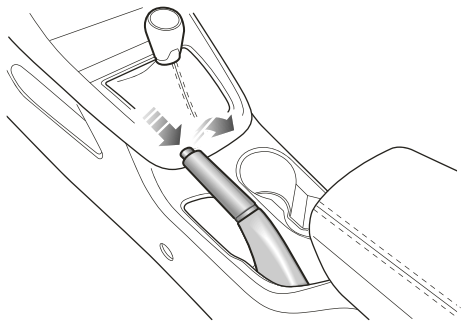

El freno de mano opera solo en las ruedas traseras. Para aplicar el freno de mano, tire la palanca hacia arriba. Mientras se estaciona, asegúrese que la palanca del freno de mano permanezca levantada.

Para soltar, levante la palanca ligeramente hacia arriba, luego presione el botón que se encuentra al final de la palanca del freno de mano (como lo indica la flecha en la figura) y baje completamente la palanca.

Al estacionar en una pendiente pronunciada, no confíe solo en el freno de mano para sostener el vehículo.

Sistema de control de estabilidad (SCS) y Sistema de control de tracción (TCS) *

Sistema de control de estabilidad (SCS)

El SCS está diseñado para ayudar al conductor en el control de la dirección mientras conduce. El SCS ingresa automáticamente en el modo de espera luego que el motor arranca.

Cuando el SCS detecta que el vehículo no se está moviendo en la dirección deseada, intervendrá aplicando la fuerza de frenado a las ruedas seleccionadas o a través del sistema de gestión del motor para evitar deslizamiento y ayudar al automóvil que vuelva a la dirección correcta.

Sistema de control de tracción (TCS)

El sistema TCS tiene como objetivo mantener el control del vehículo mejorando la capacidad de tránsito de la tracción y la estabilidad del vehículo. El TCS monitorea la velocidad de manejo de cada rueda individualmente. Si se detecta un giro en una rueda, el sistema se activará automáticamente en esa rueda, transfiriendo el torque a la rueda opuesta que no gira. Si ambas ruedas giran, el sistema reducirá el par de potencia de salida para regular

la rotación de la rueda hasta recuperar la tracción.

Encender/Apagar

El SCS y TCS se encienden automáticamente cuando el interruptor de encendido se coloca en la posición ON/RUN, y se pueden apagar después de arrancar el motor. La interfaz de operación se encuentra en la pantalla de instrumentos o entretenimiento.

Cuando se encuentra en el panel de instrumentos:

- Consulte "Centro de información" en el capítulo "Instrumentos y controles".

Cuando se encuentra en la pantalla de entretenimiento:

- Elija "Conducción y mantenimiento" después de ingresar a la interfaz de Ajustes del automóvil, se puede apagar/encender el SCS y TCS presionando el interruptor "Control de estabilidad".

Cuando el SCS y TCS estén apagados, la luz de advertencia en OFF del sistema de control de estabilidad/control de tracción se encenderá en el centro de mensajes. Consulte "Luces de advertencia e indicadores" en el capítulo "Instrumentos y controles".

Puesta en marcha y conducción

Nota; La desactivación del SCS y TCS no afectará el normal funcionamiento del ABS. Siempre desactive el TCS cuando conduzca con cadenas instaladas para la nieve.

Luz de advertencia del control de estabilidad y control de tracción

Consulte "Luces e indicadores de advertencia" en el capítulo "Instrumentos y controles".

En caso que el cable de la batería se desconecte y luego se vuelva a conectar, si la luz de advertencia se enciende en amarillo, haga lo siguiente:

- Inicialización de falla del EPS, consulte "Sistema de dirección" en "Instrumentos y controles".
- El vehículo se apaga y se enciende de nuevo.
- Cuando la velocidad del vehículo sea superior a 20 km/h, gire el volante hacia la izquierda 45°, luego hacia la derecha 45°, la luz de advertencia se apagará.

Puesta en marcha y conducción

Sistema de monitoreo de presión de los neumáticos (TPMS)*



El sistema TPMS no puede reemplazar la mantención de rutina y las revisiones de la condición y la presión de los neumáticos.



Si se utilizan dispositivos de transmisión de radio como teléfonos móviles o auriculares inalámbricos cerca del vehículo, puede resultar en interferencia con el TPMS y podría registrarse como una falla.

Nota: El sistema TPMS solo advierte de una baja presión en el neumático, no vuelve a inflar el neumático.

TPMS detecta la presión de los neumáticos a través de la onda de radio y la técnica de detección. El sensor TPMS puede controlar la presión del neumático del vehículo y enviarlo a un receptor. Puede ver la presión de los neumáticos a través del menú de información del vehículo en el panel de instrumentos. El TPMS puede recordarle la condición de baja presión de los neumáticos; sin embargo, no puede sustituir la mantención normal de los neumáticos; consulte "Inspección de los neumáticos" en el capítulo "Servicio y mantenimiento".



Si la luz indicadora de mal funcionamiento del TPMS se enciende y en algunos modelos aparece el mensaje de advertencia "XX Tire Low Pressure" (Presión baja del neumático XX), en este caso, detenga el automóvil lo antes posible, compruebe la presión e infle el neumático para corregir ese valor. Si maneja con una presión de inflado obviamente insuficiente, esto provocará un sobrecalentamiento del neumático y ocasionará una falla. Además, el inflado insuficiente también disminuirá la economía del combustible, acortará la vida útil de la trayectoria de la rueda y podría afectar el rendimiento operativo y el rendimiento de los frenos del vehículo. La etiqueta de presión de los neumáticos adherida al vehículo indica la cantidad correcta de presión requerida por su vehículo cuando los neumáticos están en frío.

Reconocimiento automático del TPMS

Al reemplazar un sensor y receptor TPMS, o al realizar una rotación de neumáticos, se requiere un reconocimiento automático del TPMS, por favor consulte a un servicio técnico autorizado de MG para obtener más detalles.

Puesta en marcha y conducción

Sistema de control crucero *

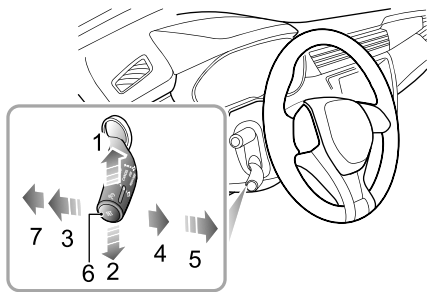



- Aceleración (1)
- Desaceleración (2)
- Cancelar (3)
- ON (4)
- Resetear (5)
- Ajustes (6)
- OFF (7)

El sistema de control crucero permite al conductor desplazar el vehículo a una velocidad constante sin presionar el pedal del acelerador. Esto es particularmente útil para autopistas, o para cualquier viaje en el que se

pueda mantener una velocidad constante durante un período prolongado.

Activación del sistema de control crucero

El sistema de control crucero se maneja con la palanca que está en el lado izquierdo del volante y debajo del interruptor de iluminación.

- 1 Con el interruptor de encendido en la posición ON, si el interruptor está en la posición (4) "ON", entonces el sistema de control crucero está en estado de espera; en este momento, la luz indicadora amarilla  de crucero, en el panel de instrumentos, se enciende; si el interruptor está en la posición "OFF" (7), el sistema de control crucero está en estado Off.
- 2 Cuando el sistema de control crucero está en estado de espera, y la velocidad actual del vehículo es superior a 40 km/h (el rango de operación es de 40~200 km/h), presione el botón "Establecer" (6) al final de la palanca, el indicador amarillo  en el panel de instrumentos cambiará a verde y el sistema de control crucero entrará en estado de activación. La velocidad objetivo del sistema crucero se establecerá a la velocidad actual, y el sistema de crucero se habrá activado.

Puesta en marcha y conducción

En este momento, el control crucero mantendrá la velocidad establecida sin presionar el pedal del acelerador.

Nota: la velocidad establecida en la memoria del sistema control crucero se cancelará cuando la palanca de control crucero pase a la posición "OFF" (7) o cuando se apague el interruptor de encendido.

Ajuste de velocidad crucero objetivo

Cuando el control crucero está activo:

Empuje la palanca hacia arriba (1) y sostenga, luego suelte el interruptor cuando alcance la velocidad deseada. Esto aumentará la velocidad.

Presione la palanca hacia abajo (2) y manténgala presionada, luego suelte el interruptor cuando alcance la velocidad deseada, esto disminuirá la velocidad.

Además, la velocidad establecida se puede aumentar o disminuir gradualmente girando la palanca y soltándola inmediatamente; girando hacia arriba (1) aumentará la velocidad, mientras que girando hacia abajo (2) disminuirá la velocidad. Girar la palanca una vez aumentará o disminuirá la velocidad aprox. 1 km/h.

Cuando el sistema de control crucero está activado, el vehículo todavía puede acelerar presionando normalmente el pedal del acelerador (como al adelantar). Al soltar el pedal del acelerador, el vehículo regresará a la velocidad de crucero establecida.

Pausa

Cuando el sistema de control crucero está activado, las siguientes operaciones pondrán el sistema en estado de espera:

- El interruptor de la palanca se mueve a la posición 'Cancelar' (3).
- El pedal del freno o pedal del embrague están presionados.
- La palanca de cambios automática se mueve a P, R o N.
- La palanca de cambios manual se mueve por debajo de la tercera marcha o en la marcha atrás.
- La mala condición de la carretera gatilla que funcione el sistema de control de estabilidad (SCS). Por razones de seguridad, el sistema de control crucero pasará automáticamente al estado en espera.
- Una pendiente provoca un descenso excesivo de la velocidad, el sistema de control crucero pasará automáticamente al estado "En espera".

Puesta en marcha y conducción

- El freno electrónico de estacionamiento (EPB) funciona de manera anormal.

Reanudar

Una vez que el sistema de control crucero está en pausa, con la palanca en la posición 4, el control crucero se puede reactivar moviendo el interruptor a la posición "Reanudar" (5). En este momento, la velocidad de crucero objetivo es la velocidad de destino antes de salir del sistema de control crucero.

Nota;

- ***Nunca utilice el sistema de control crucero en reversa.***
- ***No utilice el control crucero en condiciones inadecuadas, como en superficies resbaladizas, lluvia excesivamente intensa o en condiciones de tráfico que no sean adecuadas para el mantenimiento de velocidades constantes.***
- ***Cuando no esté en uso, asegúrese que el interruptor de palanca esté en la posición 'OFF' (7).***
- ***Durante el funcionamiento del sistema de control crucero, la velocidad real puede desviarse de la velocidad crucero objetivo, en cierta medida debido a la precisión del control o de las condiciones de la***

carretera. Generalmente, la desviación está dentro de ± 3 km/h, y puede ser mayor en caso de una pendiente pronunciada.

- ***Si la velocidad real es excesivamente más baja que la velocidad objetivo o el SCS se activa debido a la pendiente o a la carretera, el sistema de control crucero puede volver automáticamente al modo de espera.***
- ***NO opere el interruptor por períodos excesivamente largos, o presione múltiples interruptores simultáneamente, esto puede causar que falle el sistema. Si ocurre esto, encienda el motor cuando sea seguro.***

Asistencia al estacionar *

Ayuda del sensor de estacionamiento ultrasónico *



El propósito del sistema de ayuda al estacionar es asistir al conductor durante la marcha atrás! Los sensores pueden no ser capaces de detectar ciertos tipos de obstrucción, por ej. postes estrechos u objetos pequeños de no más de unas pocas pulgadas de ancho, objetos pequeños cerca del suelo, objetos sobre la puerta del maletero y algunos objetos con superficies no reflectantes.



Mantenga los sensores libre de suciedad, hielo y nieve. Si se acumulan depósitos en la superficie de los sensores, su rendimiento puede verse afectado. En el lavado automático, evite dirigir desde muy cerca los chorros de agua de alta presión directamente a los sensores.

Asistencia al estacionar en reversa

Los sensores ultrasónicos en el parachoques trasero monitorean el área detrás del vehículo para buscar obstáculos. Si se detecta un obstáculo, el sistema calculará

su distancia desde la parte trasera del vehículo y comunicará el mensaje al conductor haciendo sonar pitidos de advertencia.

Funcionamiento de la asistencia al estacionar

Asistencia al estacionar en reversa

Quando el interruptor de encendido está en la posición ON/ RUN/ START, la asistencia para estacionar se habilita automáticamente cuando se selecciona la marcha atrás, y se apaga tan pronto como se desactiva la marcha atrás. Un pitido corto se escucha como ayuda al estacionar aprox. 1 segundo después de seleccionar la marcha atrás para indicar que el sistema está funcionando normalmente. Si un obstáculo se detecta en la parte trasera, el sistema emitirá alarmas de advertencia.

Nota: si se escucha una alarma de advertencia más prolongada y de tono más alto (durante aprox. 3 segundos) cuando se selecciona la marcha atrás, esto indica una falla en el sistema. Solicite asistencia a su servicio técnico autorizado MG.

Puesta en marcha y conducción

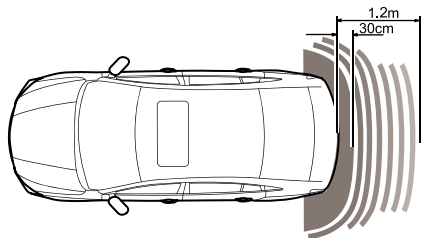

- Una vez que la obstrucción se encuentre dentro del rango de 30 cm del parachoques trasero, el sistema emitirá alarmas de advertencia continuas.

Con la función de ayuda al estacionar habilitada, cuando se detectan obstrucciones, el sistema emitirá sonidos en diferentes frecuencias (pueden haber zonas ciegas).

- Si se detecta una obstrucción dentro del rango de 1,2 m de los sensores traseros que ayudan a estacionar, el sistema de advertencia comenzará a emitir pitidos. A medida que el automóvil se acerca a la obstrucción, los sonidos audibles se transmiten más rápidamente.

Puesta en marcha y conducción

Cámara de estacionamiento *



El objetivo del sistema de cámara de estacionamiento es ayudar al conductor mientras va en reversa! La cámara tiene un campo de visión limitado y no puede detectar obstáculos fuera de ese campo.

Algunos modelos tienen una cámara de estacionamiento trasera instalada entre las luces traseras de la matrícula. Cuando se selecciona la marcha atrás, la cámara mostrará una imagen de lo que está inmediatamente detrás del automóvil. Esta imagen se mostrará en la pantalla del sistema de entretenimiento.

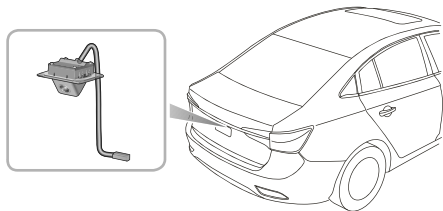

Sistema de imagen panorámica en 360° *



El propósito del sistema de imágenes panorámicas en 360° es ayudar al conductor durante la marcha atrás. La cámara tiene un campo de visión limitado y no puede detectar obstrucciones fuera de ese campo.



Aunque la pantalla de entretenimiento puede proporcionar imágenes de alta definición alrededor del vehículo, aun así, preste atención a las condiciones actuales de la carretera para su seguridad en la conducción.

Con el sistema de imágenes panorámicas en 360° funcionando, la interfaz de la pantalla mostrará una imagen panorámica en 360° del vehículo para facilitar la visión del entorno alrededor y hacer que la conducción sea mucho más segura.

- Cuando se selecciona marcha atrás, el sistema cambiará automáticamente a la imagen panorámica en 360° en la pantalla, que aparecerá en el monitor de entretenimiento.

Puesta en marcha y conducción



- Pulse el botón Vista en 360 ° en la pantalla para ingresar a la interfaz del sistema de imágenes panorámicas, luego puede tocar los botones en la pantalla para chequear imágenes desde diferentes ángulos de visión del vehículo para proporcionar un entorno de conducción mucho más seguro.
- Pulse el botón 2D o 3D en la pantalla para ingresar a la interfaz del sistema de imágenes panorámicas 2D o 3D, luego puede tocar diferentes áreas alrededor del vehículo a la izquierda para chequear imágenes desde diferentes ángulos de visión para proporcionar un ambiente de conducción mucho más seguro.

- Pulse el botón Setting (Ajustes) en la esquina superior derecha para activar/desactivar la función del indicador LS de dirección de la marcha. Cuando la palanca se encuentra en la posición D y el indicador de dirección izquierda/derecha está encendido, el sistema de imagen panorámica en 360° mostrará la vista de izquierda/derecha correspondiente.
- Pulse el botón Ajustes en la esquina superior derecha para configurar la línea de ayuda al estacionar en estado estático, dinámico, dinámico + estático y apagado.

Nota: cuando la palanca de cambios se coloca en la posición D y la velocidad del vehículo supere o sea igual a 15 km/h, en ningún caso se podrá activar el sistema de imágenes panorámicas en 360°.

Puesta en marcha y conducción

Carga



NO exceda el peso bruto del vehículo o las cargas permitidas en el eje delantero y trasero. Se puede producir una falla que provoque daños al vehículo o lesiones graves.

Espacio para cargar



Revise que los respaldos traseros estén asegurados firmemente en posición vertical cuando lleve cargas en los compartimentos detrás de los asientos.



Si la puerta trasera no puede cerrarse debido al tipo de carga que lleva, asegúrese de cerrar todas las ventanas durante la conducción, seleccione el modo de distribución de aire hacia el rostro y configure el ventilador a velocidad máxima para disminuir los gases de escape que ingresan al vehículo.

Cuando el equipaje se transporta en el espacio de carga, asegúrese siempre que los artículos se coloquen lo más bajo y lo más hacia delante posible, para evitar que la carga se mueva en el caso de un frenado de emergencia o de un accidente.

Conduzca con cuidado y evite maniobras o frenados de emergencia cuando transporte objetos grandes o pesados.

Conducir con la puerta del maletero abierta es muy peligroso. Si la carga que transporta requiere que la puerta del maletero esté abierta, verifique que la carga esté bien asegurada y que se tomen todas las medidas adecuadas para evitar que las emisiones de escape ingresen al vehículo.

IMPORTANTE

Se deben respetar las normas del tránsito al transportar alguna carga y si esta sobrepasa el espacio, se deben tomar las medidas de advertencia apropiadas para advertir a otros usuarios de la carretera.

Carga al interior



NO transporte equipos, herramientas o equipaje no seguros o que puedan moverse, causando lesiones personales en caso de accidente, frenado de emergencia o aceleración fuerte.



NO obstruya al conductor ni a los pasajeros con la carga, mantenga una postura correcta y una visión adecuada.

Puesta en marcha y conducción

Plegar los asientos traseros puede aumentar el espacio del equipaje; consulte "Asientos traseros" en la sección "Asientos y sistemas de sujeción".

Cuando transporte carga en el vehículo, colóquela en una posición lo más baja posible y asegúrese de ajustarla firmemente, a fin de evitar lesiones personales causadas por el movimiento de la carga cuando se producen accidentes de tráfico o frenado de emergencia. Si la carga debe colocarse en un asiento, ninguna persona puede ocupar ese asiento.

Información de emergencia

- 204 Dispositivos de advertencia de peligro*
- 205 Arranque de emergencia*
- 207 Remolque y transporte*
- 211 Reparación de neumáticos y reemplazo de la rueda*
- 215 Cambio de fusibles*
- 223 Cambio de faros*

Información de emergencia

Dispositivos de advertencia de peligro

Luz de advertencia de peligro

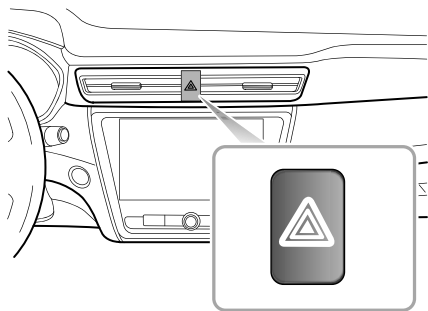

Nota: Antes de detener o reducir la velocidad del vehículo en una emergencia, siempre presione el interruptor de advertencia de peligro. Todas las luces direccionales y los indicadores de dirección parpadearán para advertir a otros usuarios de la carretera que su vehículo está causando una obstrucción o se encuentra en una situación peligrosa.

Triángulo de advertencia

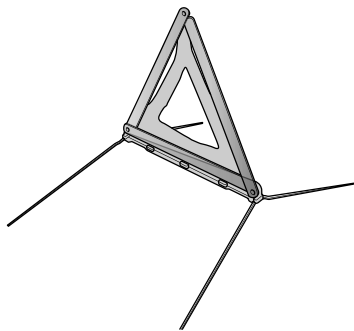

El triángulo de advertencia que viene en su vehículo se guarda en el maletero.

Si tiene que detener su vehículo en la carretera por alguna emergencia, si es posible, debe colocar un triángulo de advertencia a unos 50 a 150 metros detrás del vehículo para advertir de su posición a otros usuarios de la carretera.

Información de emergencia

Arranque de emergencia

Uso de cables auxiliares

! **NUNCA** arranque el motor empujando o remolcando.

! Asegúrese que **AMBAS** baterías tengan el mismo voltaje (12 voltios), y que los cables auxiliares estén aprobados para su uso en automóviles con batería de 12 voltios.

! Asegúrese que las chispas y las luces directas estén alejadas del compartimento del motor.

El uso de cables de auxiliares (cables de refuerzo) de una batería donante, o una batería instalada en un vehículo donante, es el único método aprobado para arrancar un automóvil con una batería descargada.

Si se va a utilizar la batería de un vehículo donante, ambos vehículos deben estacionarse con las baterías una junto a la otra. Verifique que ambos vehículos no se toquen.

Arranque del vehículo



Asegúrese que la conexión de cada uno de los cables auxiliares esté realizada en forma segura. No debe haber riesgo de que los clips se deslicen accidentalmente desde los terminales de la batería (por ejemplo, como resultado de la vibración del motor); de lo contrario, podría provocar chispas y causar un incendio o una explosión.

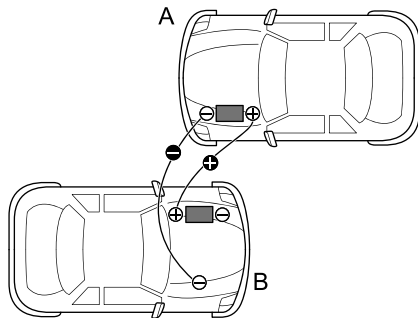

Información de emergencia

Apague el interruptor de encendido y apague TODOS los equipos eléctricos de AMBOS vehículos, luego siga las instrucciones a continuación:

- 1 Conecte los terminales positivos (+) de ambas baterías con un cable auxiliar. Conecte otro cable auxiliar del terminal negativo de la batería del donante (A) a un buen punto en tierra (un montaje del motor u otra superficie sin pintar, por ejemplo), al menos a 0.5 m de la batería del vehículo deshabilitado (B).
- 2 Asegúrese que los cables estén libres de partes móviles de ambos motores, luego encienda el motor del vehículo donante y déjelo en ralentí durante unos minutos.
- 3 Ahora arranque el motor del vehículo con la batería descargada (NO arranque el motor por más de 10 segundos). Si el vehículo deshabilitado no arranca después de varios intentos, es posible que deba repararlo. Por favor, póngase en contacto con el servicio autorizado de MG.
- 4 Después de arrancar ambos vehículos normalmente, deje que el motor del vehículo averiado funcione a ralentí durante más de 2 minutos antes de apagar el

motor del vehículo donante y desconectar los cables auxiliares.

IMPORTANTE
NUNCA encienda un equipo eléctrico en el vehículo deshabilitado antes de retirar los cables auxiliares.

- 5 Desconectando los cables auxiliares. La desconexión de los cables auxiliares debe ser una inversión exacta del procedimiento utilizado para conectarlos, es decir, desconecte PRIMERO el cable negativo NEGRO del punto de tierra del vehículo deshabilitado.

Información de emergencia

Transporte y remolque del vehículo

Argolla de remolque

! **NO utilice una cuerda de remolque que esté torcida, ya que el gancho de remolque puede desenroscarse.**

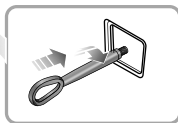
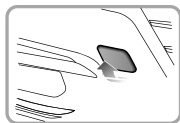
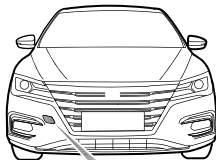

Su automóvil está equipado con un ojo de remolque en la parte delantera, que se utiliza para colocar el gancho de remolque que viene en el kit de herramientas. El kit de herramientas está en el espacio de la rueda de repuesto debajo de la alfombra del maletero.

Para colocar el gancho de remolque, retire la tapa pequeña en el parachoques, luego atornille el gancho del remolque a través del pequeño ojo de la viga del parachoques (consulte la ilustración). ¡Asegúrese de apretar bien el gancho de remolque!

Nota; La cubierta de la argolla de remolque puede asegurarse al parachoques con una cuerda de plástico.

En caso que su vehículo se averíe o sufra un accidente, puede usar la argolla de remolque para trasladar su vehículo. Pero no están diseñadas para remolcar otros vehículos. El vehículo puede remolcarse utilizando una cuerda suave, pero se recomienda una barra dura.

Información de emergencia

Remolque



Se recomienda no colocar el interruptor en posición ON si debido a una falla eléctrica puede existir un potencial riesgo de seguridad.



Al remolcar, NO acelere o frene repentinamente, esto puede causar accidentes.



NUNCA remolque los modelos equipados con transmisión variable continua (CVT), con estos solo se puede utilizar remolque suspendido o un traslado, de lo contrario la transmisión puede dañarse.

Remolque suspendido

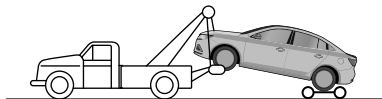
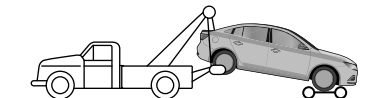
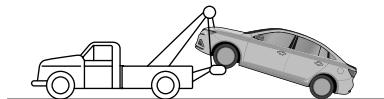

El remolque suspendido es el mejor método para remolcar un vehículo. Las ruedas motrices deben estar suspendidas en el aire o la transmisión podría dañarse.

Información de emergencia

Suelte el freno de estacionamiento, encienda la luz de advertencia de peligro, y no deben haber pasajeros en el vehículo.

Remolque en cuatro ruedas



La velocidad de remolque del vehículo no debe superar los 30 km/h, la distancia de remolque no debe superar los 50 km.

Si su vehículo es remolcado con las cuatro ruedas en el suelo, tome en cuenta las siguientes precauciones:

- 1 Coloque el encendido en la posición ON para permitir que las luces de freno, los limpiaparabrisas y los indicadores de dirección funcionen, si es necesario.
- 2 Coloque la palanca de cambios en la posición N (TM). Coloque la palanca de cambios en la posición N (TA).
- 3 Suelte el freno de estacionamiento;
- 4 Encienda la luz de advertencia de peligro.
- 5 Si la transmisión está dañada o no tiene aceite lubricante, NO remolque el vehículo con las cuatro ruedas en el suelo.
- 6 NO remolque en reversa.



Sin tener el motor funcionando, será necesario un mayor esfuerzo para hacer funcionar el pedal del freno y doblar el volante.

También se experimentarán distancias de frenado más largas.

Información de emergencia

Transporte o remolque con cuerda

Si su automóvil se va a trasladar en la parte trasera de un remolque o transportador asegure el vehículo de la siguiente manera:

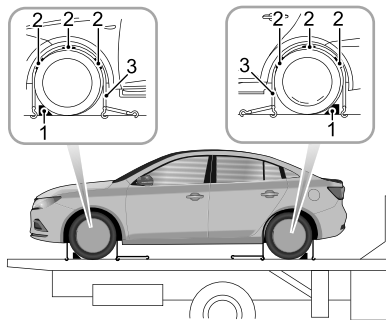

- 1 Aplique el freno de mano y coloque la palanca de cambios de marchas en la posición N (TM) o P (TA).
- 2 Coloque las cuñas de la rueda (1) como se muestra, luego coloque los bloques de goma antideslizante (2) alrededor de la circunferencia del neumático.

- 3 Coloque las correas de amarre (3) alrededor de las ruedas y asegúrelas al remolque. Apriete la correa para asegurar el vehículo.

Información de emergencia

Reparación de neumáticos y reemplazo de la rueda

Rueda de repuesto y caja de herramientas

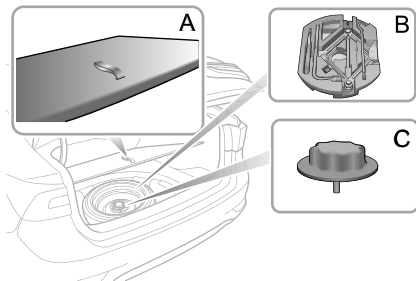

Desmontaje de la rueda de repuesto y kit de herramientas

- 1 Levante la alfombra del maletero con la correa de elevación (A).
- 2 Retire el kit de herramientas (B).
- 3 Desatornille la tuerca de retención de la rueda de repuesto (C) y levante la rueda de repuesto.

Herramienta de reemplazo de la rueda de repuesto

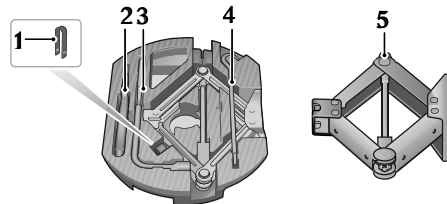

- 1 Herramienta de extracción de la tapa del perno de la rueda
- 2 Gancho de remolque
- 3 Llave para atornillar la rueda
- 4 Mango de la gata
- 5 Gata

Información de emergencia

Cambio de rueda

Si necesita cambiar una rueda durante un viaje, elija un lugar seguro para detenerse, en lo posible, lejos de la carretera. Siempre solicite a sus pasajeros que salgan del automóvil y esperen en un área segura, lejos del resto del tráfico.

Encienda las luces de advertencia de peligro. Si el triángulo de advertencia está disponible, colóquelo a unos 50 a 150 metros detrás de su vehículo para advertir al tráfico que se aproxima.

Antes de cambiar una rueda, asegúrese que las ruedas delanteras estén derechas. Aplique el freno de mano y coloque la palanca de cambios en posición N (TM) o P (TA), y el interruptor de encendido en la posición OFF.

Tome en cuenta las siguientes precauciones:

- Asegúrese de colocar la gata en terreno firme y nivelado.
- Si el vehículo debe estacionarse en pendiente, coloque cuñas delante y detrás de las otras 3 ruedas para evitar que el vehículo se mueva.

Posicionando la gata

 **NUNCA trabaje debajo del vehículo con la gata como único medio de apoyo. La gata está diseñada solo para cambiar las ruedas!**

 **NUNCA levante el vehículo con otro punto de elevación que no sean los puntos designados que se muestran, de lo contrario puede causar daños graves.**

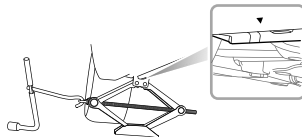
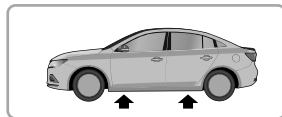

Coloque la gata en un terreno firme y nivelado debajo del punto de apoyo más cercano a la rueda que se va a retirar. Tenga en cuenta que el surco rectangular debe encajar en la pestaña correspondiente de la carrocería (vea la ilustración).

Información de emergencia

Gire el mango del tornillo de la gata con la mano, ajuste la gata hasta que su cabeza encaje perfectamente en la pestaña de la carrocería. Asegúrese que la base de la gata esté en pleno contacto con el suelo.

Montaje de la rueda de repuesto.



Compruebe la presión de la rueda de repuesto para evitar un pinchazo, ya que no ha sido utilizada en mucho tiempo. Siempre revise la presión de los neumáticos después de cambiar una rueda.



Los tornillos de las ruedas deben apretarse al par especificado después de cambiar una rueda (120~130 Nm).

- 1 Antes de levantar el automóvil, use la herramienta del vehículo para retirar cada tapa de los pernos de la rueda. Use una llave de rueda para aflojar cada perno media vuelta en sentido anti-horario.
- 2 Gire la manilla de la gata en el sentido de las agujas del reloj con la llave para pernos de la rueda (como se muestra en la figura), y levante el vehículo hasta que el neumático no esté en contacto con el suelo.

- 3 Retire los pernos de la rueda y colóquelos en la caja de herramientas para evitar que se pierdan. Asegúrese que el vehículo esté firme y que no haya riesgo de deslizamiento o movimiento antes de quitar los pernos de la rueda.

- 4 Retire la rueda.

Nota: Evite colocar las ruedas boca abajo en el suelo; la superficie puede resultar rayada.

- 5 Coloque la rueda de repuesto y apriete los pernos de la rueda hasta que la rueda esté firmemente asentada contra el cubo.
- 6 Baje el automóvil y retire la gata, luego apriete COMPLETAMENTE los pernos de la rueda en secuencia diagonal.
- 7 Finalmente, vuelva a guardar las herramientas en el kit de herramientas y coloque la rueda reemplazada en la posición apropiada en el maletero (con la llanta hacia arriba).

Nota: NO se pare en el mango de la llave ni utilice el tubo de extensión del mango de la llave.

Nota: Cuando reemplace la rueda, apriete 2 veces por completo los pernos en la secuencia diagonal.

Información de emergencia

Nota: *Póngase en contacto con un servicio técnico autorizado MG para que lo reemplace con un neumático nuevo lo antes posible.*

Rueda de repuesto compacta



Solo se puede usar una rueda de repuesto compacta a la vez, de lo contrario, el rendimiento operativo y el rendimiento de los frenos puede reducirse, provocando accidentes o lesiones a usted y a los demás.



Cuando conduzca sobre superficies heladas o resbaladizas, se recomienda colocar la rueda compacta en la parte trasera del vehículo para mantener la estabilidad adecuada. Si el neumático delantero está dañado, deberá mover la rueda trasera hacia adelante y luego colocar la rueda de repuesto compacta en la posición trasera.



Las cadenas para la nieve no se pueden utilizar con la rueda de repuesto, esto puede causar daños al vehículo y a la cadena de nieve.

Cuando se instala la rueda de repuesto compacta, la velocidad del vehículo no debe exceder los 80 km/ h. Haga reparar el neumático original y reemplace la rueda de repuesto tan pronto como sea posible. Esto extenderá la vida útil de la rueda de repuesto para otras emergencias.

Nota: *NO use un lavado de autos automático cuando la rueda de repuesto esté instalada, los rieles de la guía del lavado de automóviles pueden perjudicar la rueda neumática y causar daños.*

Cambio de fusibles

Fusibles

Los fusibles son simples interruptores automáticos que protegen los equipos eléctricos del automóvil al evitar que los circuitos eléctricos se sobrecarguen. Se puede notar un fusible quemado cuando el elemento del equipo eléctrico al que protege deja de funcionar.

Si sospecha que un fusible está defectuoso, puede retirarlo de la caja de fusibles y observar si el cable de metal está fundido.

Se recomienda tener fusibles de repuesto en el vehículo, que pueden obtenerse en un servicio técnico autorizado por MG.

IMPORTANTE

- **NUNCA** intente reparar un fusible quemado. **SIEMPRE** reemplace el fusible con uno de la misma clasificación; de lo contrario, podría ocurrir un incendio por daños en el sistema eléctrico o sobrecarga del circuito.
- Si el fusible reemplazado falla inmediatamente, póngase en contacto con un servicio técnico autorizado MG lo antes posible.

Caja de fusibles

El vehículo está equipado con 2 cajas de fusibles:

- Caja de fusibles del habitáculo (detrás del panel de ajuste inferior del lado del conductor)
- Caja de fusibles del compartimiento del motor (lado delantero izquierdo del compartimiento del motor)

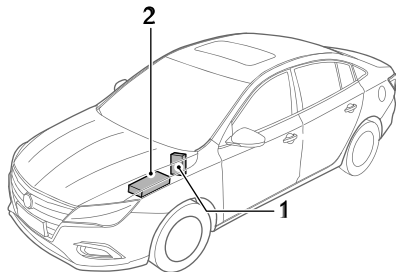

- 1 Caja de fusibles del compartimiento de pasajeros
- 2 Caja de fusibles del compartimiento del motor

Información de emergencia

Cód.	Espec.	Función
F8	15A	Pasa corrientes
F9	5A	Control de temperatura manual, radio, generador de aniones, retrovisor automático anti encandilamiento
F10	7.5A	Fuente de alimentación USB
F11—F12	-	-
F13	7.5A	Retrovisor exterior térmico
F14—F17	-	-
F18	10A	Fuente de alimentación KL15
F19	20A	Sistema de entretención
F20	10A	Aire acondicionado
F21	15A	Calefacción del asiento del acompañante
F22	7.5A	Toma de diagnóstico

Cód.	Espec.	Función
F23	15A	Calefacción del asiento del conductor
F24	10A	Interruptor del espejo retrovisor, monitor de presión de neumáticos
F25	30A	Retrovisor exterior térmico, calefacción de la ventana trasera.
F26	30A	Motor de la ventana derecha
F27	-	-
F28	5A	Interruptor de encendido
F29	5A	Pantalla PRND, interruptor del freno eléctrico
F30	5A	Panel de instrumentos
F31	5A	Sistema de asistencia al conductor
F32	25A	Asiento eléctrico del pasajero delantero
F33	10A	Módulo SDM

Información de emergencia

Cód.	Espec.	Función
F34	5A	Sistema de imagen panorámica en 360°.
F35	20A	Techo solar
F36	10A	Bloqueo electrónico de la columna de dirección
F37	25A	Asiento eléctrico del conductor
F38	30A	Motor de la ventana izquierda
F39	40A	Ventilador
F40	20A	-
F41	10A	-
F42	5A	-
F43—F54	-	-

Información de emergencia

Caja de fusibles del compartimiento del motor

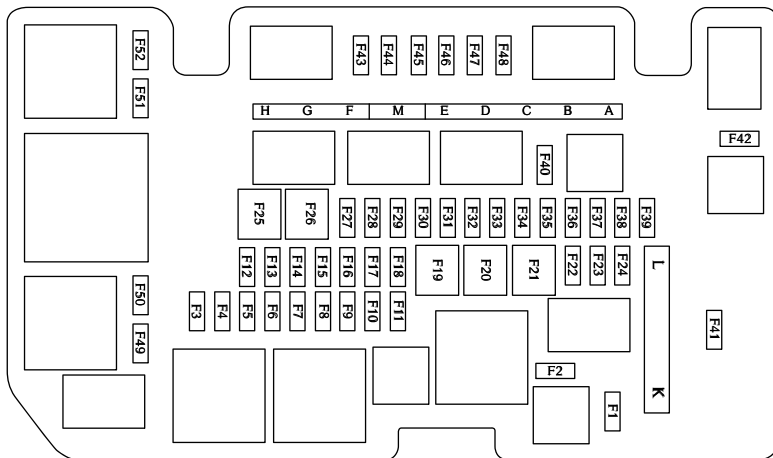

Información de emergencia

Verificar o reemplazar un fusible

- 1 Apague el interruptor de encendido y todos los dispositivos eléctricos, y desconecte el cable negativo de la batería.
- 2 Presione la pestaña para abrir la tapa de la caja de fusibles del compartimiento del motor.
- 3 Sujete el cabezal del fusible con una herramienta de extracción de fusibles en la cubierta superior; tire y retire el fusible y verifique si está fundido.
- 4 Si se quema un fusible, reemplácelo con otro fusible del mismo valor de amperio.

Especificación de los fusibles

Cód.	Espec.	Función
F1—F2	-	-
F3	10A	Relé de luces altas
F4	20A	Módulo de control de la carrocería
F5	30A	Módulo de control de la carrocería
F6	-	-

Cód.	Espec.	Función
F7	10A	Módulo de control del motor
F8	15A	Bocina
F9	-	-
F10	25A	Sistema de control de estabilidad (válvula) - freno de mano mecánico.
F11	5A	Sistema de control de estabilidad
F12—F24	-	-
F25	30A	-
F26	30A	-
F27	20A	Sistema de lavado de parabrisas delantero
F28	20A	Módulo de control de la carrocería
F29	20A	Bomba de combustible
F30	30A	Sistema de limpiaparabrisas delantero

Información de emergencia

Cód.	Espec.	Función
F31—F32	-	-
F33	15A	Módulo de control de la transmisión continua variable.
F34—F35	-	-
F36	15A	Compresor del A/C
F37	-	-
F38	20A	Módulo de control de la carrocería
F39	15A	-
F40	5A	Motor de arranque
F41—F43	-	-
F44	20A	Módulo de control del motor
F45	20A	Sensor de oxígeno aguas arriba, sensor de oxígeno aguas abajo, tubo de ventilación de calefacción eléctrica

Cód.	Espec.	Función
F46	15A	Ventilador, válvula de control del canister, válvula VVT - admisión, válvula VVT - escape, interruptor de freno, interruptor de presión de A/C, sensor de posición del embrague
F47	15A	Bobinas de encendido
F48	15A	Inyector
F49—F50	-	-
F51	10A	Luces bajas izquierda
F52	10A	Luces bajas derecha
Fusible A	80A	Módulo de control de dirección asistida por energía eléctrica
Fusible B	40A	-
Fusible C	40A	Sistema de control de estabilidad (bomba)
Fusible D	40A	Bomba de vacío electrónica

Información de emergencia

Cód.	Espec.	Función
Fusible E	40A	Sistema de control de estabilidad (válvula) - freno de mano electrónico.
Fusible F	30A	Relé de arranque
Fusible G	50A	Ventilador
Fusible H	50A	-
Fusible M	150A	Alternador
Fusible K	100A	Caja de fusibles del habitáculo
Fusible L	30A	-

Información de emergencia

Reemplazo de faro

Especificación del faro

Faro	Tipo
Luces altas/luces bajas (Configuración baja y media)	HB3 60W
Luces de viraje delanteras	WY21W 21W
Luces laterales delanteras (configuración baja)	W5W 5W
Luces de viraje traseras	WY16W 16W
Luces en reversa	W16W 16W

Faro	Especificación
Neblineros traseros	P21W 21W
Luz placa patente	W5W 5W
Luces de cortesía delanteras	W5W 5W
Luces de cortesía traseras	C10W 10W
Luz del espejo de vanidad *	C5W 5W

Nota: Otras fuentes de luz no incluidas en la lista son todas LED, que no pueden reemplazarse individualmente.

Información de emergencia

Reemplazo de faro

Antes de reemplazar un faro, apague el interruptor de encendido para evitar cualquier posibilidad de cortocircuito.

Nota: La luz de reemplazo debe ser idéntica a la original en tipo y especificación.

Si el vidrio de la luz está rayado o contaminado, puede provocar que el faro no pueda concentrar la luz. Tenga cuidado de no tocar el vidrio con los dedos; Si es necesario, limpie el vidrio con alcohol metilado para eliminar huellas dactilares.

Para otros faros que no estén en el listado y deban reemplazarse, solicite ayuda a un servicio técnico autorizado de MG.

Luces de cortesía delanteras

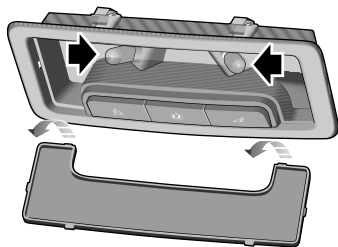

- 1 Use un destornillador pequeño de punta plana para extraer suavemente el lente de la unidad de luz.
- 2 Tire del faro de su montaje para quitarlo.

La instalación del faro es un proceso inverso a la extracción. Al instalar el lente, ubique las dos puntas en la parte delantera del lente y luego flexiónelo con cuidado para ubicar las dos puntas en la parte posterior del lente en la unidad. Empuje el lente hacia arriba hasta que encaje en su posición.

Información de emergencia

Luces de cortesía trasera *

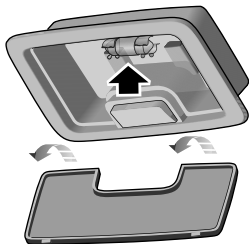

- 1 Use un destornillador pequeño de punta plana para extraer suavemente el lente de la unidad de luz.
- 2 Tire el faro de su montaje para quitarlo.

La instalación del faro es un proceso inverso a la extracción. Al instalar el lente, ubique las dos puntas en la parte delantera del lente y luego flexiónelo con cuidado para ubicar las dos puntas en la parte posterior del lente en la unidad. Empuje la lente hacia arriba hasta que encaje en su posición.

Luz de cortesía del espejo *

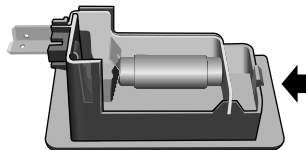

- 1 Inserte un destornillador plano pequeño en la pestaña del lente (vea la flecha en la ilustración) y presione con cuidado la unidad desde su ubicación.
- 2 Tire del faro para quitarlo.

La instalación del faro es un proceso inverso a la extracción.

Mantenición

- 228 *Mantenición*
 - 231 *Capó*
 - 233 *Compartimiento del motor*
 - 234 *Motor*
 - 237 *Sistema de enfriamiento*
 - 239 *Frenos*
 - 241 *Batería*
 - 243 *Lavaparabrisas*
 - 245 *Limpiaparabrisas*
 - 248 *Neumáticos*
 - 254 *Limpieza y cuidado del vehículo*
-

Mantenición

Mantenición de rutina

La seguridad, la confiabilidad y el rendimiento de su automóvil dependerán en parte de cuán bien se mantenga. Debe asegurarse que la mantención se lleve a cabo cuando sea necesario y de acuerdo con la información contenida en el "Manual de mantención y garantía".

Mantenición

Para obtener información sobre la próxima mantención, consulte "Centro de mensajes" en el capítulo "Instrumentos y controles" o información relacionada con el sistema de entretención. Después del término de cada mantención, el servicio técnico autorizado de MG reiniciará la pantalla para el siguiente servicio y mantención.

Nota: Si un servicio de mantención no se lleva a cabo (o la pantalla no se reinicia), la información en pantalla para la siguiente mantención será incorrecta.

Historial de las mantenciones

Revise que su servicio técnico MG registre el historial del servicio después de cada mantención.

Reemplazo del líquido de frenos

Reemplace el líquido de frenos de acuerdo con la información contenida en el "Manual de mantención y garantía".

Nota; El reemplazo del líquido de frenos será un costo adicional.

Reemplazo del refrigerante

El refrigerante del motor (solución anticongelante y de agua) debe reemplazarse de acuerdo con la información contenida en el "Manual de mantención y garantía".

Nota; El reemplazo del refrigerante será un costo adicional.

Control de emisiones

Su automóvil cuenta con equipos de control de emisiones y evaporación diseñados para cumplir con los requisitos legales y territoriales específicos. La configuración incorrecta del motor puede afectar negativamente las emisiones de escape, el rendimiento del motor y el consumo de combustible, así como provocar altas temperaturas, lo que podría causar daños al convertidor catalítico y al motor.

IMPORTANTE

Debe tener en cuenta que una sustitución, modificación o alteración no autorizada de este vehículo por parte del propietario o de un taller de vehículos podría causar que el fabricante considere inválida la garantía. Además, no se debe alterar la configuración del motor, sino, los índices de emisión podrían verse afectados.

Mantenimiento del propietario



Cualquier caída significativa o repentina en los niveles de fluidos, o desgaste desigual de los neumáticos, debe informarse sin demora al servicio técnico de MG.

Además de las mantenencias de rutina a las que se hace referencia anteriormente, se deben realizar varios controles simples con mayor frecuencia. En las siguientes páginas se entregarán sugerencias.

Chequeo diario

- Funcionamiento de las luces, bocina, limpiaparabrisas, lavaparabrisas y luces de advertencia.
- Funcionamiento de los cinturones de seguridad y frenos.

- Busque depósitos de líquido debajo del automóvil que puedan indicar alguna fuga.
- Verifique el aspecto de los neumáticos.

Chequeo semanal

- Nivel de aceite del motor.
- Nivel del refrigerante.
- Nivel del líquido de los frenos.
- Nivel del líquido del lavaparabrisas.
- Funcionamiento del aire acondicionado.

Nota: Debe revisar con más frecuencia el nivel de aceite del motor en caso que el automóvil se conduzca durante períodos prolongados a altas velocidades.

Condiciones especiales de operación

Si su automóvil circula con frecuencia en condiciones de mucho polvo, o en climas extremos donde las temperaturas ambientales normales son bajo cero o muy altas, se debe prestar mayor atención a los requisitos de la mantenimiento. Necesita realizar operaciones especiales de mantenimiento (consulte el Manual de mantenimiento y garantía o póngase en contacto con su servicio técnico autorizado MG).

Seguridad en el garaje



Los ventiladores de refrigeración pueden comenzar a funcionar después de apagar el motor, y continuar funcionando durante varios minutos. Manténgase alejado de todos los ventiladores mientras trabaja en el compartimiento del motor.

Si necesita realizar tareas de mantención, siempre tenga en cuenta las siguientes precauciones de seguridad:

- Mantenga las manos y la ropa alejadas de las correas de transmisión y de las poleas.
- Si ha conducido el automóvil recientemente, **NO TOQUE** los componentes del sistema de escape y enfriamiento hasta que el motor se haya enfriado.
- **NO TOQUE** los cables o componentes eléctricos mientras el motor esté funcionando o con el interruptor de encendido en la posición ON.
- **NUNCA** deje el motor en funcionamiento en un área sin ventilación, los gases de escape son venenosos y extremadamente peligrosos.
- Al cambiar una rueda, **NO** trabaje debajo del automóvil solo con la gata como único medio de apoyo.

- Asegúrese que las chispas y las luces directas estén lejos del compartimiento del motor.
- Utilice ropa protectora y guantes de trabajo.
- Retire relojes y joyas antes de trabajar en el compartimiento del motor.
- **NO** permita que las herramientas o partes metálicas del automóvil entren en contacto con los cables o terminales de la batería.

Líquido tóxico

Los líquidos utilizados en los vehículos son tóxicos y no deben consumirse ni estar en contacto con heridas abiertas. Estos incluyen: ácido de batería, refrigerante, líquido de frenos, combustible, aceite del motor y lavaparabrisas.

Por su propia seguridad, **SIEMPRE** lea y obedezca todas las instrucciones impresas en etiquetas y recipientes.

Aceite usado del motor

El contacto prolongado con aceite de motor puede causar trastornos graves en la piel, como dermatitis y cáncer a la piel. Lávese bien después del contacto. El aceite antiguo del motor debe ser eliminado correctamente. La eliminación incorrecta puede causar una amenaza al medio ambiente.

Capó

Apertura el Capó



NO conduzca cuando el capó esté abierto o retenido solo por el cierre de seguridad.

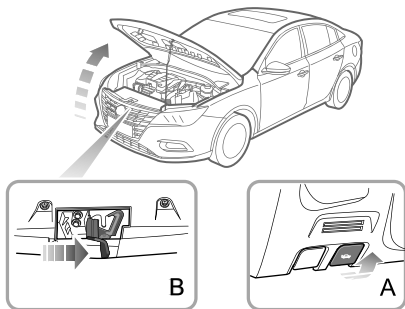

- 1 Tire de la manilla de liberación del capó (A) desde el interior del vehículo.
- 2 Empuje la palanca (B) montada en el cierre del capó en la dirección de la flecha para liberar el cierre de seguridad del capó.
- 3 Levante el capó y sosténgalo firmemente con la varilla de soporte.

Cierre del capó

Sostenga el capó con una mano, suelte la barra de soporte con la otra mano y colóquelo firmemente en la base de la barra de soporte. A continuación, sostenga el capó con ambas manos y bájelo, dejándolo caer libre durante los últimos 20cm ~ 30cm para cerrar completamente el capó.

Al intentar levantar el borde delantero del capó, compruebe si el cierre está completamente enganchado después de cerrar el capó. Si no está completamente enganchado, vuelva a abrir el capó y repita la operación de cierre.

IMPORTANTE

- Por razones de seguridad, el capó debe estar bien cerrado al conducir. Por lo tanto, después de cerrar el capó, debe comprobar que esté bien trabado, por ejemplo, que el borde del capó esté a ras con la carrocería del automóvil.
- Debe detener el automóvil inmediatamente cuando la seguridad lo permita y cerrar el capó si no está bien cerrado.
- Al soltar la varilla de soporte del capó, tenga en cuenta que el capó aún debe ser sostenido de manera confiable por una fuerza externa en ese momento. O el capó se caerá accidentalmente debido a su peso muerto, pudiendo causar daños al vehículo o lesiones personales.
- Al cerrar el capó, tenga cuidado con las lesiones en las manos cuando el capó cae con fuerza.

Compartimento del motor

Compartimiento del motor 1.5L

! *Mientras trabaje en el compartimiento del motor, siempre tome en cuenta las precauciones de seguridad enumeradas en "Seguridad en el garaje". Consulte "Mantenición" en la sección "Mantenición".*

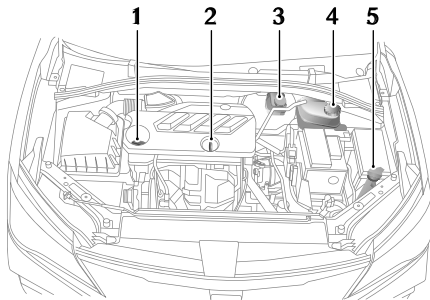

- 1 Tapa del depósito de aceite lubricante del motor (tapa negra)
- 2 Varilla de aceite del motor (amarillo)
- 3 Depósito de líquido de frenos (tapa amarilla)
- 4 Sistema de enfriamiento del tanque de expansión (tapa negra)
- 5 Depósito del lavaparabrisas (tapa azul)

Motor

Aceite de motor

Clasificación ACEA de aceites de motor

La Asociación Europea de Fabricantes de Automóviles (ACEA) clasifica los aceites de motor en función al rendimiento y a la calidad. Para garantizar el mejor rendimiento del vehículo, utilice aceite de motor A5/B5 o C5 recomendado por el fabricante.

Elija una viscosidad de aceite diferente de acuerdo con la temperatura ambiente en que circula su vehículo. Si el rango de temperatura es mínimo, continúe usando el aceite con la viscosidad original.

En temperaturas normales, le recomendamos que utilice el aceite de motor SAE 5W-30 o 0W-20 recomendado por SAIC Motor.

Si está utilizando su vehículo en una región extremadamente fría, le recomendamos que utilice el aceite para motor SAE 0W-20 o 0W-30 recomendado por SAIC Motor.

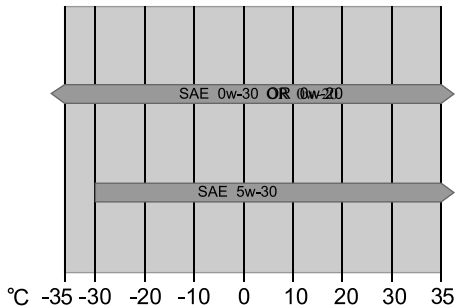

Verificación y reposición del nivel de aceite del motor



Conducir el automóvil con el nivel de aceite por ARRIBA de la marca superior, o DEBAJO de la marca inferior en la varilla de medición, dañará el motor. Tenga cuidado de no derramar aceite de motor sobre un motor caliente, ¡podría producirse un incendio!

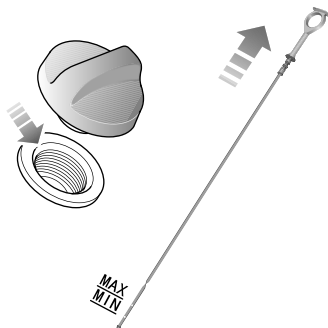

Verifique el nivel de aceite semanalmente y recargue con aceite cuando sea necesario. Idealmente, el nivel de aceite debe revisarse con el motor frío y el automóvil detenido en un terreno plano. Sin embargo, si el motor está en marcha y ya está caliente, espere al menos cinco minutos después de desconectar el interruptor de encendido antes de verificar el nivel.

- 1 Retire la varilla de medición y límpiela.
- 2 Inserte lentamente la varilla de medición y sáquela nuevamente para verificar el nivel de aceite; este nivel no debe ser inferior a la marca "MIN".
- 3 Desenrosque el tapón del depósito de aceite y vuelva a llenar con aceite para mantener el nivel entre la marca "MAX" y la marca "MIN" de la varilla.
- 4 Espere 5 minutos y luego vuelva a verificar el nivel de aceite, agregando más aceite si es necesario - ¡NO LLENE EN EXCESO!
- 5 Finalmente, asegúrese de reemplazar la varilla y la tapa del estanque.

Especificaciones de aceite del motor

Use el aceite de motor recomendado y aprobado por el fabricante. Consulte "Líquidos y capacidades recomendados" en la sección "Datos técnicos".

Mantenición

Nota: *NO utilice ningún aditivo de aceite.*

IMPORTANTE

Revise el aceite del motor con mayor frecuencia si el automóvil se conduce a altas velocidades durante largos periodos.

Sistema de enfriamiento

Revisión y recarga del refrigerante



NO retire la tapa del depósito del refrigerante del motor cuando el sistema de refrigeración esté caliente, el vapor que se escapa o el refrigerante caliente podrían causar lesiones graves.

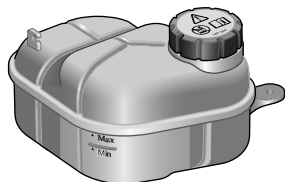

Se recomienda que el sistema de enfriamiento se revise semanalmente cuando el sistema esté frío y con el automóvil estacionado en una superficie nivelada. Si el nivel es inferior a la marca 'Min', abra la tapa del estanque de expansión del sistema de enfriamiento y rellene con el refrigerante, pero el nivel no debe ser más alto que la marca 'Max'.

Nota: Evite que el refrigerante entre en contacto con la carrocería del vehículo. El refrigerante dañará la superficie pintada.

Si el nivel de refrigerante cae de manera apreciable en poco tiempo, es posible que se produzcan fugas en el sistema de refrigeración; diríjase a un servicio técnico autorizado e MG.

Especificación del refrigerante

Utilice el refrigerante recomendado y certificado por el fabricante. Consulte "Líquidos y capacidades recomendados" en la sección "Datos técnicos".

Nota: En caso de emergencia, rellene el depósito del refrigerante con una pequeña cantidad de agua limpia. Sin embargo, debe tener en cuenta que esto debilitará el anticongelante y la protección anticorrosión y reducirá la vida útil del refrigerante. **NO rellene con anticongelante de otras fórmulas.**

Nota: *Completar el refrigerante con aditivos no compatibles con este automóvil puede dañar los componentes que se deben enfriar. Le recomendamos que utilice los aditivos certificados por el fabricante; consulte a un servicio técnico autorizado para obtener más información.*

Anticongelante



El refrigerante es venenoso y puede ser fatal si se ingiere. Mantenga el envase del refrigerante sellado y fuera del alcance de los niños. Si sospecha de contacto accidental con refrigerante por algún niño, busque asistencia médica de inmediato.



Evite que el refrigerante entre en contacto con la piel o los ojos. Si esto ocurre, enjuague inmediatamente con abundante agua.

Freno

Pastillas de freno



NO apoye el pie en el pedal del freno mientras conduce, esto puede sobrecalentar los frenos, reducir su eficiencia y causar un desgaste excesivo.

Uso razonable del par de fricción del freno:

Pastillas de freno	Mayor de 2mm
Zapatas de freno	Mayor de 2mm
Disco de freno delantero	20~22mm
Disco de freno trasero	8 ~ 10mm
Diámetro interno del tambor de freno trasero	230~231.5mm

Durante los primeros 1500 km, debe evitar situaciones en las que se requiera un frenado brusco.

Recuerde que el mantenimiento regular es vital para garantizar que todos los componentes del freno se examinen en busca de desgaste en los intervalos

correctos y sustitúyalos tan pronto sea necesario para garantizar la seguridad y que el rendimiento sea óptimo durante el intervalo prescrito en el Manual de mantenimiento.

Cuando las pastillas de freno alcanzan su límite de desgaste, se puede detectar un chirrido metálico. Consulte a un servicio técnico autorizado MG inmediatamente cuando esto suceda, o el freno podría fallar y provocar lesiones graves.

El automóvil necesita rodaje durante 800 km después de reemplazar el disco o las pastillas de freno.

Revisión y recarga del líquido de frenos



El líquido de frenos es altamente tóxico, mantenga los recipientes sellados y fuera del alcance de los niños. Si tiene contacto con el líquido por accidente, busque atención médica de inmediato.



Evite que el líquido de frenos entre en contacto con la piel o con los ojos. Si esto ocurre, enjuague inmediatamente con abundante agua. Si los ojos siguen rojos, dolorosos o incómodos, busque atención médica de inmediato.

Mantenimiento

El nivel de líquido de frenos debe verificarse semanalmente cuando el sistema está frío y con el automóvil en una superficie nivelada.

El nivel de líquido se puede ver a través del cuello del depósito y debe mantenerse lo más cerca de la marca "MAX" como sea posible.

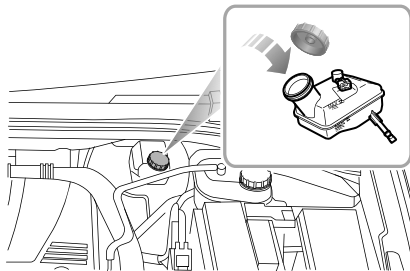

Nota: No permita que el nivel caiga por debajo de la marca 'MIN' o se eleve por encima de la marca 'MAX'.

Nota: El líquido de frenos dañará las superficies pintadas. Si accidentalmente se derrama líquido de frenos sobre la superficie pintada, limpie de inmediato

con un paño absorbente y lave el área con agua o con un champú para automóviles.

Especificación del líquido de frenos

Use el líquido de frenos recomendado y certificado por el fabricante. Consulte "Líquidos y capacidades recomendados" en la sección "Datos técnicos".

IMPORTANTE

Reemplace regularmente el líquido de frenos de acuerdo con la información contenida en el "Manual de mantenimiento y garantía".

Batería

Mantenimiento de la batería



NO deje los componentes eléctricos encendidos cuando el motor esté en marcha, la batería puede descargarse y usted no podrá encender el motor.

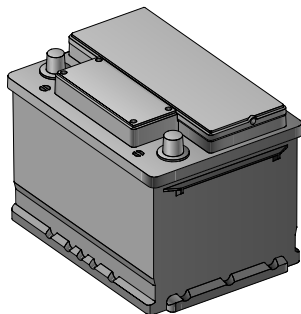

Puede ver la batería cuando usted abre el compartimiento del motor. La batería no requiere mantenimiento, por lo tanto, no es necesario volver a llenar el fluido.

Nota: Si el vehículo está detenido por más de 1 mes, retire el terminal negativo de la batería. Asegúrese que el interruptor de encendido se haya apagado antes de conectar o desconectar el terminal negativo.

Reemplazo de la batería



La batería contiene ácido sulfúrico, que es corrosivo.

La batería contiene ácido sulfúrico, que es corrosivo. Diríjase a un servicio técnico autorizado de MG para retirar e instalar la batería nueva.

Nota: solo instale una batería de reemplazo del mismo tipo y especificación que la original para mantener la funcionalidad correcta del vehículo.



La batería debe desecharse utilizando un método aprobado, ya que las baterías usadas pueden ser perjudiciales para el medio ambiente.

Mantenición

Debe ser reciclada por una empresa profesional. Consulte un servicio técnico autorizado de MG para obtener más detalles.

Lavaparabrisas

Revisión y recarga del líquido lavaparabrisas



Al llenar con líquido lavaparabrisas, NO permita que el líquido se derrame sobre la superficie pintada de la carrocería del vehículo. En caso de que el líquido lavaparabrisas se derrama en las manos u otras partes del cuerpo, lave de inmediato con agua limpia.

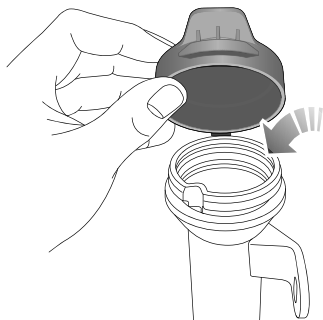

Verifique el nivel del lavaparabrisas cada semana. Cuando el nivel del lavaparabrisas es bajo, reponga según las instrucciones. Use el líquido lavaparabrisas recomendado y certificado por el fabricante. Consulte "Líquidos y capacidades recomendados" en la sección "Datos técnicos".

Nota: NO use un anticongelante o una solución ácida (como un diluyente de vinagre) en el depósito del lavaparabrisas; el anticongelante dañará la pintura, mientras que la solución ácida dañará la bomba del lavaparabrisas.

IMPORTANTE

- Use el líquido recomendado y aprobado por el fabricante para lavar el parabrisas. El mal uso del lavaparabrisas en invierno puede causar daños a la bomba debido al fenómeno de congelación.
- Usar el interruptor cuando no hay líquido puede causar daños al motor del lavaparabrisas.
- Operar los limpiaparabrisas cuando el parabrisas está seco y no hay líquido lavaparabrisas puede dañar tanto el parabrisas como las plumillas. Rocíe el líquido e inicie los limpiaparabrisas cuando haya suficiente líquido.

Inyectores del lavaparabrisas

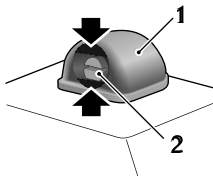

Opere el lavaparabrisas periódicamente para verificar que los inyectores estén despejados y bien dirigidos.

Los inyectores del parabrisas se configuran durante la producción, por lo que generalmente no hay necesidad de ajustes. Para ajustar los inyectores del parabrisas, puede insertar un destornillador plano pequeño en los huecos superior e inferior (como lo indica la flecha) entre la carcasa (1) y la boquilla (2) y girar ligeramente hacia abajo o hacia arriba para ajustar el ángulo de inyección apropiado.

Si el inyector está obstruido, inserte una aguja o un alambre delgado de metal en el orificio para eliminar la suciedad.

Limpiaparabrisas

Plumillas del limpiaparabrisas

IMPORTANTE

- La grasa, la silicona y los productos derivados del petróleo perjudican la capacidad de limpieza de la plumilla. Limpie las plumillas de los limpiaparabrisas con agua tibia y jabón y revíselos periódicamente.
- Limpie el parabrisas con frecuencia. **NO** use los limpiaparabrisas para eliminar suciedad obstinada o arraigada, reducirá su efecto y la duración de su vida útil.
- Si encuentra signos de dureza o agrietamiento en la goma, o si los limpiaparabrisas dejan rayas o no limpian la pantalla, se deben reemplazar las plumillas del limpiaparabrisas.
- Limpie el parabrisas regularmente con un limpiador de vidrio aprobado y chequee que el parabrisas esté completamente limpio antes de reemplazar las plumillas.
- Coloque únicamente plumillas de repuesto que sean idénticas a las especificaciones originales.
- Limpie el hielo y la nieve de los limpiaparabrisas y asegúrese que no estén congelados o que se adhieran al parabrisas antes de intentar operarlos.

Reemplazo de las plumillas del limpiaparabrisas delantero (con estructura) *

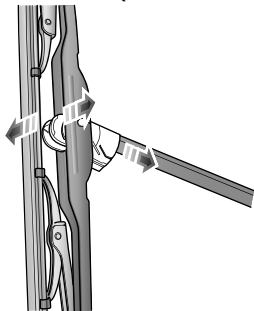

- 1 Con el capó cerrado, y después de 20s de cambiar el encendido a la posición OFF, presione el interruptor del limpiaparabrisas a la posición de Limpieza simple (consulte 'Limpiaparabrisas y lavaparabrisas' en la sección 'Instrumentos y controles') y suelte el botón, el limpiaparabrisas se moverá automáticamente a la posición de servicio y se quedará en el parabrisas.
- 2 Levante el brazo del armazón del limpiaparabrisas lejos del parabrisas.

- 3 Gire la plumilla y ubíquela de modo vertical con el brazo del limpiaparabrisas. Afloje la etiqueta expuesta en ambos lados como muestra la flecha y desenganche la plumilla alejándola con fuerza hacia atrás de la junta en U del brazo del limpiaparabrisas.
- 4 Desenganche las plumillas del brazo del limpiaparabrisas y elimínelas.
- 5 Ubique la unión en U del brazo del limpiaparabrisas en la ranura de la nueva plumilla y asegúrese que esté completamente enganchada.
- 6 Gire la plumilla hacia el brazo hasta que la etiqueta de ubicación encaje y quede a ras con el limpiaparabrisas.
- 7 Verifique si la plumilla del limpiaparabrisas encaja correctamente en el brazo antes de colocarla en el parabrisas.
- 8 Presione hacia abajo el interruptor del vástago del limpiaparabrisas nuevamente a la posición de Limpieza Única y suelte, o active el interruptor de encendido, el limpiaparabrisas saldrá del modo de servicio y regresará automáticamente a su posición original.

Reemplazo de las plumillas del limpiaparabrisas delantero (sin estructura) *

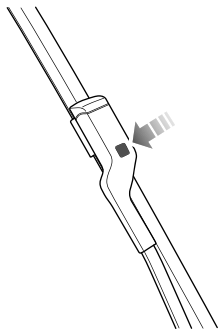

1 Con el capó cerrado, y después de 20s de cambiar el encendido a la posición OFF, presione el interruptor del limpiaparabrisas a la posición de Limpieza simple (consulte 'Limpiaparabrisas y lavaparabrisas' en la sección 'Instrumentos y controles') y suelte el botón, el limpiaparabrisas se moverá automáticamente a la posición de servicio y se quedará en el parabrisas.

- 2 Levante el brazo del limpiaparabrisas lejos del parabrisas.
- 3 Presione el botón en el brazo del limpiaparabrisas (como se ilustra), y tire del extremo superior de la plumilla hacia afuera para desengancharla del brazo del limpiaparabrisas.
- 4 Desenganche las plumillas del brazo del limpiaparabrisas y elimínelas.
- 5 Coloque la nueva plumilla en la ranura del brazo del limpiaparabrisas.
- 6 Empuje la plumilla hacia el brazo hasta que esté bien enganchada.
- 7 Verifique si la plumilla del limpiaparabrisas encaja correctamente en el brazo antes de colocarla en el parabrisas.
- 8 Presione hacia abajo el interruptor del vástago del limpiaparabrisas nuevamente a la posición de Limpieza Única y suelte, o active el interruptor de encendido, el limpiaparabrisas saldrá del modo de servicio y regresará automáticamente a su posición original.

Neumático

Visión general

- Debe tener mucho cuidado durante los primeros 500 km cuando viaje con neumáticos nuevos.
- Solo puede conducir a baja velocidad cuando pase las curvas o secciones similares, y maneje las ruedas lo más lejos posible de los bordes en ángulo recto.
- Siempre revise los neumáticos en busca de daños (pinchazos, rayones, grietas y picaduras), y elimine oportunamente cualquier materia extraña en los patrones de la banda de rodadura.
- Evite el contacto de los neumáticos con aceites, grasa y combustible.
- Asegúrese que las tapas de las válvulas estén siempre instaladas para evitar que el polvo invada la válvula.
- Si va a retirar un neumático, siempre marque la orientación del neumático/rueda para asegurar el ajuste correcto.
- Guarde las ruedas o los neumáticos que retiró en lugares frescos y secos lo más lejos posible para evitar la exposición al sol.

Neumáticos nuevos

Los neumáticos nuevos pueden no tener las mismas propiedades de adherencia que los neumáticos viejos, por favor, circule a una velocidad moderada con un estilo de conducción cuidadoso durante los primeros 500km. Esta acción podría beneficiar la vida útil de los neumáticos.

Los daños en llantas o neumáticos pueden pasar desapercibidos. Cualquier vibración anormal o derivada que ocurra cuando el vehículo esté en movimiento puede explicar el daño del neumático. Si sospecha que los neumáticos están dañados, asegúrese de reducir inmediatamente la velocidad y deténgase para revisar los neumáticos. Si no puede ver ningún daño desde el exterior, debe reducir la velocidad y continuar conduciendo hasta un servicio técnico autorizado de MG para su inspección.

Neumáticos direccionales

Los neumáticos direccionales están marcados con 'dirección de rotación' (DOR). Para mantener las características en el manejo, el rendimiento de los neumáticos, el bajo ruido en carretera y prolongar su vida útil, los neumáticos siempre deben estar equipados con una flecha indicadora que muestre el "DOR" correcto.

Vida útil del neumático

Corregir la presión de los neumáticos y un estilo de conducción moderado puede extender su vida útil. Se recomienda tener en cuenta los siguientes servicios:

- Si el vehículo se va a guardar por un tiempo prolongado, muévelo al menos una vez cada dos semanas y verifique la presión de los neumáticos, para evitar la deformación debido a la tensión a largo plazo.
- La presión de los neumáticos debe verificarse mensualmente cuando los neumáticos están fríos.
- Evite las curvas a velocidades excesivas.
- Verifique regularmente si los neumáticos tienen patrones de desgaste anormales. Los siguientes factores afectan la vida útil del neumático:

Presión de los neumáticos

La presión incorrecta de los neumáticos puede dar como resultado características deficientes en la conducción y una vida útil más corta debido a un desgaste anormal.

Estilo de conducción

La aceleración excesivamente intensa y frenar en las curvas (los neumáticos emiten un ruido fuerte) reducen la vida útil de los neumáticos.

Balance de la rueda

Las ruedas de un vehículo nuevo están sujetas a pruebas de equilibrio dinámico, pero las ruedas no balanceadas pueden ser a causa de varios factores en el funcionamiento.

Deberá volver a realizar el equilibrio dinámico de la rueda, ya que la rueda desequilibrada provocará sacudidas en el mecanismo de dirección y un desgaste excesivo de los neumáticos. Además, cada rueda debe reequilibrarse después de instalar neumáticos nuevos o de que se hayan reparado.

Alineación de las ruedas

La alineación incorrecta de las ruedas puede causar un desgaste excesivo del neumático y afectar la seguridad del vehículo. Si los neumáticos muestran signos de desgaste anormal, verifique la alineación de las ruedas y consulte con un servicio técnico autorizado MG.

Mantenición

Control de los neumáticos



¡LOS NEUMÁTICOS DEFECTUOSOS SON PELIGROSOS! NO conduzca si tiene un neumático dañado, está muy desgastado, o está inflado con una presión incorrecta.

Conduzca siempre teniendo en cuenta el estado de los neumáticos e inspeccione regularmente la banda de rodadura y las paredes laterales para detectar signos de distorsión (abultamientos), cortes o desgaste.

Nota: Evite el contacto de los neumáticos con aceites, grasa y combustible.

Presión de los neumáticos



Antes de un viaje de larga distancia, debe verificar la presión de los neumáticos.

Verifique las presiones al menos cada mes, cuando los neumáticos estén fríos.

De ser necesario controlar los neumáticos cuando están calientes, debe esperar que la presión aumente en 0.03 a 0.04 MPa. En esta circunstancia, NUNCA deje salir aire de los neumáticos para igualar las presiones recomendadas (frío).

Válvulas

Mantenga la tapa de las válvulas atornilladas firmemente para evitar que ingrese suciedad a la válvula. Compruebe que no haya fugas (escuche si hay un silbido revelador) cuando verifique la presión de los neumáticos.

Neumático pinchado

Su vehículo está equipado con neumáticos que no se desinflan si son penetrados por un objeto afilado, siempre que el objeto permanezca en el neumático. Si piensa que esto sucede, reduzca la velocidad inmediatamente y conduzca con precaución hasta que la rueda de repuesto se pueda montar o se realicen las reparaciones.

Nota: Si la pared del neumático está dañada o distorsionada, cambie el neumático inmediatamente, no intente hacer una reparación.

Indicadores de desgaste de neumáticos

Los neumáticos montados como equipamiento original tienen indicadores de desgaste de 1.6mm de alto en la parte inferior del dibujo de la banda de rodadura, en vertical en la dirección de la rodadura de la rueda y distribuidos uniformemente alrededor de la circunferencia.

La marca en el lado del neumático, como las mayúsculas TWI o el símbolo triangular, muestra la ubicación del indicador de desgaste.

Cuando la banda de rodadura se haya desgastado a 1,6 mm o por debajo de este valor, los indicadores se verán en el dibujo de la banda de rodadura, produciendo el efecto de una banda continua de caucho a lo ancho de todo el neumático.

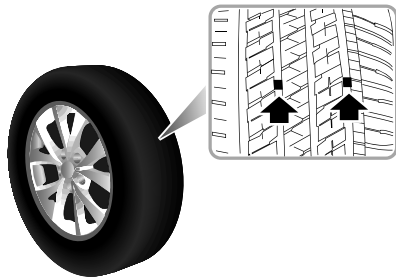

IMPORTANTE

El neumático debe reemplazarse cuando el indicador de desgaste revela el desgaste, o podría haber riesgo de accidente.

Cambio de neumático



Se recomienda colocar neumáticos que tengan las mismas especificaciones que los neumáticos originales. Los neumáticos alternativos, de diferente especificación, o los neumáticos no calificados pueden afectar negativamente las características de conducción y seguridad del automóvil. Para una mejor garantía de su seguridad, le recomendamos que consulte al servicio técnico autorizado de MG.

El balanceo dinámico está disponible para las ruedas después de su reemplazo.

Rotación de las ruedas

Para equilibrar el desgaste de los neumáticos, se puede beneficiar de la posición de rotación de los neumáticos.

Cuando el neumático delantero está muy desgastado, se recomienda cambiar las ruedas delanteras y traseras como se muestra en la ilustración. Esto puede evitar que los neumáticos se desgasten en forma desigual, prolongar la vida útil y equilibrar la fatiga del neumático.

Cuando aparece un cierto desgaste en la superficie del neumático, es favorable cambiar los neumáticos en forma cruzada.

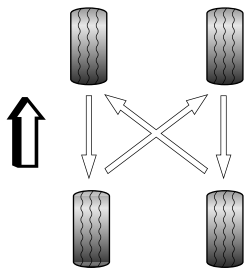

Nota: Los neumáticos direccionales (identificados con una flecha en el lado del neumático) **NO SE PUEDEN** cambiar de lado a lado.

Nota: Para los modelos equipados con TPMS directo, se requiere un sistema TPMS de reconocimiento automático después de la rotación de la rueda, consulte con un servicio técnico local autorizado por MG para obtener más información.

Cadenas para la nieve/Neumático

Las cadenas para la nieve/neumático inadecuadas pueden dañar los neumáticos, las ruedas, la suspensión, los frenos o la carrocería de su automóvil.

Por favor, preste atención a los siguientes requisitos para el uso:

- Las cadenas para la nieve/neumático solo pueden instalarse en las ruedas motrices;
- El espesor de las cadenas para la nieve/neumático no debe exceder los 15mm;
- Tenga siempre en cuenta las instrucciones de instalación y tensión de las cadenas para la nieve/neumático, así como el límite de velocidad de las diferentes carreteras;
- No conduzca a más de 50km/h;
- Para evitar el daño y un desgaste excesivo de las cadenas de nieve, estas se deben quitar al conducir en la carretera sin nieve.

Las especificaciones de las ruedas y los neumáticos para el uso de cadenas para nieve/neumático compatibles con este modelo son:

Tamaño de la llanta de la rueda: 6.0J×15

Mantenición

Tamaño del neumático: 195/65 R15

Nota: Si conduce en carreteras cubiertas de nieve y hielo, se recomienda utilizar neumáticos de invierno. Consulte un servicio técnico autorizado MG para más detalles.

Limpieza y cuidado del vehículo



El abuso de los productos para el cuidado del vehículo puede ser dañino para la salud. Estos productos deben almacenarse de manera segura, no permita que los niños estén en contacto con ellos, o corren peligro de envenenamiento.

Cuidado externo del automóvil

Limpieza del vehículo



Solo se puede limpiar el vehículo con el interruptor de encendido en modo OFF, o puede haber riesgo de accidente.



Para la limpieza del vehículo en invierno, la humedad o la formación de hielo en el sistema de frenos reducirán el efecto de frenado, lo que puede tener el riesgo de accidente.



NO use mangueras de alta presión para limpiar el motor ya que puede provocar daños en el sistema electrónico del automóvil.

La limpieza y el encerado frecuentes pueden proteger eficazmente el vehículo contra impactos ambientales

dañinos, en algunas áreas cubiertas, por ejemplo, el paso por un umbral, partes selladas, placa de una cubierta, etc. deben limpiarse periódicamente. Estas partes pueden desarrollar en el tiempo que la pintura rápidamente se raye debido a la exposición con composiciones abrasivas. El intervalo de tiempo para limpiar un vehículo depende de muchos factores.

Por ejemplo:

- Frecuencia de uso;
- Lugares de almacenamiento en un estacionamiento, tales como garaje, algún lugar debajo de un árbol, etc.;
- Estaciones del año;
- Condiciones climáticas;
- Impacto medioambiental.

Cuanto mayor es la adherencia a la pintura de los insectos, los excrementos de las aves, la resina, el polvo del camino y el polvo industrial, asfalto, partículas de hollín, o la sal que se derrite de la nieve y otros sedimentos erosivos, mayor es el efecto adverso. Una temperatura demasiado alta o la radiación solar intensiva también intensificarán la erosión.

Por lo tanto, es posible que deba limpiar el vehículo una vez a la semana, pero en algunos casos una vez al mes, junto con un encerado adecuado, y eso será suficiente.

Después de terminar el período en que se arroja sal en invierno, asegúrese de limpiar a fondo la parte inferior del vehículo al menos una vez.

Equipo de limpieza automático

La pintura para automóviles tiene cierta resistencia a la abrasión, por lo que en general el vehículo se puede limpiar sin problemas con equipos de limpieza automáticos. En realidad, los equipos de limpieza deben cumplir con ciertos requisitos para la pintura del vehículo, como filtración de agua y tipos de agente de limpieza y agente de curado; si la pintura es opaca, incluso si se raya después de la limpieza, debe señalar estos problemas al operador del lavado automático. Cambie a otro equipo de limpieza cuando sea necesario.

Antes de la limpieza automática, debe cerrar las ventanas y el techo solar, y preguntar al operador del equipo si se debe retirar la antena del techo, o si el vehículo cuenta con spoiler, portaequipajes, antena de radio y otras piezas instaladas, también debe informar al operador del equipo.

Limpieza manual

Para la limpieza manual, primero suavice la contaminación con abundante agua y enjuague lo más posible. Luego

limpie el vehículo con un poco de fuerza y una esponja suave, un guante o un cepillo de limpieza comenzando desde el techo hacia abajo. Use el agente especial de limpieza solo cuando alguna mancha sea difícil de quitar.

Deberá lavar bien la esponja o el guante de limpieza de vez en cuando, y finalmente limpiar las ruedas, el umbral de la puerta y otras, y usar otra esponja para limpiar.

IMPORTANTE

- NO limpie el vehículo bajo la luz solar directa, ya que la pintura podría sufrir daños.
- Para limpiar el vehículo en invierno, en el caso de las mangueras del vehículo, tenga en cuenta que el chorro de agua expulsada no debe dirigirse a las cerraduras de las puertas, las juntas de las puertas ni al techo solar, o correrá riesgo de congelación.
- NO limpie el vehículo con esponjas de cocina ásperas u objetos similares, o existirá el riesgo de dañar la superficie.
- Para limpiar los faros, NO use un paño seco ni una esponja, solo una limpieza húmeda y de preferencia agua con jabón.

Mantenión

Limpieza con lavado automático a alta presión

Debe cumplir con las instrucciones de operación para la limpieza del vehículo con un lavado a alta presión, especialmente la presión del chorro deben mantenerse a una distancia prudente del material flexible (como la manguera de goma o el aislamiento acústico).

No utilice una manguera con boquilla circular o con una boquilla giratoria, especialmente para limpiar los neumáticos, porque no se pueden limpiar con una boquilla circular, además puede causar daños incluso si la distancia del chorro es larga y el tiempo de acción es muy corto.

IMPORTANTE

- Por favor, preste atención a las instrucciones de operación del lavado de alta presión.
- Las partes blandas del vehículo deben mantenerse a buena distancia del lavado a alta presión.

Encerado

Una capa de cera de alta calidad puede ser muy buena para proteger la pintura del automóvil contra impactos ambientales nocivos, e incluso tener un efecto protector sobre

los choques leves. Si encuentra que las gotas de agua ya no pueden rodar suavemente por la pintura limpia, deberá recubrir el vehículo con un agente endurecedor de cera de alta calidad. Deberá aplicar cera dura por lo menos dos veces al año para proteger la pintura del automóvil, incluso un uso regular de agente de curado para limpiar el vehículo con el equipo de limpieza automática. Si las superficies pintadas se enceraron recientemente, el insecto adherido al capó y parachoques delantero en las estaciones cálidas suele ser muy fácil de quitar.

Pulido de pintura

Solo se requiere de pulido cuando la pintura del automóvil está opaca y al encerarla no vuelve a estar brillante.

Si aplica un agente de pulido que no contiene cera, debe encerar la pintura después del pulido; ocasionalmente trate la superficie de la pintura con un esmalte aprobado que contenga las siguientes propiedades:

- Abrasivos muy suaves para eliminar la contaminación de la superficie sin quitar o dañar la pintura.
- Compuestos que llenan las rayas y reducen la visibilidad.
- Cera para proporcionar una capa protectora entre la pintura y los elementos.

Nota: No trate las piezas o piezas de plástico recubiertas con laca utilizando un agente de pulido.

Plumillas del limpiaparabrisas

Lavar con agua tibia y jabón. NO use limpiadores a base de alcohol o gasolina.

Ventanas y espejos

Limpie regularmente todas las ventanas, por dentro y por fuera, usando un limpiador de vidrio aprobado.

Parabrisas: limpie el exterior de la pantalla con un limpiador de vidrios después de lavar el automóvil con productos de limpieza y cera, y antes de colocar nuevas plumillas.

Pantalla trasera: limpie el interior con un paño suave, con movimientos de lado a lado para evitar dañar los elementos térmicos. NO raspe ni use limpiadores abrasivos, ya que dañarán los elementos térmicos.

Espejos retrovisores: Lavar con agua y jabón. No use agente abrasivo de limpieza o raspador metálico.

Piezas plásticas

Las piezas de plástico se pueden limpiar con un método convencional de limpieza. Cuando la mancha es difícil de eliminar, puede usar también un agente especial de limpieza para plástico libre de solventes y un endurecedor para el tratamiento; no es preferible un agente endurecedor de pintura para el tratamiento de piezas de plástico.

Daño en la pintura

Una pequeña área dañada en la pintura, como rayas o daños después de ser golpeado por alguna piedra, debe cubrirse inmediatamente con pintura para evitar su oxidación; si aparece óxido, debe eliminarlo por completo, luego aplique imprimación anticorrosiva en esta parte y finalmente aplique un acabado.

Burletes

Los burletes de goma de las puertas, las tapas delanteras y traseras, el techo corredizo y las ventanas deben recubrirse de manera irregular con un agente endurecedor de goma (como gel de silicona) para mantener su flexibilidad y prolongar la vida útil, también puede evitar el desgaste prematuro de los burletes, y prevenir el sellado insuficiente de las puertas para una apertura fácil.

Ruedas



En cuanto a la limpieza de las ruedas, la humedad o la formación de hielo y la sal fundida pueden reducir el efecto en el frenado, y finalmente provocar un riesgo de accidente.

Puede evitar que el polvo abrasivo y la sal de la nieve derretida se adhieran a las ruedas limpiándolas adecuadamente. Se puede remover el polvo abrasivo del frenado, que no es fácil de eliminar, con un limpiador que no sea ácido.

Llantas de aleación ligera

Para mantener el buen aspecto de las llantas de aleación ligera, se requiere un cuidado regular, si la sal de fusión de nieve y el polvo abrasivo de frenado no se lavan con regularidad, la aleación ligera se erosionará.

Por favor, asegúrese de usar un limpiador especial no ácido para la limpieza. No utilice agentes de pulido de pintura u otros productos que contengan abrasivos para el cuidado de las ruedas; si la protección de la pintura se daña (como daños después de atascarse con piedras), debe reparar inmediatamente la parte dañada.

Cubierta inferior protectora



Nunca agregue una cubierta protectora en la parte inferior del tubo de escape del purificador catalítico de gases ni a las pantallas térmicas, ya que puede encender estas sustancias y causar un incendio.

La parte inferior del vehículo está recubierta con un material protector especial y duradero, que puede ser seguro contra los efectos de factores químicos y mecánicos. Sin embargo, le recomendamos que regularmente inspeccione la parte inferior del vehículo y la capa protectora del chasis, ya que esta capa no puede protegerse contra daños causados por la circulación del vehículo, y es preferible inspeccionar una vez antes que comience la temporada de frío y después que termine.

Cuidado interno del automóvil

Condensador, radiador y ventilador

Durante la conducción diaria, el condensador, el radiador y el ventilador de refrigeración del vehículo pueden acumular suciedad, lo que provoca desviaciones en el sistema del A/C, sistema de refrigeración y ruido. Durante el mantenimiento y la limpieza de rutina, si se encuentra suciedad, enjuague con agua o limpie con un paño. Tenga cuidado de no dañar las aletas del condensador y el radiador o la paleta del ventilador de refrigeración.

Piezas plásticas, cuero artificial y telas

Puede limpiar las piezas de plástico y cuero artificial con un paño húmedo. Si la mancha no puede eliminarse, estas piezas solo se pueden lavar con el agente especial de limpieza y endurecedor de plástico libre de solventes.

Los cojines y acabados de tela en las puertas, el panel de la tapa del maletero, el punto norte del techo deben limpiarse con un limpiador especial o una espuma seca y una esponja suave.

Nota: *NO lustre los componentes del tablero de instrumentos; estos deben permanecer sin reflejos.*

Cubiertas del módulo de airbag



NO permita que estas áreas se inunden con líquido y NO use gasolina, detergente, crema de muebles o abrillantadores.

Para evitar Airbags dañados, solo use un paño húmedo y un limpiador de tapicería para limpiar cuidadosamente las siguientes áreas:

- Almohadilla central del volante.
- Área del tablero que contiene el Airbag del acompañante.
- Área del revestimiento del techo que encierra los Airbags de protección lateral contra impactos de cabeza.

Cinturones de seguridad



NO use blanqueadores, solventes de limpieza con tinte en los cinturones de seguridad.

Extienda los cinturones, luego use agua tibia y un detergente sin jabón para limpiar. Permita que los cinturones se sequen en forma natural. No los retraiga ni use el automóvil hasta que estén completamente secos.

Mantenición

Alfombra y telas

Utilice un limpiador de tapicería diluido: pruebe primero un área oculta.

Cuero

Debido a la especificidad y características (como sensibilidad al aceite, grasa, suciedad, etc.) del tipo de cuero utilizado en el vehículo, es necesario ser cuidadoso y detallado en la aplicación de productos y en el cuidado del cuero; por ejemplo, puede contaminar los asientos de cuero con colores oscuros, especialmente con prendas húmedas que tengan problemas de teñido.

Cualquier polvo y partículas de suciedad que invadan los pliegues del poro del cuero y las juntas de los bordes causarán el deterioro de la superficie del cuero. Por lo tanto, debe preocuparse regularmente de esto o del uso que le dé al cuero.

Limpie los tapizados de cuero con agua tibia y un jabón sin detergente. Seque y pula el cuero con un paño seco, limpio y sin pelusas.

Sugerencias para el cuidado

- Use un aceite que tenga la función de iluminación y

resistencia a la impregnación después de cada limpieza regular. El aceite de curado puede nutrir el cuero, hacerlo flexible, transpirable y restaurar la humedad, y también puede establecer una capa protectora en su superficie.

- Limpie el cuero cada dos o tres meses. Elimine nuevas manchas oportunamente.
- Elimine las manchas dejadas por tinta de bolígrafo, crema de zapatos, etc. lo antes posible.

Nota: NO use gasolina, detergentes, cremas para muebles o brillantadores como agentes de limpieza.

Panel de instrumentos y pantalla de entretenición

Limpie solamente con un paño suave y seco.

Datos técnicos

- 262 *Dimensiones y datos técnicos*
- 264 *Pesos*
- 265 *Parámetros principales del motor*
- 266 *Parámetros de rendimiento dinámico*
- 267 *Fluidos recomendados y capacidades*
- 268 *Tabla de parámetros de alineación en las
ruedas (sin carga)*
- 268 *Ruedas y neumáticos*
- 268 *Presión de los neumáticos (en frío)*

Datos técnicos

Dimensiones y datos técnicos

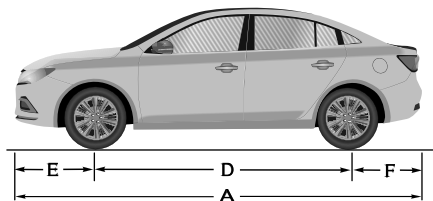
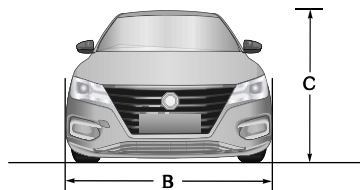

Ítems, unidades	Parámetros
Largo total A, mm	4601
Largo total B, mm	1818
Altura total C (sin carga, excluyendo el portaequipajes), mm	1489
Distancia entre ejes D, mm	2680
Alero frontal E, mm	945
Alero trasero F, mm	976

Datos técnicos

Ítems, unidades	Parámetros	
Distancia entre ruedas delanteras, mm	1559 (con neumático R15)	1544 (con neumático R16)
Distancia entre ruedas traseras, mm	1562 (con neumático R15)	1548 (con neumático R16)
Distancia mínima al suelo (en carga), mm	112.9	
Diámetro mínimo de giro, m	11.3	
Capacidad del estanque de combustible, L	45	

Nota: Los espejos retrovisores y la parte deformada de la pared del neumático directamente sobre del punto de contacto con el suelo no se incluyen en el ancho total.

Datos técnicos

Pesos

Ítems, unidades	Parámetros	
	1.5L-CVT	1.5L-5TM
Persona en cabina, persona	5	
Peso del vehículo sin carga (en marcha), kg	1230	1185
Peso bruto del vehículo, kg	1682	1637
Peso sin carga del eje delantero, kg	754	713
Peso sin carga del eje trasero, kg	476	472
Peso con carga del eje delantero, kg	856	815
Peso con carga del eje trasero, kg	826	822

Datos técnicos

Parámetros principales del motor

Ítems, unidades	Parámetros
	1.5L
Diámetro × carrera, mm × mm	74×84.8
Desplazamiento total, L	1.498
Índice de compresión	11.5:1
Potencia neta máxima, KW	84
Potencia nominal, KW	88
Velocidad del motor a potencia nominal, rev/min	6000
Par máximo, Nm	150
Velocidad del motor al par máximo, rev/min	4500
Ralentí, rev/min	680
Grado de combustible (GCC), RON	Gasolina 91 y superior
Grado de combustible (GCC), RON	Gasolina 92 y superior

Datos técnicos

Parámetros de rendimiento dinámicos

Ítems, unidades	Parámetros	
	1.5L-CVT	1.5L-5TM
Aceleraciones, s (100~100) km/h	11.5	10.5
Velocidad máxima, km/h	180	185
Rendimiento en pendiente, %	30	30

Nota: Los parámetros de rendimiento dinámico son datos de prueba realizadas bajo condiciones específicas.

Nota: El rendimiento en pendiente se ve afectado por las diferentes superficies de la carretera, la presión de los neumáticos, la profundidad de la banda de rodadura y la carga del vehículo.

Datos técnicos

Líquidos y capacidades recomendados

Nombre	Grado	Capacidad	
		1.5L-TM	1.5L-CVT
Aceite lubricante del motor (reemplazo posventa), L	A5/B5 5W-30 C5 0W-20	4.1	
Refrigerante del motor, L	Glycol (OAT)	5.5	
Fluido de transmisión continua variable, L	Shell SL-2100	—	6.96
Fluido de transmisión manual, L	Castrol BOT503	1.7	—
Líquido de frenos, L	DOT 4	0.75	
Líquido lavaparabrisas, L	ZY-VIII	3	
Refrigerante del aire acondicionado, g	R134a	540±20	

Datos técnicos

Tabla de parámetros de alineación en las 4 ruedas (sin carga)

Ítem		Parámetros
Rueda delantera	Ángulo de caída	$-0^{\circ}20' \pm 45'$
	Ángulo de inclinación	$5^{\circ}21' \pm 45'$
	Ángulo de convergencia (total de convergencia)	$0^{\circ}6' \pm 12'$
	Inclinación pivote de dirección	$13^{\circ}32' \pm 45'$
Rueda trasera	Ángulo de caída	$-1^{\circ}15' \pm 45'$
	Ángulo de convergencia (total de convergencia)	$0^{\circ}12' \pm 12'$

Ruedas y neumáticos

Tamaño de la rueda	6.0J×15	6.5J×16
Tamaño del neumático	195/65 R15	205/55 R16

Neumático de repuesto

Tamaño de la rueda	4B×16
Tamaño del neumático de repuesto	T115/70 R16

Presión de los neumáticos (frío)

Ruedas	Sin carga
Delantero	220kPa/2.2bar/32psi
Posterior	220kPa/2.2bar/32psi
Neumático de repuesto	420kPa/4.2bar/61psi