



CasaToro



MANUAL DE USUARIO



Cyberster

CONTENIDO

Portada	1
I Instrucciones antes de usar el vehículo	15
Introducción	16
Manual del Propietario	16
Anuncio.....	16
Garantía y servicio	16
Símbolos empleados.....	17
En Emergencias.....	18
Información para la Identificación del Vehículo	19
Marcas de Identificación del Vehículo	19
Instrucciones de uso del vehículo eléctrico	22
Temperatura ambiente para el uso del vehículo.....	22
Instrucciones para el reciclaje de paquetes de baterías de alta tensión.....	22
Autonomía de conducción	23
Carga de Compensación.....	24
Carga Inteligente.....	24
Calefacción Inteligente	25
Control de Corte de Energía.....	25

Sistema de alta tensión - 2WD.....	25
Sistema de alta tensión - 4WD.....	27
Precauciones en caso de accidente	29
2 Instrumentos y controles	31
Cuadro de instrumentos.....	32
Mensaje de Advertencia	33
Indicadores y testigos de advertencia	34
Luces e interruptores.....	46
Interruptor principal de las luces	46
Ajuste de nivelación de faros	47
Palanca del mando de luces.....	48
Luz Intermitente	51
Luces Antiniebla Traseras	52
Luces de Advertencia de Peligro	53
Limpiaparabrisas y lavaparabrisas	54
Funcionamiento del limpiaparabrisas y lavaparabrisas delanteros	54
Limpia y lavaparabrisas del parabrisas delantero	55
Sistema de dirección.....	57

CONTENIDO

Ajuste de la posición del volante	57
Sensación del volante.....	58
Lámpara de Advertencia de Dirección Asistida Eléctricamente (EPS).....	59
Bocina.....	60
Retrovisores	61
Retrovisores exteriores	61
Espejos retrovisores interiores	63
Parasol.....	64
Ventanillas.....	65
Interruptor del elevalunas.....	65
Operación de la ventana	66
Iluminación Interior.....	68
Puerta de tijera	69
Capota blanda convertible	78
Instrucciones de uso	78
Operación eléctrica de la capota convertible.....	79
Protección Térmica	80
Funcionamiento manual de la capota convertible.....	80

Mantenimiento del Techo Convertible.....	84
Toma de alimentación	85
Delantero USB Puerto	85
Toma de alimentación del maletero	86
Dispositivos de almacenamiento	87
Instrucciones de uso	87
Ganteras.....	87
Caja de Almacenamiento.....	88
Portavasos	89
Portavasos de la Consola Central.....	89
3 Sistema de A/C	91
Ventilación.....	92
Elemento del filtro de A/C.....	93
Rejillas de Ventilación	93
Panel de control del A/C.....	95
Botones de control de entretenimiento del volante	96
4 Asientos y elementos de contención	99
Asientos.....	100

CONTENIDO

Posiciones de los asientos y estado del ángulo del respaldo.....	100
Asiento eléctrico (con el lado del conductor como ejemplo).....	101
Función de calefactado de asiento.....	101
Asiento con memoria.....	103
Configuración Personalizada de la Posición del Asiento (Con el lado del conductor como ejemplo).....	103
Cinturón de seguridad.....	105
Protección proporcionada por los cinturones de seguridad.....	106
Cómo usar los cinturones de seguridad correctamente.....	107
Pretensores del cinturón de seguridad.....	110
Comprobaciones, mantenimiento y sustitución de los cinturones de seguridad.....	112
Airbag.....	115
Descripción general.....	115
Despliegue del airbag.....	117
Condiciones en las que los airbags no se desplegarán.....	121
Trabajos de servicio y sustitución de airbags.....	122
Eliminación de Airbags.....	123
Retenciones para niños.....	124
Sistema de Protección Activa de Peatones.....	125
Descripción general.....	125

5 Arranque y conducción.....	127
Llaves	128
Descripción general	128
Sustitución de la pila de la llave inteligente.....	131
Sistemas antirrobo.....	133
Inmovilizador de Potencia.....	133
Sistema antirrobo de la carrocería	133
Portón trasero.....	137
Arrancar y detener el sistema de alimentación.....	139
Desactivación del sistema de alimentación.....	140
Conducción eficiente y respetuosa con el medio ambiente	141
Rodaje.....	141
Protección del medio ambiente	141
Conducción Económica	141
Conducción en entornos especiales	142
Verificación y Servicio.....	144
Requisitos de carga y descarga	146
Carga de su vehículo en casa.....	148

CONTENIDO

Punto de Carga	148
Guía de Carga.....	148
Concienciación sobre carga y afecciones médicas.....	149
Puerto de carga.....	149
Etiqueta de identificación de la carga eléctrica	151
Carga rápida.....	154
Carga lenta	154
Información de Carga	156
Carga de Compensación.....	156
Tiempo de Carga.....	157
Descargando	160
Unidad de Accionamiento Eléctrico.....	162
Instrucciones de uso	162
Cambio de marchas.....	162
Modo de protección	164
Función de conducción monopedal.....	166
Modo de conducción	168
Recuperación de energía durante el planeo.....	170
Sistema de frenos.....	172

Descripción general	172
Sistema del freno de mano - Freno de mano electrónico (EPB)	172
Reparar el sistema de frenos	174
Sistema de Freno Auxiliar	181
Control de Velocidad Adaptativo (ACC).....	183
Activación del Control de Velocidad Adaptativo	183
Ajuste de la Distancia de Seguimiento del Control de Crucero Adaptativo	185
Ajuste de velocidad objetivo del programador adaptativo.....	186
Pausa del Control de Crucero Adaptativo.....	186
Desactivación automática del programador adaptativo.....	186
Anulación de Crucero Adaptativo	187
Reanudación del Control de Crucero Adaptativo	187
Borrando la Memoria de Velocidad Objetivo	188
Entornos de conducción especiales	189
Sistema de Asistencia al Conductor.....	192
Descripción de la cámara de visión frontal.....	192
Alarma Inteligente de Exceso de Velocidad *	193
Sistema de ayuda para la limitación de velocidad *	196
Sistema de Asistencia de Crucero Inteligente (ICA)	200

CONTENIDO

Sistema de Asistencia para Colisiones Frontales	204
Sistema de Asistente de Salida de Carril	207
Sistema de Alerta para Peatones (PAS)	211
Sistema PDC.....	212
Sistema de Sensor Ultrasónico PDC	212
360 Sistema de Monitoreo de Vista Periférica	214
Entrada directa y salida directa.....	215
Sistema de asistencia al conductor para marcha atrás.....	218
Descripción general del sistema.....	218
Activar/Desactivar el Sistema	219
Asistente de seguridad en punto ciego.....	220
Alerta de Tráfico Cruzado Trasero (RCTA).....	222
Advertencia de Apertura de Puerta	223
Advertencia de Colisión Trasera	224
Monitoreo del Estado del Conductor.....	225
Sistema de supervisión de la presión de los neumáticos (TPMS).....	226
Transporte de cargas	228
Espacio de carga.....	228

Carga interna.....	229
Alcolock.....	230
6 Información de emergencia	231
Dispositivos de Advertencia de Peligro	232
Triángulo de Advertencia	232
eCall.....	233
Recuperación de Vehículo.....	235
Remolque de Vehículos.....	235
Transporte de Vehículos	239
Impulso Inicial.....	240
Reparación de neumáticos	242
Identificación de la herramienta (incluyendo herramienta para reparación de neumáticos)	242
Reparación de neumáticos	242
Sustitución de Fusibles	246
Fusible.....	246
Caja de fusibles del habitáculo.....	247
Caja de fusibles del compartimento delantero	250
Reemplazo de Bombilla.....	254

CONTENIDO

Especificaciones de la Bombilla.....	254
7 Servicio y mantenimiento	255
Mantenimiento	256
Mantenimiento Habitual.....	256
Capó.....	259
Apertura del capó desde el interior.....	259
Cerrando el Capó.....	260
Alarma de Capó Abierto.....	260
Apertura del capó desde el exterior	260
Compartimento delantero.....	261
Sistema de refrigeración	262
Comprobación y relleno del nivel de refrigerante.....	262
Especificaciones del refrigerante.....	263
Batería	264
Mantenimiento de la batería.....	264
Reemplazo de Batería.....	265
Lavaparabrisas	266
Comprobación y relleno del líquido del lavaparabrisas	266

Boquillas del Lavaparabrisas	267
Limpiaparabrisas	268
Sustitución de la Escobilla del Limpiaparabrisas Delantero	269
Paquete de baterías de alta tensión	271
Precauciones y condiciones restringidas de uso de la batería.....	271
Frenos.....	273
Comprobación y relleno del líquido de frenos.....	273
Especificación del líquido de frenos.....	274
Neumáticos.....	275
Descripción general	275
Inspección de neumáticos.....	277
Indicadores de Desgaste de Neumáticos.....	278
Rotación de Neumáticos	279
Cadena antideslizante	280
Limpieza y cuidado del vehículo.....	281
Cuidado Exterior del Automóvil.....	281
Cuidado Interno del Automóvil.....	284
8 Datos Técnicos.....	287

CONTENIDO

Datos Técnicos Dimensiones	288
Parámetros de Masa del Vehículo Completo.....	290
Parámetros del motor de tracción.....	291
Parámetros del Paquete de Batería de Alto Voltaje	292
Parámetros de Rendimiento Dinámico	296
Líquidos y capacidades recomendados	297
Tabla de parámetros para la alineación de las cuatro ruedas (sin carga)	299
Ruedas y neumáticos	300
Presión de los neumáticos (en frío).....	301

Instrucciones antes de usar el vehículo

<i>Introducción</i>	<i>16</i>
<i>Información para la Identificación del Vehículo</i>	<i>19</i>
<i>Instrucciones de uso del vehículo eléctrico</i>	<i>22</i>

INSTRUCCIONES ANTES DE USAR EL VEHÍCULO

Introducción

Manual del Propietario

Este manual describe todas las características y funciones estándar de los vehículos dentro del rango de modelos. Alguna información puede no ser aplicable a su modelo individual.

Si tiene alguna pregunta sobre la operación y parámetros del vehículo, por favor contacte a un Reparador Autorizado local que le proporcionará el mejor servicio.

Las ilustraciones en el Manual del Propietario son solo para referencia.

La información contenida en este manual puede variar ligeramente dependiendo de la configuración del vehículo, versión de software y regiones de ventas.

El Reparador Autorizado local en este manual es un Reparador Autorizado MG.

Anuncio



Posible ocurrencia de daños al sistema auditivo si se expone a ondas sonoras con una potencia mayor de 85 (ochenta y cinco) decibelios.

La estrategia de nuestra compañía es realizar mejoras continuas en los productos, por lo tanto, nos reservamos el derecho de hacer cambios en el producto sin previo aviso después de que se haya lanzado el manual. Este manual incluye información actualizada hasta su lanzamiento. Excepto por lesiones personales causadas por negligencia del fabricante o del Reparador Autorizado local, ni el fabricante ni el Reparador Autorizado local serán responsables por cualquier error y sus consecuencias, incluyendo daños materiales o lesiones personales.

Garantía y servicio

Consulte la sección de propietarios en el sitio web de MG para conocer los términos y condiciones de la garantía, la declaración de garantía, las exenciones y el calendario de renovación de los artículos de servicio.

INSTRUCCIONES ANTES DE USAR EL VEHÍCULO

Símbolos empleados

Advertencia



Este símbolo de advertencia identifica los procedimientos que deben adoptarse de forma precisa, o la información a considerar con extrema cautela, para reducir el riesgo de lesiones o daños graves en el vehículo.

IMPORTANTE

IMPORTANTE

Las afirmaciones aquí recogidas deben seguirse estrictamente, de lo contrario su vehículo podría sufrir daños.

Nota

Nota: *Esto describe información útil.*



Este símbolo indica que las piezas descritas deben ser desechadas por personas o entidades autorizadas para proteger el medio ambiente.

Asterisco

Un asterisco (*) que aparece después del título o del texto identifica características o elementos del equipamiento que solo están instalados en algunos modelos, y puede que no estén instalados en el vehículo que compró.

Información de la ilustración



Identifica componentes que se están explicando.



Identifica la dirección del movimiento de los componentes que se están explicando.

INSTRUCCIONES ANTES DE USAR EL VEHÍCULO

En Emergencias

IMPORTANTE

Recuerda el código de seguridad para averías

Si ocurre una avería mientras viaja:

- Siempre que sea posible, de acuerdo con la seguridad vial y las condiciones del tráfico, el automóvil debe ser movido fuera de la vía principal, preferiblemente hacia un área de descanso. Si ocurre una avería en una autopista, apártese bien hacia el interior del arcén.
- Encienda las luces de emergencia.
- Si está disponible, coloque un triángulo de advertencia o una luz ámbar intermitente de 50 a 150 metros (150 a 500 pies) detrás de su vehículo para advertir al tráfico que se aproxima. Tenga en cuenta que en algunos países es un requisito legal llevar un triángulo de advertencia en el vehículo, en caso de duda consulte con la agencia de carreteras local para obtener más información.

IMPORTANTE

- Considere evacuar a los pasajeros a través de las puertas del lado de la acera hacia el borde de la carretera para reducir el riesgo de lesiones en caso de colisión.

INSTRUCCIONES ANTES DE USAR EL VEHÍCULO

Información para la Identificación del Vehículo

Marcas de Identificación del Vehículo

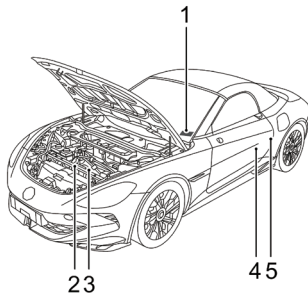

- 1 Número de identificación del vehículo (VIN)
- 2 Número de motor de accionamiento-tracción delantera *

- 3 Número de la Unidad de Accionamiento Eléctrico - Delantero *
- 4 Número del motor de propulsión - Trasero
- 5 Número de la Unidad de Accionamiento Eléctrico - Trasero

Al comunicarse con su Reparador Autorizado local, siempre indique el Número de Identificación del Vehículo (VIN). Si el motor de propulsión o la unidad de accionamiento eléctrico están involucrados, puede ser necesario proporcionar los números de identificación de estos conjuntos.

Ubicación del Número de identificación del vehículo

Número de identificación del vehículo (VIN)

- Estampado en el lado interno del capó visible al abrir el capó;
- En el suelo, debajo el asiento del pasajero;
- Estampado en el panel de instrumentos visible a través de la esquina inferior izquierda del parabrisas;
- En la placa de identificación;

INSTRUCCIONES ANTES DE USAR EL VEHÍCULO

- En el lado interior de la puerta trasera visible al abrir la puerta trasera.

Nota: El DLC del vehículo se encuentra por encima del pedal del acelerador, y la información del VIN puede ser leída con la herramienta de escaneo especial del fabricante.

Número del Motor de Propulsión

Grabado en la parte inferior de la carcasa del motor de propulsión.

Número de Transmisión de Accionamiento Eléctrico

Grabado en la parte superior de la carcasa de la unidad de accionamiento eléctrico.

INSTRUCCIONES ANTES DE USAR EL VEHÍCULO

Ubicación de la Placa de Identificación del Vehículo

La placa de identificación se encuentra en el lado inferior del pilar derecho como se muestra. Contiene la marca del vehículo, el modelo del vehículo, la capacidad de asientos, país de fabricación, etc.

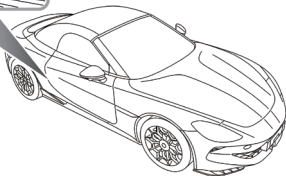
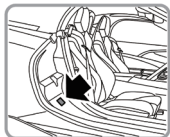

INSTRUCCIONES ANTES DE USAR EL VEHÍCULO

Instrucciones de uso del vehículo eléctrico

Temperatura ambiente para el uso del vehículo

El rendimiento del paquete de baterías de alta tensión instalado en su vehículo está relacionado con la temperatura ambiente, por lo tanto, se recomienda que el vehículo se utilice dentro del rango de temperaturas de $-15^{\circ}\text{C}\sim 45^{\circ}\text{C}$. Esto asegurará que el vehículo esté en el estado óptimo de funcionamiento, y ayudará a extender la vida útil del paquete de baterías de alta tensión. Las temperaturas extremadamente altas o bajas afectarán el rendimiento del paquete de baterías de alta tensión y del vehículo.

Instrucciones para el reciclaje de paquetes de baterías de alta tensión

El paquete de baterías de alta tensión instalado en su vehículo contiene varias celdas de batería basadas en litio. Está montado en el chasis del motor-vehículo. La disposición arbitraria puede causar contaminación, peligro y daño al medio ambiente. El paquete de baterías de alta tensión

DEBE ser reciclado por un MG Reparador Autorizado o un agente profesional de desmantelamiento aprobado. Consulte la siguiente información y requisitos.

- Personal: SOLO el personal calificado puede desmontar el paquete de baterías de alta tensión.
- Seguridad de alta tensión: el paquete de baterías de alta tensión instalado en su vehículo cuenta con componentes de alta tensión como el paquete de baterías de litio y el arnés de alta tensión. NO intente desmontar ninguna área de este sistema. Los trabajos de mantenimiento deben ser realizados por profesionales capacitados y bajo la premisa de asegurar la protección de seguridad de aislamiento;
- Transporte: El paquete de baterías de alta tensión está clasificado como un material peligroso de Categoría 9 y debe ser transportado por empresas de transporte con las cualificaciones pertinentes de varios países;
- Almacenamiento: Todos los componentes de alta tensión desmontados (incluido el paquete de baterías de alta tensión) deben almacenarse a temperatura ambiente y en un entorno seco. Deben mantenerse alejados de fuentes peligrosas, como objetos inflamables, fuentes de calor y de agua;

INSTRUCCIONES ANTES DE USAR EL VEHÍCULO

- Composición interna: El paquete de baterías de alta tensión consta de baterías de litio (paquete), PCB, arnés HV/LV, carcasa metálica y otros componentes.

Se recomienda que el paquete de baterías de alta tensión usado, generado a partir del desguace de vehículos o por cualquier otro motivo, sea desechado por un MG Reparador Autorizado.

Nota: Las baterías de alto voltaje usadas deben ser entregadas a otras unidades para su disposición. Si el desmontaje o desmantelamiento no autorizado de baterías de alto voltaje conduce a la contaminación ambiental o accidentes de seguridad, el propietario de la batería de alto voltaje deberá asumir las responsabilidades correspondientes.

Autonomía de conducción

La autonomía de conducción de su vehículo depende de la cantidad de electricidad disponible, la antigüedad del vehículo (vida útil restante de la batería), el clima, la temperatura, las condiciones del camino, los hábitos de conducción, etc.

La autonomía también puede verse afectada por las cargas eléctricas actuales (como el A/C y las luces) y el estilo de conducción.

Precaución:

- La autonomía de conducción está relacionada con la profundidad de descarga (DOD). Cuando se ilumine la lámpara de advertencia de batería baja del paquete de baterías de alta tensión en el panel de instrumentos, por favor recargue la batería lo antes posible para evitar que un alto DOD afecte el rendimiento del paquete de baterías de alta tensión.
- La autonomía de conducción real se reducirá conforme mayor sea la antigüedad del vehículo.
- El uso del aire acondicionado reduce la autonomía de conducción.
- La autonomía de conducción varía con la velocidad.
- Cuando el vehículo se utiliza a bajas temperaturas, la autonomía de conducción disminuirá debido a las características térmicas de la batería.
- En caso de temperatura extrema y batería baja, puede ocurrir una aceleración débil o falta de potencia debido a las características de la batería.

INSTRUCCIONES ANTES DE USAR EL VEHÍCULO

La autonomía de conducción puede aumentarse mediante:

- Realizar el mantenimiento del vehículo regularmente.
- Mantener las presiones adecuadas de los neumáticos.
- Utilice el vehículo lo menos posible en temperaturas altas o bajas.
- No estacione ni guarde el vehículo durante largos periodos con un estado de carga bajo. Cargue el vehículo lo antes posible.
- Retire los elementos innecesarios para reducir la carga del vehículo.
- Cuando sea necesario, apague equipos eléctricos de alta potencia como el A/C o ajuste la temperatura de calefacción y refrigeración para minimizar el consumo de energía de los electrodomésticos de alta potencia y aumentar el alcance de la conducción.
- A alta velocidad del vehículo, cierre las ventanas del vehículo para reducir la resistencia del aire y el consumo de electricidad.
- Mantén una velocidad constante.
- Pise el pedal del acelerador lo más suavemente posible durante la aceleración.

- Durante la desaceleración, suelte el pedal del acelerador, sin pisar el freno o pisándolo suavemente, y el sistema de regeneración de energía cinética (KERS) ampliará el alcance de conducción tanto como sea posible.

Carga de Compensación

Con el fin de extender la vida útil del paquete de baterías de alta tensión, se debe llevar a cabo una carga de compensación a intervalos regulares para el mantenimiento del paquete de baterías de alta tensión.

Para la necesidad de la carga de compensación, consultar "Carga de Compensación" bajo el capítulo "Arranque y Conducción".

Carga Inteligente

Cuando el vehículo está apagado OFF y el sistema detecta que la 12V batería está baja, el vehículo cargará automáticamente la 12V batería bajo ciertas condiciones para asegurar que el vehículo arranque. Esta función se desactivará automáticamente al completar la carga.

INSTRUCCIONES ANTES DE USAR EL VEHÍCULO

Nota: El sistema suspenderá la carga inteligente si hay un fallo presente, al arrancar o cuando el vehículo se esté cargando por un dispositivo externo.

Nota: La autonomía de conducción se reducirá después de la carga inteligente.

Nota: La función de carga inteligente se suspende cuando la batería de alta tensión tiene un SOC bajo.

Calefacción Inteligente

El usuario puede activar/desactivar la calefacción inteligente en la interfaz de gestión de carga de la pantalla de entretenimiento. Cuando el vehículo opera a bajas temperaturas o navega hacia una estación de carga, se recomienda activar la calefacción inteligente, la cual precalentará el paquete de baterías de alta tensión. Esto puede mejorar el rendimiento de conducción y la velocidad de carga en ambientes de baja temperatura, pero consumirá parte de la energía, resultando en una reducción del alcance de conducción.

Control de Corte de Energía

Si ocurre un choque, una señal del SDM desconectará los relés dentro del paquete de batería de alta tensión para cortar la salida de alta tensión del paquete de baterías de alta tensión.

Sistema de alta tensión - 2WD



- Hay dos tipos de fuentes de alimentación de alta tensión (AC y DC) en el sistema de alta tensión del vehículo. Estos componentes del sistema de alta tensión están etiquetados con etiquetas de advertencia del sistema de alta tensión. Por favor, observe siempre los requisitos de seguridad en las etiquetas.
- Para evitar lesiones personales, se prohíbe a los no profesionales de mantenimiento contactar, desmontar o instalar cualquier componente del sistema de alta tensión sin permiso.

INSTRUCCIONES ANTES DE USAR EL VEHÍCULO

A continuación, se muestra el diseño del sistema de alta tensión:

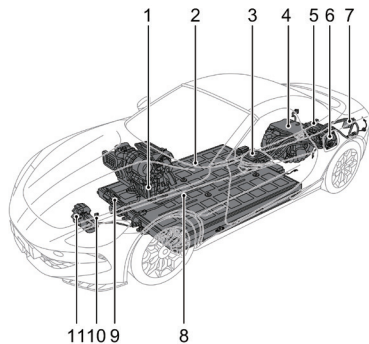

- 1 Calefactor eléctrico
- 2 Paquete de baterías de alta tensión
- 3 Unidad de distribución de energía (PDU)
- 4 Unidad de Accionamiento Eléctrico
- 5 Unidad de carga combinada (CCU)
- 6 Puerto de carga
- 7 Controlador de Comunicación de Vehículo Eléctrico
- 8 Arnés de alta tensión
- 9 ESS PTC
- 10 Desconexión de servicio manual
- 11 Compresor de A/C eléctrico

Sistema de alta tensión - 4WD



- *Hay dos tipos de fuentes de alimentación de alta tensión (AC y DC) en el sistema de alta tensión del vehículo. Estos componentes del sistema de alta tensión están etiquetados con etiquetas de advertencia del sistema de alta tensión. Por favor, observe siempre los requisitos de seguridad en las etiquetas.*
- *Para evitar lesiones personales, se prohíbe a los no profesionales de mantenimiento contactar, desmontar o instalar cualquier componente del sistema de alta tensión sin permiso.*

INSTRUCCIONES ANTES DE USAR EL VEHÍCULO

A continuación, se muestra el diseño del sistema de alta tensión:

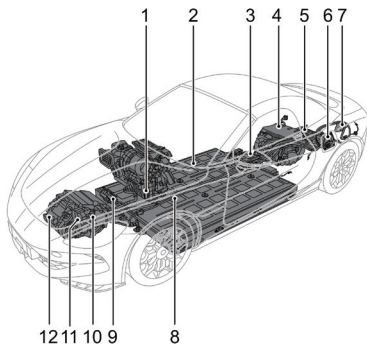

- 1 Calefactor eléctrico
- 2 Paquete de baterías de alta tensión
- 3 Unidad de distribución de energía (PDU)
- 4 Unidad de Accionamiento Eléctrico Trasero
- 5 Unidad de carga combinada (CCU)
- 6 Puerto de carga
- 7 Controlador de Comunicación de Vehículo Eléctrico
- 8 Arnés de alta tensión
- 9 ESS PTC
- 10 Desconexión de servicio manual
- 11 Compresor de A/C eléctrico
- 12 Unidad de accionamiento eléctrico delantero

INSTRUCCIONES ANTES DE USAR EL VEHÍCULO

Precauciones en caso de accidente



- *Asegúrate de que el vehículo está en P y el sistema de alimentación/del vehículo está OFF.*
- *Ante cualquier cable expuesto en el vehículo, para evitar riesgo de descargas incluso fatales, EVITE el contacto con cualquier cable.*
- *Si el vehículo se incendia y el fuego es lento y pequeño, puede utilizar un extintor de dióxido de carbono para extinguirlo. Además, contacte con los bomberos lo antes posible. Si las llamas son más grandes y se extienden rápidamente, evacúe de inmediato el vehículo y, acto seguido, contacte con los bomberos.*
- *Si el vehículo está implicado en una colisión y no puede volver a arrancarlo, el cable negativo de la batería de 12V y la desconexión de servicio manual (MSD) DEBEN desconectarse antes de proceder con las labores de rescate.*
- *Cuando el vehículo está completamente o parcialmente sumergido en agua, apague el sistema de energía del vehículo y evacúe el coche inmediatamente. El cable negativo de la batería de 12V y el Desconexión de Servicio Manual (MSD) DEBEN desconectarse antes del rescate o tan pronto como el vehículo sea reflotado/retirado del agua. Observe el agua/el vehículo por cualquier signo anormal como burbujas excesivas o ruidos, esto puede indicar problemas de cortocircuito de la batería. Si no se evidencian signos, no debería haber un riesgo de choque desde el trabajo corporal y la recuperación. Cuando el vehículo está completamente o parcialmente sumergido en agua, apague el sistema de energía del vehículo y evacúe el coche inmediatamente. El cable negativo de la batería de 12V y el Desconexión de Servicio Manual (MSD) DEBEN desconectarse antes del rescate o tan pronto como el vehículo sea reflotado/retirado del agua. Observe el agua/el vehículo por cualquier signo anormal como burbujas excesivas o ruidos, esto*

INSTRUCCIONES ANTES DE USAR EL VEHÍCULO

puede indicar problemas de cortocircuito de la batería. Si no se evidencian signos, no debería haber un riesgo de choque desde el trabajo de carrocería y puede comenzar la recuperación.

- *Contacte con un reparador MG autorizado para el mantenimiento una vez se haya resuelto el problema.*
- *El vehículo se entrega con un manual de rescate de emergencia. Cuando los rescatistas lleguen al lugar, por favor muéstreles el manual de rescate de emergencia.*

Instrumentos y controles

<i>Cuadro de instrumentos</i>	32	<i>Dispositivos de almacenamiento</i>	87
<i>Indicadores y testigos de advertencia</i>	34	<i>Portavasos</i>	89
<i>Luces e interruptores</i>	46		
<i>Limpiaparabrisas y lavaparabrisas</i>	54		
<i>Sistema de dirección</i>	57		
<i>Bocina</i>	60		
<i>Retrovisores</i>	61		
<i>Parasol</i>	64		
<i>Ventanillas</i>	65		
<i>Iluminación Interior</i>	68		
<i>Puerta de tijera</i>	69		
<i>Capota blanda convertible</i>	78		
<i>Toma de alimentación</i>	85		

INSTRUMENTOS Y CONTROLES

Cuadro de instrumentos

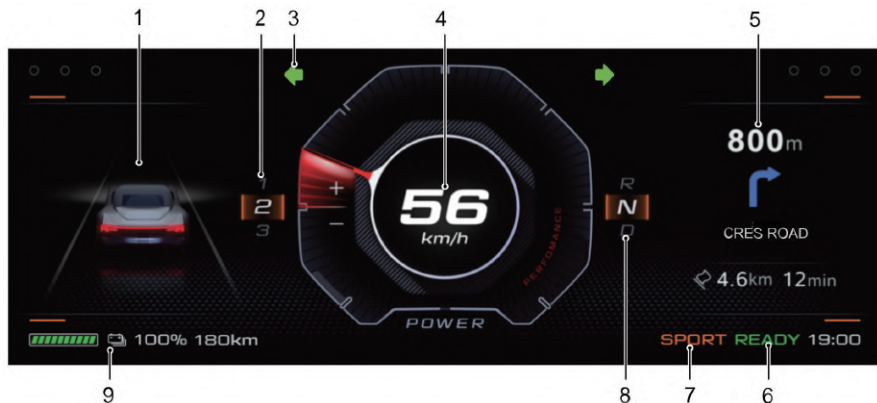

Nota: El paquete de instrumentos tiene dos temas de visualización, que se pueden configurar en la pantalla de entretenimiento.

- 1 **Asistencia al Conductor**
Muestra los mensajes actuales de asistencia al conductor del vehículo. Consulte el apartado "Arranque y Conducción" para obtener más detalles.
- 2 **Modo de Recuperación de Energía Cinética**
- 3 **Indicadores y testigos de advertencia**
Consulte "Indicadores y testigos de advertencia" en este capítulo para obtener detalles.
- 4 **Velocidad del Vehículo**
- 5 **Tarjetas**
Muestra el kilometraje acumulado, el kilometraje desde la carga, el kilometraje actual, la navegación, el estado del vehículo, el centro de fallos, multimedia, etc. La visualización de tarjetas se puede configurar en los Ajustes del Vehículo en la pantalla de entretenimiento. Los mensajes de las tarjetas se pueden cambiar a través del  botón en el volante.
- 6 **Estado del sistema de alimentación**
- 7 **Modo de Conducción**

Muestra el modo de conducción actual del vehículo. Consulte el capítulo "Arranque y Conducción" para más detalles.

- 8 **Información del Engranaje**
Muestra la información actual del engranaje del vehículo. Consulte el capítulo "Arranque y conducción" para más detalles.
- 9 **Contador de Electricidad y Autonomía de Conducción Eléctrica**

Mensaje de Advertencia

El centro de mensajes del cuadro de instrumentos muestra los mensajes de advertencia en ventanas emergentes. Los mensajes de advertencia se dividen en:

- Instrucciones de Operación
- Indicaciones del Estado del Sistema
- Alerta de Mal Funcionamiento del Sistema



Siga los mensajes de texto o consulte las secciones relacionadas con el sistema de control para encontrar los motivos del fallo y las soluciones más adecuadas.





INSTRUMENTOS Y CONTROLES

Indicadores y testigos de advertencia



Cuando el vehículo está arrancando o en movimiento, si las luces de advertencia o indicadores aparecen en el panel de instrumentos, indica que el sistema relevante se encuentra en un cierto estado o presenta una falla. Algunas luces de advertencia se iluminan o parpadean con tonos de advertencia o mensaje de aviso.

Por favor, lea detenidamente las siguientes instrucciones para entender el significado de las lámparas de advertencia e indicadores relevantes. En caso de una falla, tome las medidas correspondientes a tiempo y contacte a un Reparador Autorizado local para servicio lo antes posible.

Nombre	Icono	Nota
Indicador de luces de posición		Las luces de posición están encendidas.
Indicador de luces bajas		Las luces bajas están encendidas.
Indicador de luces altas		Las luces altas están encendidas.



Nombre	Icono	Nota
Lámpara Indicadora de Dirección		<p>Cuando el indicador de giro izquierdo o derecho parpadea, la lámpara indicadora de dirección del lado correspondiente también parpadea. Si se activan las luces de advertencia de peligro, ambas lámparas indicadoras de dirección parpadearán simultáneamente.</p> <p>Si cualquiera de las lámparas indicadoras de dirección en el paquete de instrumentos parpadea muy rápidamente, indica que la lámpara de señal de giro del lado correspondiente tiene una falla.</p>
Indicador de luces altas inteligentes		<p>Las luces altas inteligentes están activadas.</p>
Indicador de luz antiniebla trasera		<p>Las luces antiniebla traseras están encendidas.</p>
Lámpara de advertencia del sistema antirrobo		<p>Si esta lámpara se ilumina, indica que no se detecta una llave válida, en cuyo caso utilice la llave correcta o coloque la llave inteligente en la posición de arranque en espera. Para más detalles, consulte "Procedimiento de arranque en espera" en el capítulo "Arranque y conducción".</p>
Testigo de aviso de cinturón de seguridad desabrochado		<p>El conductor o pasajero no lleva puesto el cinturón de seguridad.</p>

INSTRUMENTOS Y CONTROLES





Nombre	Icono	Nota
Lámpara de Advertencia de Airbag		Hay un fallo en el SRS o en el cinturón de seguridad. Detenga el coche tan pronto como la seguridad lo permita y apague el vehículo. De lo contrario, puede haber un riesgo de que el sistema SRS o el cinturón de seguridad no funcionen correctamente cuando ocurra el accidente de choque.
Lámpara de advertencia de malfuncionamiento del sistema de carga de batería de baja tensión		Si esta lámpara se ilumina después de arrancar el vehículo, indica que el sistema de carga de la batería de baja tensión ha fallado. Si esta lámpara parpadea, indica batería baja, y el mensaje de aviso aparecerá en el paquete de instrumentos. Luego el sistema restringirá o apagará algunos aparatos eléctricos. Por favor, arranque el vehículo a tiempo para cargar la batería de baja tensión.
Sistema de Monitoreo de Presión de Neumáticos (TPMS) Lámpara de Advertencia		Si esta lámpara se ilumina, indica que la presión de los neumáticos es baja. Por favor, compruebe la presión de los neumáticos. Si esta lámpara parpadea y luego permanece ON después de un período de tiempo, indica que el sistema tiene una falla.

INSTRUMENTOS Y CONTROLES

2



Nombre	Icono	Nota
Dirección Asistida Eléctrica (EPS) Lámpara de Advertencia del Sistema		El sistema de dirección asistida eléctrica tiene una falla general, y su rendimiento está reducido. El vehículo puede ser conducido por un corto período de tiempo. Por favor, busque inmediatamente un Reparador Autorizado local.
		Si esta lámpara se ilumina, indica que el sistema de dirección eléctrica tiene una falla general relacionada con el ángulo de dirección. El vehículo puede conducirse por un corto período de tiempo. Por favor, busque de inmediato un Reparador Autorizado local. Si esta lámpara parpadea, indica que el sistema de dirección eléctrica tiene una falla grave, y es difícil de manejar. Por favor, detenga el vehículo tan pronto como la seguridad lo permita y busque de inmediato un Reparador Autorizado local.
Testigo de aviso apagado del sistema de control de estabilidad dinámico/control de tracción		El sistema de control de estabilidad dinámico y el sistema de control de tracción están OFF.

INSTRUMENTOS Y CONTROLES







Nombre	Icono	Nota
Lámpara de advertencia del sistema de control de estabilidad dinámica/ sistema de control de tracción		Si esta lámpara se ilumina, indica que el sistema de control de estabilidad dinámica/sistema de control de tracción ha fallado. Si esta lámpara parpadea mientras conduce, indica que el sistema está operando para asistir al conductor.
Indicador de la Lámpara de Mal Funcionamiento del Sistema de Frenos		El sistema de frenos tiene una falla; por favor detenga el coche tan pronto como la seguridad lo permita y apague el vehículo.
ABS Lámpara Indicadora de Mal Funcionamiento		El ABS ha fallado. Si ocurre un fallo del ABS mientras conduce, la función del ABS quedará desactivada, pero seguirá estando disponible el frenado normal.
AUTO HOLD Indicador del Sistema		La función de AUTO HOLD está activada.
		La función de retención automática ha fallado.

INSTRUMENTOS Y CONTROLES

2





Nombre	Icono	Nota
Freno de Estacionamiento Electrónico (EPB) Indicador del Estado del Sistema		Si este testigo se ilumina, significará que el sistema EPB está activado. Si este testigo parpadea, significa que el sistema EPB tiene una falla.
Freno de Mano Electrónico (EPB) Testigo de Aviso de Fallo del Sistema		Indica que el sistema EPB tiene una avería.
Testigo de aviso de fallo del sistema 4WD *		La función 4WD está averiada.
Lámpara indicadora de conexión de carga/descarga		La pistola de carga/descarga está conectada.
Indicador de avería del sistema eléctrico		Se produce una falla general en el sistema eléctrico y sus funciones están limitadas.
		El sistema de alimentación presenta una falla grave; detenga el vehículo tan pronto como resulte seguro y apáguelo.

INSTRUMENTOS Y CONTROLES



Nombre	Icono	Nota
Lámpara de Advertencia de Potencia de Conducción Restringida		La potencia de conducción está restringida.
Lámpara de Advertencia de la Batería de Potencia		La batería de potencia tiene una falla general; por favor, busque un Reparador Autorizado local lo antes posible.
		La batería de energía tiene una falla grave; por favor, detenga el vehículo tan pronto como las condiciones lo permitan, apague el vehículo y busque un Reparador Autorizado local para servicio inmediatamente.
Lámpara Indicadora de Fallo del Sistema del Motor		El sistema del motor presenta un fallo general; por favor, busque un Reparador Autorizado local lo antes posible.
		El sistema del motor presenta una falla grave; por favor, detenga el vehículo tan pronto como las condiciones lo permitan, apague el vehículo y busque un Reparador Autorizado local para servicio de manera inmediata.
LISTO Indicador		El vehículo está listo para circular.

INSTRUMENTOS Y CONTROLES

2





Nombre	Icono	Nota
Indicador de Nivel de Batería de Potencia		Si esta lámpara se ilumina, indica que la batería del paquete de baterías de potencia está baja. Por favor, cárguela lo antes posible. Si esta lámpara parpadea, indica que la batería del paquete de baterías de potencia está baja. Por favor, cárguela inmediatamente.
Indicador de Estado de Carga/Descarga		El vehículo se está cargando.
		El vehículo está siendo descargado.
		Fallo de carga/descarga.
Luz de advertencia del sistema de asistencia al conductor trasero		El sistema de asistencia al conductor trasero está apagado, defectuoso o no disponible.

INSTRUMENTOS Y CONTROLES







Nombre	Icono	Nota
Indicador del Sistema de Asistencia para Colisión Frontal		<p>Si esta lámpara se ilumina, indica que alguna función del sistema de asistencia para colisión frontal está desactivada.</p> <p>Cuando las funciones del sistema de asistencia para colisión frontal están completamente activadas, si la lámpara permanece encendida, indica que el sistema de asistencia para colisión frontal no puede funcionar correctamente.</p>
Indicador del sistema de asistencia de salida de carril		La función de asistencia de salida de carril está activada.
		Cualquier función del asistente de salida de carril está apagada o presenta fallos.

INSTRUMENTOS Y CONTROLES

2





Nombre	Icono	Nota
Indicador del Sistema de Asistencia Inteligente para el Crucero		El sistema de asistencia inteligente para el crucero está activado y no en estado de Espera.
		El sistema de asistencia inteligente para el crucero está en estado de espera.
		El sistema de asistencia de crucero inteligente está activado.
		El sistema de asistencia de crucero inteligente presenta una falla.
Indicador del Sistema de Control de Crucero Adaptativo		El sistema de control de crucero adaptativo está activado y no en estado de espera.
		El sistema de control de velocidad adaptativo se encuentra en estado de espera.
		El sistema del programador de velocidad adaptativo está activado.

INSTRUMENTOS Y CONTROLES

Nombre	Icono	Nota
Testigo del sistema de ayuda para la limitación de velocidad		El sistema de ayuda para la limitación de velocidad manual está en estado de espera.
		<p>Si esta luz se enciende, significa que el sistema de ayuda para la limitación de velocidad manual está activado.</p> <p>Si esta luz parpadea, significa que la velocidad actual supera el valor del límite de velocidad.</p>
		El sistema de ayuda para la limitación de velocidad inteligente está en estado de espera.
		El sistema de ayuda para la limitación de velocidad inteligente está activado.
Lámpara Indicadora de Fallo del Sistema de Control de Crucero/Límite de Velocidad		El sistema de control de crucero de velocidad constante, el sistema de control de crucero adaptativo o el sistema de asistencia para la limitación de velocidad presenta una falla.
Señal de Límite de Velocidad Indicador de Velocidad *		" NNN " indica la velocidad de la señal de límite de velocidad actualmente identificada. Cuando la velocidad del vehículo es mayor al valor del límite de velocidad, la lámpara parpadeará.

INSTRUMENTOS Y CONTROLES

2

Nombre	Icono	Nota
Indicador de Límite de Velocidad Condicional *		La señal de límite de velocidad actualmente identificada tiene información condicional. Por favor, revise.
Indicador de Protección Peatonal		La cubierta activa se levanta después del encendido o si el sistema de protección peatonal falla.
Indicador de Llamada de Emergencia		El sistema está listo para el servicio de asistencia de emergencia eCall-SOS.
		El sistema eCall-SOS de asistencia de emergencia puede enviar la información del vehículo al Centro de Llamadas, pero las demás funciones están limitadas debido a una falla en el sistema.
		El sistema de asistencia de emergencia eCall-SOS ha fallado y no puede funcionar.

INSTRUMENTOS Y CONTROLES

Luces e interruptores

Interruptor principal de las luces



	Lámpara AUTO (1)
	Lámpara lateral y retroiluminación de interruptores (2)

	Faro (3)
	AUTO Apagado de lámpara (4)

AUTO Lámpara

Quando el vehículo está encendido, el sistema de iluminación AUTO se activa por defecto, y el sistema cambiará automáticamente las luces laterales/luces de fondo de los interruptores según la intensidad de la luz ambiental actual.

Nota: Esta función es realizada por un sensor montado en su vehículo para monitorear los niveles de luz exterior en tiempo real. Está instalado en la base del espejo retrovisor interior. **NO** tape ni cubra esta área. El incumplimiento de esto puede resultar en que los faros se enciendan innecesariamente.

Luces Laterales/Illuminación de Interruptores

Quando el vehículo esté encendido, mueva el interruptor principal del ciclo de luz a la Posición 2 para encender

las luces diurnas, las luces laterales y la iluminación de los interruptores.

Cuando el vehículo se apague a través de la pantalla de entretenimiento, si las luces laterales permanecen encendidas incluso después de abrir la puerta del conductor, el vehículo emitirá una alarma de advertencia y el centro del instrumento mostrará "Por favor apague la luz".

Faro

Con el vehículo encendido, mueva el interruptor principal del ciclo de luz a la Posición 3 para encender las luces bajas y las lámparas laterales/retroiluminación de interruptores.

Apagar Luz

Mueva el interruptor principal del ciclo de luz a la Posición 4 para apagar la lámpara AUTO.

Luz Diurna de Funcionamiento

Cuando el vehículo está encendido, las luces diurnas de funcionamiento se iluminan automáticamente. Cuando se activa la luz de cruce, la luz diurna de funcionamiento se apaga automáticamente.

Sígueme a Casa

Cuando el interruptor principal del ciclo esté en AUTO posición y las luces bajas se iluminen, apague el vehículo a través de la pantalla de entretenimiento, la función Sígueme a Casa se activará. Los faros se iluminarán. La función Sígueme a Casa puede activarse y desactivarse en la interfaz de Configuración del Vehículo en la pantalla de entretenimiento.

Ajuste de nivelación de faros

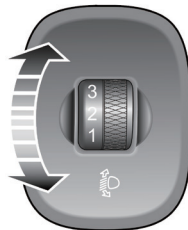

INSTRUMENTOS Y CONTROLES

El ajuste del reglaje de faros puede realizarse siguiendo la tabla expuesta a continuación, en función de la carga del vehículo.

Posición	Carga
0	Solo el conductor, o conductor y acompañante delantero.
1	Todos los asientos ocupados y sin carga en el maletero.
2	Todos los asientos ocupados y con una carga distribuida uniformemente en el maletero.
3	Solo el conductor, más una carga distribuida uniformemente en el maletero.

Palanca del mando de luces



Procure no deslumbrar a los vehículos que vienen de frente al cambiar de luz de cruce a luz de carretera.



Cambio entre luces de carretera y luces de cruce

Cuando el vehículo está encendido y las luces de cruce se iluminan, empuje la palanca del mando de luces hacia el panel de instrumentos para activar las luces de carretera, y el indicador de luces de carretera en el cuadro de instrumentos se iluminará. Empuje o tire de la palanca una vez más para cambiar a las luces de cruce.

Destello de Luz Alta

Al tirar de la palanca hacia el volante y soltarla varias veces, la luz alta destellará para recordarle al vehículo que va adelante o dar una señal.

Sistema de Luces Altas Inteligentes



Las luces de carretera automáticas sirven solo como una función auxiliar. El conductor debe comprobar el estado de los faros y encenderlos según proceda.



Puede darse el caso de que la función de luces de carretera automáticas no funcione con normalidad en los siguientes casos, o en otros, y que tanto las luces de carretera como las de cruce deban accionarse manualmente:

- *El parabrisas está sucio, roto u obstruido por otros objetos que bloquean la vista del sensor.*
- *Otros vehículos no tienen luces, están tienen algún tipo de daño, están bloqueadas o no se pueden detectar por las malas condiciones meteorológicas o por otros motivos.*
- *Al encontrarse con peatones, vehículos no motorizados y otros objetos sin luz o con luz reflejada.*
- *Cuando el sensor no puede detectar los faros y las luces traseras del resto de vehículos debido a cambios de dirección de la carretera como curvas, bajadas o subidas, que limitan su campo visual.*
- *Cuando se conduce el vehículo por una carretera montañosa o sinuosa.*

INSTRUMENTOS Y CONTROLES

- *El interruptor del limpiaparabrisas está en la posición "Rápido".*

El sistema de luces de carretera inteligentes puede detectar la intensidad de la luz del vehículo que va adelante mediante la cámara frontal, y las luces de carretera pueden encenderse o apagarse una vez que se cumplen ciertas condiciones. Cuando el sistema de luces de carretera inteligentes está activado, el indicador de luces de carretera inteligentes en el cuadro de instrumentos se ilumina. La función de luces de carretera inteligentes se puede activar y desactivar en la interfaz de Configuración en el display de entretenimiento.

Con el control automático, cuando está oscuro y no hay ningún vehículo en los alrededores, el sistema encenderá las luces altas; cuando está bastante claro o el sistema detecta los faros delanteros o traseros adelante, el sistema apagará las luces altas.

Para activar el sistema de luces altas inteligentes, se deben cumplir las siguientes condiciones:

- 1 El interruptor de la palanca de luces está colocado en posición " AUTO " y las luces bajas se encienden automáticamente.

- 2 El vehículo está en marcha con una velocidad que supera los 40 km/h.

El sistema de luces largas inteligentes se desactiva automáticamente cuando se cumplen las siguientes condiciones: Con el sistema desactivado, vuelva a entrar al sistema de luces largas inteligentes empujando rápidamente dos veces el interruptor de luces largas ON hacia el panel de instrumentos. Esta función solo puede desactivarse tres veces en un ciclo de arranque, y si se desactiva más de tres veces, la función no se puede activar de nuevo en el ciclo de arranque actual:

- Cuando el sistema inteligente de luces largas está activado y las luces bajas se encienden automáticamente, cambie manualmente a las luces largas.
- Cuando el sistema de luces largas inteligentes está activado y las luces largas se encienden automáticamente, cambie manualmente a luces bajas.
- Cuando el sistema de luces largas inteligentes está activado y las luces largas se encienden automáticamente, accione el interruptor de destello de luces largas.

IMPORTANTE

La función de luces de carretera automáticas utiliza datos procedentes de la cámara de visión frontal. Mantenga el parabrisas siempre limpio y sin residuos en esta zona para mantener un rendimiento óptimo del sistema. Cualquier daño en esta zona, como impactos de gravilla, debe repararse lo antes posible.

Luz Intermitente

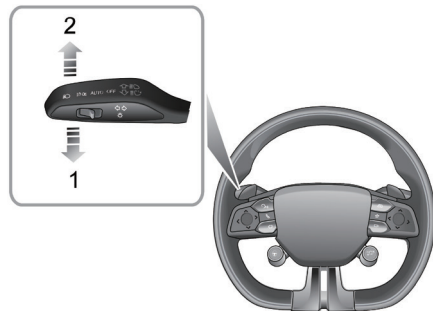

Cuando el vehículo esté encendido, mueva la palanca del interruptor de luces hacia arriba o hacia abajo para encender la luz intermitente. El correspondiente indicador VERDE en el cuadro de instrumentos parpadeará cuando las luces intermitentes estén funcionando.

Después de reajustar el volante, la palanca de luz volverá automáticamente a la posición media, y la luz intermitente se apagará. Pero si el ángulo del

INSTRUMENTOS Y CONTROLES

volante es pequeño, restablezca manualmente la palanca de luz para apagar las luces intermitentes.

Si se mueve la palanca del interruptor de luz a un ángulo pequeño, se restablecerá inmediatamente. En este momento, la luz intermitente y el indicador de dirección parpadearán tres veces y luego se apagarán automáticamente.

Luces Antiniebla Traseras



Las luces antiniebla solo deben utilizarse cuando las condiciones de visibilidad sean inferiores a 100 m; pueden deslumbrar a otros usuarios de la carretera en condiciones de buena visibilidad.

Cuando el vehículo está encendido y las luces bajas están activadas, toque el interruptor de la luz antiniebla trasera en la parte superior izquierda de la pantalla de entretenimiento para encender las luces antiniebla traseras. Con las luces antiniebla traseras encendidas, el indicador en el panel de instrumentos se ilumina.

Luces de Advertencia de Peligro

El botón de las luces de advertencia de peligro se encuentra en el centro del panel de control del A/C. Presione el botón de las luces de advertencia de peligro  para encender las luces de advertencia de peligro. Todas las luces de señal de giro y las luces indicadoras de dirección parpadearán. Presione el botón nuevamente para apagar la luz de advertencia de peligro. Todas las luces de señal de giro y las luces indicadoras de dirección dejarán de parpadear.

INSTRUMENTOS Y CONTROLES

Limpiaparabrisas y lavaparabrisas

Funcionamiento del limpiaparabrisas y lavaparabrisas delanteros

Cuando el vehículo esté encendido, utilice la palanca para seleccionar los distintos modos de limpieza.

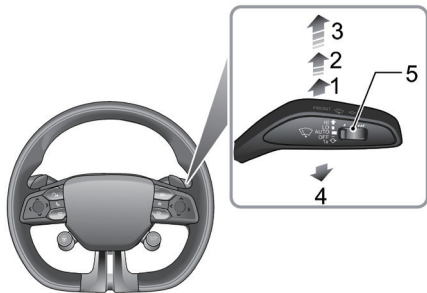

- Limpieza rápida (3)
- Borrado lento (2)
- Borrado automático (1)

- Limpiaparabrisas apagado (Posición predeterminada)
- Ix: Toallita individual (4)
- Ajuste de sensibilidad del sensor de lluvia (5)

Barrido automático

Al subir la palanca a la posición de barrido automático (Posición 1), los limpiaparabrisas funcionarán automáticamente.

Gire el interruptor (5) para ajustar la sensibilidad del sensor de lluvia. Cuanto mayor sea la sensibilidad, menor será el intervalo de barrido. El sensor de lluvia está equipado en la base del espejo retrovisor interior para detectar diferentes cantidades de agua de lluvia en el exterior. Con el barrido automático, el vehículo ajustará la velocidad de barrido de acuerdo a las señales proporcionadas por el sensor de lluvia.

Nota: Cuando se aumenta la sensibilidad del sensor de lluvia, el limpiaparabrisas barrerá una vez inmediatamente; si el sensor de lluvia detecta agua de lluvia de manera continua, el limpiaparabrisas seguirá funcionando. Cuando no se detecte lluvia, se recomienda apagar el barrido automático.

Barrido lento

Al subir la palanca a la posición de barrido lento (2), los limpiaparabrisas funcionarán a baja velocidad.

Barrido rápido

Al subir la palanca a la posición de barrido rápido (3), los limpiaparabrisas funcionarán a alta velocidad.

Barrido único

Al presionar la palanca hacia abajo en la posición de barrido único (4) y soltarla, se activará un barrido único. Si la palanca se mantiene en la posición de barrido único (4), el limpiaparabrisas funcionará continuamente hasta que se suelte la palanca.

Nota: Con el vehículo parado, si se abre el capó, se desactivará el funcionamiento del limpiaparabrisas/lavaparabrisas delantero.

IMPORTANTE

- Evite accionar los limpiaparabrisas en seco.
- Bajo condiciones de congelación o calor extremo, asegúrese de que las escobillas no se congelen ni se adhieran al parabrisas.
- En invierno, retire la nieve o el hielo acumulado alrededor de los brazos y las escobillas de los limpiaparabrisas, incluyendo el área de barrido del parabrisas.

Limpia y lavaparabrisas del parabrisas delantero

Al tirar de la palanca hacia el volante se activarán los lavaparabrisas delanteros. Tras un breve retraso, los limpiaparabrisas empezarán a funcionar en conjunto con los lavaparabrisas.

Nota: Los limpiaparabrisas realizan tres barridos después de que se suelta el interruptor de la palanca. Transcurridos unos segundos, habrá un barrido adicional para eliminar cualquier resto de líquido limpiaparabrisas del parabrisas.

INSTRUMENTOS Y CONTROLES

IMPORTANTE

Si los lavaparabrisas no bombean solución de lavado al parabrisas (por bloqueo con hielo o suciedad de los difusores), suelte la palanca de inmediato. Esto evitará que los limpiaparabrisas se accionen, con el consiguiente riesgo de que la suciedad del parabrisas se extienda, reduciendo así la visibilidad.

Sistema de dirección

Todos los modelos de esta serie están equipados con la función de dirección asistida eléctrica. La función solo funciona después de que el vehículo esté arrancado.

IMPORTANTE

Si el EPS falla, la dirección puede parecer muy pesada, ¡lo que afecta significativamente la seguridad al conducir! Por favor, consulte a un taller autorizado MG local lo antes posible.

Ajuste de la posición del volante



NO intente ajustar la posición del volante con el vehículo en movimiento. Es extremadamente peligroso.

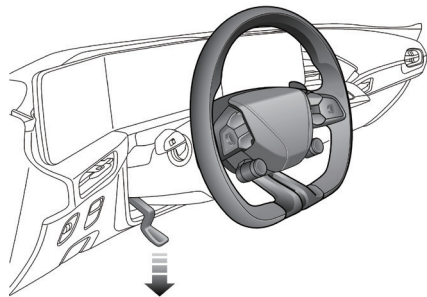

Ajuste la posición del volante para adecuarla a su postura al conducir:

- 1 Libere completamente la palanca de bloqueo (como se muestra en la flecha).
- 2 Sujete el volante con ambas manos e incline el volante hacia arriba o hacia abajo para ajustar la altura del volante; empuje y tire del volante para ajustar la distancia entre el volante y el conductor.

INSTRUMENTOS Y CONTROLES

- 3 Una vez escogida la posición, tire totalmente de la palanca hasta bloquear el volante en su nueva posición.

Sensación del volante

Cuando el conductor lleva consigo una llave válida, abre la puerta del conductor y se sienta en el asiento del conductor, el paquete de instrumentos y la pantalla de entretenimiento se encenderán. En este momento, entre al interfaz de Configuración del Modo de Sensación de la Dirección a través de la pantalla de entretenimiento, y configure y cambie el modo según sea necesario.

- 1 Ligereza: proporciona una alta potencia de dirección, con una sensación de ligereza.
- 2 Estándar: proporciona una potencia de dirección moderada, con una sensación moderada.
- 3 Constante: proporciona baja potencia de dirección, con una sensación estable.

IMPORTANTE

Mantener el volante en bloqueo total durante periodos largos resultará en una reducción de la asistencia de potencia causando una sensación más pesada del volante.

Lámpara de Advertencia de Dirección Asistida Eléctricamente (EPS)

Consulte el capítulo "Lámparas de Advertencia e Indicadores".

Si el cable de la batería ha sido desconectado por cualquier motivo, al reconectarlo la lámpara de advertencia se iluminará en amarillo. El movimiento del volante de bloqueo a bloqueo inicializará el sistema y la lámpara se apagará.

INSTRUMENTOS Y CONTROLES

Bocina



Pulse el área del botón de la bocina (indicada con una flecha) en el volante para accionar el claxon.

Nota: Las zonas del claxon del vehículo y del airbag del conductor están situadas muy cerca en el volante. La ilustración muestra la posición del claxon (indicada por la flecha). Asegúrese de presionar en esta zona para evitar cualquier conflicto potencial con el funcionamiento del airbag.

IMPORTANTE

Para evitar posibles incidencias del SRS, no ejerza una fuerza excesiva ni golpee la cubierta del airbag al accionar la bocina.

Retrovisores

Los espejos retrovisores se componen de espejos exteriores situados al frente del vehículo en los lados izquierdo y derecho y el espejo retrovisor interior en la parte frontal del compartimento de pasajeros. Se utilizan para reflejar las situaciones detrás o en ambos lados del vehículo, ampliando así el campo de visión del conductor.

Los retrovisores son elementos críticos de seguridad. Un uso correcto y un ajuste razonable del ángulo del espejo pueden mejorar la seguridad en la conducción y el confort del conductor.

Retrovisores exteriores

Los espejos retrovisores exteriores, como las partes más anchas montadas en el vehículo, son especialmente vulnerables en caso de colisión. Para minimizar los arañazos, los espejos retrovisores exteriores de todos los modelos están provistos con función de plegado, lo que mejora considerablemente la capacidad del vehículo para pasar por pasajes estrechos.

Además de la función de plegado, cada espejo retrovisor exterior cuenta con ajuste eléctrico de ángulo y elemen-

tos calefactores, los cuales pueden eliminar eficazmente la escarcha o la niebla en el espejo.

Nota: Los vehículos u objetos que se ven en los espejos retrovisores exteriores pueden parecer más lejos de lo que realmente están.

Plegado Automático

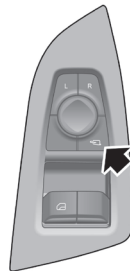

Presione el botón (indicado con una flecha) en el interruptor combinado del lado del conductor; los espejos retrovisores exteriores se plegarán eléctricamente. Al presionar

INSTRUMENTOS Y CONTROLES

el botón nuevamente, los espejos volverán a su posición original.

Al desbloquear/bloquear el vehículo, los espejos retrovisores exteriores se desplegarán/plegarán automáticamente. Esta función puede configurarse en la interfaz correspondiente en "Ajustes del Vehículo" en la pantalla de entretenimiento.

Nota: Al desbloquear/bloquear el vehículo, los espejos retrovisores exteriores se desplegarán/plegarán automáticamente.

Nota: Para vehículos equipados con espejos retrovisores exteriores de plegado automático, si el espejo exterior se desvía de su posición original debido a factores humanos u otros, puede restaurar a la posición original operando el interruptor de plegado para que el espejo exterior se pliegue y despliegue una vez.

Ajuste eléctrico de los retrovisores

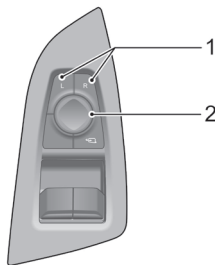

- Presione el interruptor izquierdo (L) o derecho (R) (1) para seleccionar el espejo retrovisor exterior izquierdo o derecho. Mientras tanto, los indicadores en el interruptor seleccionado se iluminarán.
- Presione las 4 flechas del interruptor circular (2) para ajustar el ángulo del retrovisor exterior.
- Presione el L o R interruptor (1) nuevamente, el indicador correspondiente se apaga, y la operación de ajuste del espejo puede detenerse para evitar el ajuste accidental del ángulo del espejo que ha sido ajustado.

Calefacción del Espejo de Vidrio

Los espejos retrovisores exteriores tienen elementos calefactores integrados que pueden dispersar la escarcha o la niebla del vidrio.

Los elementos calefactores funcionan mientras la Luneta Térmica está encendida, es decir, solo cuando el vehículo está encendido y la luneta térmica  está activada, la función de calefacción de los espejos retrovisores exteriores funcionará.

IMPORTANTE

- El ajuste eléctrico y la regulación de los espejos se operan utilizando el interruptor eléctrico, operarlos directamente con la mano puede resultar en la falla de los dispositivos relacionados.
- Limpiar o enjuagar los retrovisores exteriores con chorros de agua a presión o en túneles de lavado, podría ocasionar fallos en el motor eléctrico.

Espejos retrovisores interiores

Ajuste el cuerpo del espejo retrovisor interior para lograr la mejor vista posible. La función antideslumbrante del espejo retrovisor interior ayuda a reducir el deslumbramiento de los faros de los vehículos que siguen por la noche.

Espejo retrovisor interior manual antideslumbrante



Mueva la palanca en la base del espejo retrovisor interior para cambiar su ángulo y lograr la función antideslumbrante. La visibilidad normal se restaura al volver a tirar de la palanca.

Nota: En algunas circunstancias, el uso de la función antideslumbrante manual del espejo retrovisor interior puede confundir al conductor sobre la ubicación precisa de los vehículos que siguen.

INSTRUMENTOS Y CONTROLES

Parasol



Por razones de seguridad, no utilice el espejo de vanidad del conductor mientras conduce.

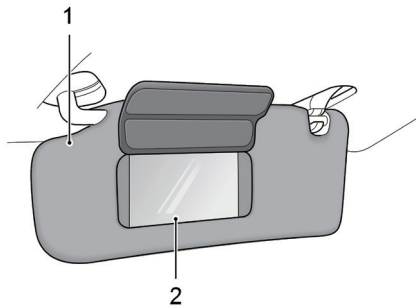

Parasol (1) y espejo de vanidad (2) están dispuestos en el techo delante tanto del conductor como del pasajero delantero.

Tire hacia abajo del parasol para utilizar el espejo de vanidad.

Ventanillas

! *Por favor, opere correctamente las ventanas para evitar peligros. El conductor debe instruir a los pasajeros sobre cómo usar las ventanas y comunicarles las precauciones de seguridad.*

! *Asegúrese de que los niños se mantengan alejados de las ventanillas al subirlas o bajarlas.*

! *NO accione los controles de los elevalunas de forma continua y reiterada en un breve periodo de tiempo, o el sistema podría desactivar los mandos para proteger el motor. Si esto sucede, espere unos segundos hasta que el motor se enfríe. Durante este tiempo, no desconecte el borne negativo de la batería.*

! *Existe un riesgo de quemaduras de alta temperatura e incluso de seguridad para la vida por el Cierre Automático de Ventanas al Bloquear. Cuando esta función está activada, asegúrese de que los ocupantes, especialmente los niños, hayan salido del vehículo.*

Interruptor del elevalunas

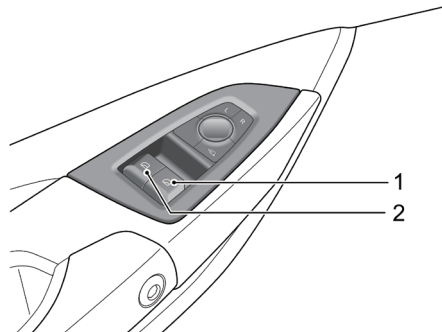

- 1 Interruptor de Control de la Ventana Derecha
- 2 Interruptor de Control de la Ventana Izquierda

INSTRUMENTOS Y CONTROLES

Operación de la ventana

Las ventanillas eléctricas se pueden operar después de que el vehículo esté encendido (Las puertas deben estar cerradas durante la operación).

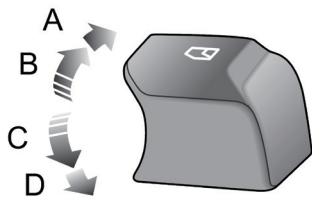

Pulse el interruptor de control de la ventana (1~2) hacia abajo hasta la 1ª marcha (Posición C) para bajar la ventana, y tire del interruptor hacia arriba hasta la 1ª marcha (Posición B) para subir la ventana. La ventana dejará de moverse tan pronto como se suelte el interruptor.

Un toque abajo

Pulse el interruptor de control de la ventanilla (1~2) hacia abajo hasta la 2da marcha (Posición D) y suéltelo, la ventanilla baja automáticamente hasta abrirse completamente. El movimiento de la ventanilla puede detenerse en cualquier momento operando de nuevo el interruptor correspondiente durante la bajada.

Un toque y antipellizcos

Levanta el interruptor de control de la ventana (1~2) hasta la 2ª velocidad (Posición A) y suéltalo, la ventana sube automáticamente hasta cerrarse por completo. El movimiento de la ventana se puede detener en cualquier momento operando de nuevo el interruptor correspondiente durante el ascenso.

La función "Anti-atrapamiento" es una característica de seguridad que detiene la subida de la ventana y la hace descender automáticamente una cierta distancia si se detecta un obstáculo, entonces puedes retirar el obstáculo.

Nota: Si la batería se apaga durante el proceso de elevación de la ventana, el modo de "un solo toque" hacia arriba y el modo "antipinzamiento" se desactivarán. Después de que la batería se encienda nue-

vamente, la ventana se puede subir hasta el tope al levantar brevemente el interruptor y de manera continua durante aproximadamente 5 segundos, la ventana reanudará el modo de "un solo toque" hacia arriba y el modo "antipinzamiento".

Nota: Si el vehículo está apagado, tenga en cuenta que el botón de control de la ventanilla permite bajar la ventanilla brevemente.

Cierre automático de ventanas al bloquear

Cuando el vehículo está apagado y las puertas cerradas, se bloqueará y las ventanas se cerrarán automáticamente al completo al presionar el botón de bloqueo en la llave. Esta función se puede configurar en la interfaz de "Ajustes del vehículo" en la pantalla de entretenimiento.

INSTRUMENTOS Y CONTROLES

Iluminación Interior

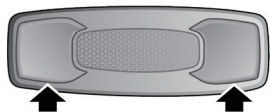

Presione uno de los botones como se muestra a continuación para encender la lámpara interior correspondiente, y presione de nuevo para apagarlo.

Nota: Si una puerta está abierta por más de un cierto período de tiempo, la lámpara interior delantera se apagará automáticamente para evitar el drenaje de la batería. En caso de batería baja, la luz de cortesía se extinguirá antes.

Puerta de tijera

! No ponga sus manos en el borde superior de la posición de bajada corta de la ventana en ningún momento para evitar que sus manos sean pellizcadas por el vidrio.

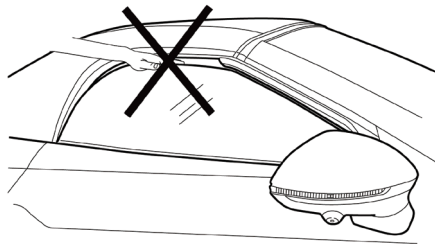

! Cuando la puerta se abre o se cierra, no coloque sus manos en el borde de la puerta para evitar que sean pellizcadas por la puerta.

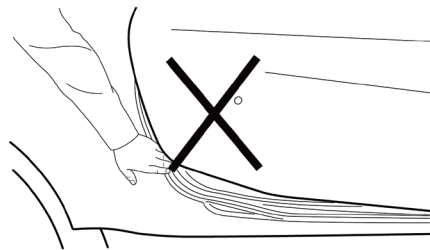

En circunstancias normales, si el vidrio de la ventana está completamente levantado, bajará una cierta distancia cuando se abra la puerta. Esta distancia es la distancia de bajada corta del vidrio de la ventana, y la posición del vidrio de la ventana es la posición de bajada corta. Si el vidrio de la ventana no puede alcanzar la posición de bajada corta, la puerta no se puede abrir normalmente.

INSTRUMENTOS Y CONTROLES

Apertura y cierre eléctrico de puerta tijera

La puerta se puede abrir o cerrar de las siguientes maneras:

Abrir/cerrar la puerta desde afuera

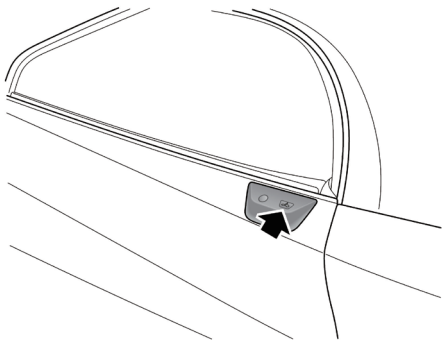

- 1 Lleve una llave válida y presione brevemente el botón de la puerta exterior para abrir/cerrar automáticamente la puerta;

- 2 Mientras la puerta se está abriendo/cerrando, presione brevemente el botón para detener la puerta;
- 3 Proceso de apertura: Cuando la apertura de la puerta es pequeña, presione el botón nuevamente para continuar abriendo la puerta; cuando la apertura de la puerta es grande, presione el botón nuevamente para cerrar la puerta en la dirección opuesta;
- 4 Proceso de cierre: Presione el botón nuevamente para abrir la puerta en la dirección opuesta.

Abrir/cerrar la puerta desde dentro

Método 1: Abra/cierre la puerta con el botón del panel de moldura de la puerta

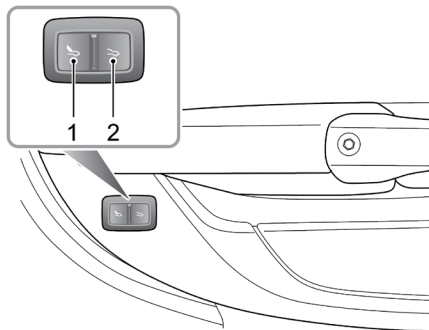

Abierto:

- 1 Pulse el botón Abrir (1) para abrir automáticamente la puerta;
- 2 Mientras la puerta se está abriendo, pulse el botón Cerrar (2) para detener la puerta;

- 3 Pulse el botón (1) de nuevo para continuar abriendo la puerta.

Cerrar:

- 1 Presione el botón Cerrar (2) para cerrar la puerta automáticamente;
- 2 Mientras la puerta se está cerrando, presione el botón Abrir (1) para detener la puerta;
- 3 Al presionar nuevamente el botón (2), si la apertura de la puerta es pequeña, la puerta se abrirá una corta distancia en la dirección opuesta y luego continuará cerrándose; si la apertura de la puerta es grande, la puerta continuará cerrándose directamente.

Método 2: Abrir/cerrar la puerta con el botón en la consola central

INSTRUMENTOS Y CONTROLES

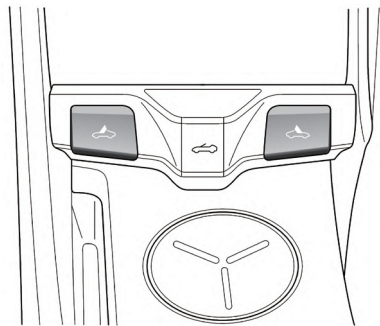

Abierto:

- 1 Tire hacia arriba y suelte el botón en la consola central para abrir automáticamente la puerta;
- 2 Mientras la puerta se está abriendo, presione el botón para detener la puerta;
- 3 Vuelva a tirar hacia arriba del botón para continuar abriendo la puerta.

Cerrar:

- 1 Pulse y suelte el botón en la consola central para cerrar automáticamente la puerta;
- 2 Mientras la puerta se cierra, tire del botón hacia arriba para detener la puerta;
- 3 Al presionar nuevamente el botón de la consola central, si la apertura de la puerta es pequeña, la puerta se abrirá una corta distancia en la dirección opuesta y luego continuará cerrándose; si la apertura de la puerta es grande, la puerta continuará cerrándose directamente.

Ángulo de Apertura de Puerta de Tijera y Configuración de Modo

Acceda a la interfaz de Configuración de Bloqueo de Puertas en la pantalla de entretenimiento y deslice el control deslizante para establecer la apertura de la puerta (40%-100%).

El modo de apertura de la puerta se puede configurar al mismo tiempo:

- 1 Auto: Con el modo Auto seleccionado, la puerta puede desbloquearse y abrirse automáticamente cuando se abre la puerta como se describe arriba.

- 2 Manual: Con el modo Manual seleccionado, la puerta se desbloquea automáticamente cuando se abre la puerta como se describe arriba, pero la puerta necesita abrirse manualmente.

Función anti-pinzamiento y monitoreo de puerta tijera

La puerta tiene la función anti-peluzco cuando se abre/cierra eléctricamente. Si un obstáculo (como la correa de una mochila escolar y otros objetos con un cierto grosor) impide que la puerta se abra o cierre, la puerta rebotará una corta distancia en la dirección opuesta.

Nota: Papel, ropa y otros artículos delgados pueden no activar la función antiplastamiento.

IMPORTANTE

- Aunque la puerta tiene la función anti-peluzco, el conductor y los pasajeros (especialmente los niños menores) deben asegurarse de que ninguna parte del cuerpo esté en un área donde pueda ser pellizcada.
- Cuando la puerta se está cerrando, no obstaculice el proceso de cierre de manera artificial, y la puerta no se detendrá automáticamente.

La puerta tiene una función de monitoreo cuando se abre eléctricamente. Si se detecta un obstáculo que impide que la puerta se abra, se detendrá automáticamente.

INSTRUMENTOS Y CONTROLES

IMPORTANTE

Si el radar de monitoreo de la puerta de tijera está cubierto por lluvia o nieve en días lluviosos o nevados, la puerta de tijera puede no abrirse eléctricamente o evitar obstáculos automáticamente. Puede intentar abrir la puerta manualmente después de que esté desbloqueada.

- Cuando el radar de monitoreo de la puerta de tijera está cubierto por otros objetos (como una funda de coche o película), las funciones de apertura y cierre eléctrico y de evitación automática de obstáculos de la puerta de tijera pueden verse afectadas.
- Cuando la puerta de tijera se abre o cierra con los botones de la puerta, no bloquee el radar de monitoreo de la puerta de tijera con su cuerpo o manos para evitar afectar la apertura de la puerta de tijera.
- Si la apertura de la puerta es pequeña cuando se detiene, la puerta se cerrará automáticamente después de unos segundos. En este caso, no ponga sus manos en el borde de la puerta para evitar ser pellizcado.

La función de monitoreo es una función auxiliar que protege la puerta mientras se está abriendo. Sin embargo, el conductor debe seguir observando el entorno al abrir la puerta:

- 1 Al abrirse la puerta, los ocupantes/transeúntes deben mantener una cierta distancia de la puerta (permanecer detrás o alejarse de la puerta) para evitar lesiones.
- 2 Al estacionar normalmente, observe la distancia con el vehículo al lado y la apertura de sus puertas. Si es necesario, abra la puerta en modo manual.
- 3 Cuando un obstáculo plano (como paredes) detiene la puerta, el ángulo de apertura de la puerta puede ser pequeño, por lo tanto, el operador puede necesitar abrir/cerrar la puerta manualmente.
- 4 En caso de obstáculos columnarios (columnas de garaje, barandas, postes de luz, etc.), el área en el medio de la puerta hacia el frente del vehículo puede no evitar los obstáculos, por lo tanto, existe el riesgo de colisión en el borde de la puerta; cuando los sensores de la puerta identifican un obstáculo columnario que detiene la puerta, el ángulo de apertura de la puerta puede ser pequeño, por lo tanto, es posible

que se requiera al operador abrir/cerrar la puerta manualmente.

- 5 En caso de obstáculos generales (hidrantes, cercas de rejilla, objetos en forma de cono, etc.), es posible que la puerta no detecte e identifique obstáculos irregulares. Se recomienda abrir la puerta en modo manual cuando haya obstáculos irregulares que impidan su apertura.
- 6 Puede haber inconsistencias en la detección e identificación de vegetación baja por parte de la puerta, es decir, la puerta puede detenerse o abrirse cuando se abre varias veces en el mismo lugar.
- 7 Los vehículos de este modelo no son adecuados para estacionar en garajes en estantería o espacios de estacionamiento pequeños.

Nota: Por favor, cierre las puertas antes de lavar su coche.

Nota: Las funciones de la puerta pueden estar limitadas en pendientes extremas.

Nota: Si la puerta se abre y cierra varias veces en un corto período de tiempo, la puerta puede activar una

función de seguridad, en la cual la puerta no se puede abrir ni cerrar eléctricamente, y es posible que el operador deba esperar un período de tiempo hasta que la puerta se restablezca o se abra y cierre manualmente.

Apertura manual de emergencia de la puerta tijera

Apertura manual de emergencia de la puerta desde el interior

El interruptor manual está ubicado detrás del asiento.



Siga los pasos a continuación para abrir la puerta en emergencias:

- 1 Tire del interruptor para que el vidrio de la ventana esté en o por debajo de la posición corta hacia abajo;
- 2 Empuje la puerta para abrirla manualmente;

INSTRUMENTOS Y CONTROLES

- Después de abrir la puerta, tire del interruptor nuevamente para restablecer el interruptor para cerrar la puerta.

Nota: Si la puerta no se puede abrir debido a que la cerradura está bloqueada, intente tirar y mantener el interruptor mientras empuja la puerta.

Abrir la puerta manualmente desde el exterior

Este método de apertura de emergencia solo se utiliza para el rescate de emergencia (el airbag se despliega cuando ocurre una colisión). En circunstancias normales, este método es inválido para garantizar la seguridad del vehículo.

Sigue el símbolo en la puerta, el interruptor manual de emergencia se puede encontrar en la cubierta de la rueda trasera en el lado correspondiente.

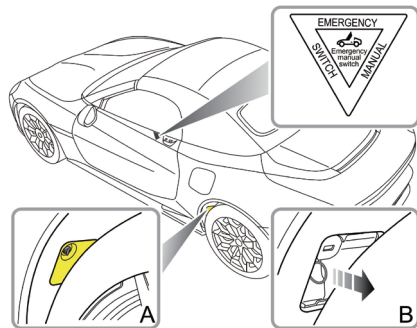

Siga los pasos a continuación para abrir la puerta:

- Compruebe que el cristal de la ventana ya esté en posición baja o por debajo de la misma.
- Gire el pestillo de la cubierta en sentido antihorario y tire hacia afuera para quitar la cubierta (A).
- Tire y sostenga el cable de la puerta y jale la puerta para abrirla (B).

IMPORTANTE

Al utilizar este método para abrir la puerta de rescate, no use ningún método para bloquear la puerta, de lo contrario el interruptor manual fallará.

IMPORTANTE

Cualquier método manual de apertura de puertas debe utilizarse en emergencias. La puerta debe abrirse y cerrarse eléctricamente con las funciones de llave bajo circunstancias normales.

INSTRUMENTOS Y CONTROLES

Capota blanda convertible



Por favor, opere correctamente la capota del convertible para evitar peligros. El conductor debe instruir a los ocupantes sobre el uso del convertible y las precauciones de seguridad.



Al operar la capota convertible, asegure la seguridad de los ocupantes, especialmente de los niños; NO coloque extremidades u objetos en el área de movimiento de la convertible, para evitar ser pellizcados por la convertible.



Al abrir la capota convertible, por favor preste atención al entorno circundante para evitar lesiones personales causadas por objetos voladores o ramas de árboles.



A menos que sea necesario (la capota convertible necesita ser cerrada manualmente), no aplique fuerza externa al cobertor lateral de la capota blanda para abrirlo cuando la capota convertible está abierta para evitar pellizcos y daños estructurales.

Instrucciones de uso

Algunos vehículos de este modelo están equipados con capotas convertibles plegables, las cuales tienen una apariencia simple y estética. Una vez plegadas, pueden romper el espacio cerrado de la cabina, expandir el campo visual y aumentar el placer de conducir mientras mejoran la comodidad del viaje.

Nota: NO coloque objetos pesados en o alrededor de la capota blanda convertible.

Nota: Después de estacionar, asegúrese de que el convertible haya sido cerrado para evitar el robo del vehículo.

Nota: Preste atención a la seguridad de la propiedad personal y no coloque objetos de valor en la cabina.

Nota: Después de abrir la capota convertible, no ajuste la temperatura del A/C demasiado baja para evitar la acumulación de condensación y goteo.

- Opere la capota convertible cuando la velocidad del vehículo sea menor de 50km/h;

- Antes de operar la capota convertible, asegúrese de que las ventanas puedan subir y bajar automáticamente;
- Opere la capota convertible en un ambiente por encima de -10°C ;
- Opere la capota del convertible en un terreno plano;
- No opere la capota convertible en espacios bajos como garajes estéreos;
- Si la lona exterior de la capota se moja, desplieguela completamente y séquela.

Operación eléctrica de la capota convertible

La capota convertible se puede operar cuando el vehículo está encendido.

Los botones para abrir y cerrar la capota blanda convertible están ubicados en la consola central.

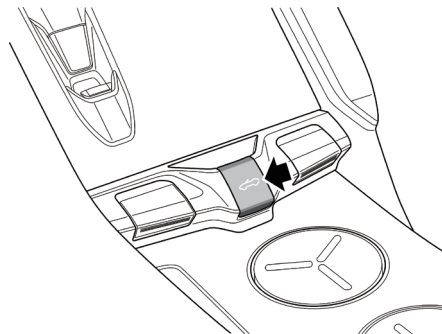

Al tirar y mantener pulsado el interruptor, la ventana se baja y la capota convertible se abre.

Al presionar y mantener pulsado el interruptor, el cristal de la ventana se baja y la capota convertible se cierra. Después de que esté completamente cerrada, el cristal de la ventana se sube nuevamente.

Nota: Al cerrar la convertible, abrir la puerta puede detener su movimiento.

INSTRUMENTOS Y CONTROLES

Nota: Por favor, asegúrese de que la convertible esté completamente abierta o cerrada. Si se detiene durante el movimiento, puede abrir o cerrarla continuando tirando o presionando el interruptor.

Protección Térmica

Para evitar daños en el motor de la capota convertible por sobrecalentamiento, el motor está provisto de una función de protección térmica. Cuando esté sobrecalentado, espere un rato antes de operar nuevamente la capota convertible.

Funcionamiento manual de la capota convertible

Cuando el vehículo falla y la capota convertible no se puede cerrar eléctricamente, la capota blanda convertible puede ser cerrada manualmente por dos personas.

Si es posible, por favor acuda a un MG Reparador Autorizado para que el techo convertible sea cerrado manualmente por profesionales.

Antes de Cerrar

- 1 Baje completamente las ventanas de ambos lados.
- 2 Apague el vehículo.

Levante la capota convertible.

- 1 Voltee las cubiertas laterales de la capota convertible.

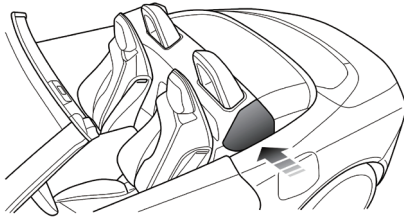

- 2 Colocar la llave hexagonal en los tornillos.
- 3 Gire los tornillos a la izquierda del vehículo 180° en sentido antihorario hasta la posición límite. Gire los tornillos a la derecha por 180° en sentido horario hasta la posición límite. En este momento, la capota convertible ha cambiado del modo Eléctrico al modo Manual.



- 4 Levante la capota convertible desde ambos lados y voltéela hacia adelante.

INSTRUMENTOS Y CONTROLES

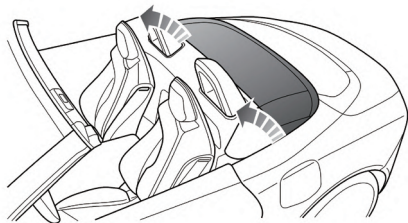

Bloqueo de Capota Convertible

- 1 Quite la cubierta central delantera de la capota convertible.

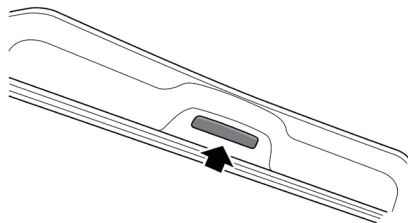

- 2 Retire el adaptador cuadrado femenino de la tapa.

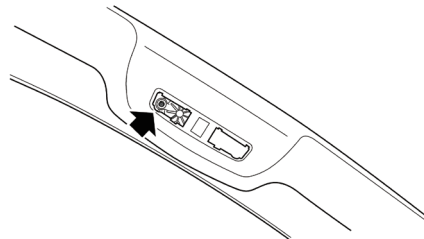
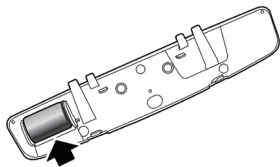

- 3 Inserte el adaptador cuadrado hembra en la llave hexagonal.
- 4 Coloque la llave hexagonal en el dispositivo de bloqueo de la capota convertible.
- 5 Una persona presiona la parte frontal de la capota convertible para que esté firmemente sujeta al parabrisas frontal. La otra persona gira la llave hacia la izquierda hasta la posición límite para cerrar el pestillo.
- 6 Verifique que la capota convertible esté asegurada.

INSTRUMENTOS Y CONTROLES

Mantenimiento del Techo Convertible

La apariencia y la vida útil de la capota convertible dependen en gran medida del mantenimiento y operación adecuados.

- 1 Al limpiar la capota del convertible, use un paño de microfibra suave.
- 2 No moje completamente la capota convertible.
- 3 Al estacionar, intente aparcar en una zona sombreada y evite la luz solar directa.
- 4 Limpiar los excrementos de pájaros, etc. de la lona de la capota convertible, ya que son corrosivos y pueden dañar la capota convertible a largo plazo.

Toma de alimentación



Utilizando el enchufe de corriente o USB mientras el vehículo no está arrancado provocará la descarga prematura de la batería del vehículo, y el uso prolongado puede causar batería descargada, por lo que el vehículo no podrá arrancarse.

Delantero USB Puerto

El puerto USB delantero se encuentra en la parte frontal de la consola central. Cuando el vehículo está encendido, puede proporcionar 5 V de voltaje como un enchufe de alimentación.

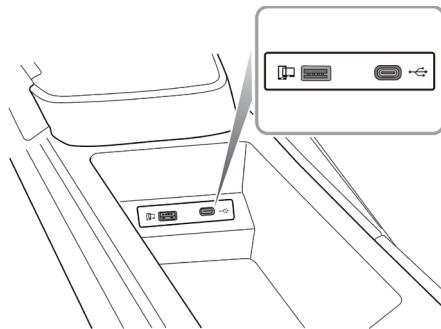

La corriente máxima de operación del puerto USB izquierdo es de 1.5 A, y la corriente máxima de operación del puerto USB derecho es de 1.5 A como se muestra.

Los USB puertos en ambos lados como se muestra también pueden transmitir datos. El USB puerto en el lado izquierdo como se muestra también puede realizar la interconexión vehículo-teléfono móvil.

Nota: *Es posible que los puertos USB del vehículo no sean compatibles con algunos dispositivos de carga rápida.*

INSTRUMENTOS Y CONTROLES

Toma de alimentación del maletero

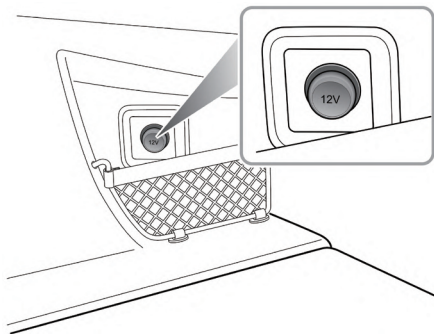

La toma de alimentación del maletero se encuentra en la parte derecha del maletero. Su voltaje máximo de funcionamiento es 12V, y su potencia máxima es 120 W. Cuando el vehículo está encendido, se puede usar como fuente de alimentación después de abrir la tapa.

Dispositivos de almacenamiento

Instrucciones de uso

- Por favor, cierre todos los dispositivos de almacenamiento cuando el vehículo esté en movimiento, para evitar lesiones personales en casos de una aceleración brusca, frenado de emergencia y un accidente de coche durante la conducción.
- No coloque materiales inflamables como líquidos o mecheros en ningún dispositivo de almacenamiento para evitar que el calor en condiciones de calor encienda materiales inflamables y provoque un incendio.

Guantera

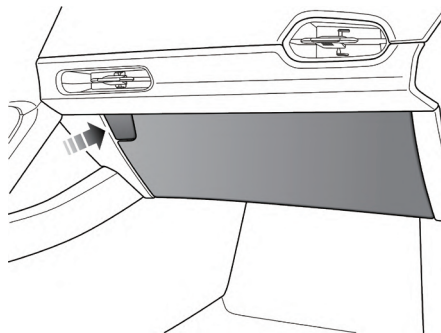

Para abrir la guantera, presione el botón de liberación de la misma (como indica la flecha). La luz de la guantera se encenderá automáticamente.

Empuje la tapa hacia delante para cerrar la guantera. Asegúrese de que la guantera esté completamente cerrada cuando el vehículo esté en movimiento.

INSTRUMENTOS Y CONTROLES

Caja de Almacenamiento

Caja del Reposabrazos de la Consola Central

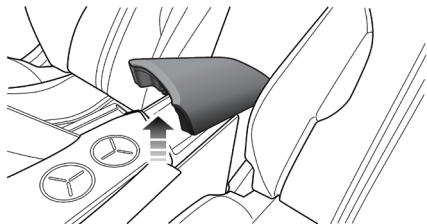

Levante el reposabrazos de la consola central (como indica la flecha) para abrir la caja del reposabrazos de la consola central. Ejerce un poco de fuerza para bajar el reposabrazos de la consola central y cerrar la caja del reposabrazos de la consola central.

Portavasos



No coloque bebidas calientes en el portavasos mientras conduce. El derrame puede resultar en quemaduras u otros daños innecesarios.

Portavasos de la Consola Central

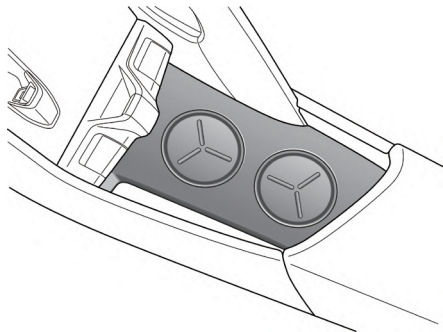

El portavasos de la consola central se encuentra delante del conjunto del reposabrazos de la consola central y se utiliza para sostener un vaso o botella de bebida.

Sistema de A/C

<i>Ventilación</i>	92
<i>Panel de control del A/C</i>	95
<i>Botones de control de entretenimiento del volante</i>	96

SISTEMA DE A/C

Ventilación

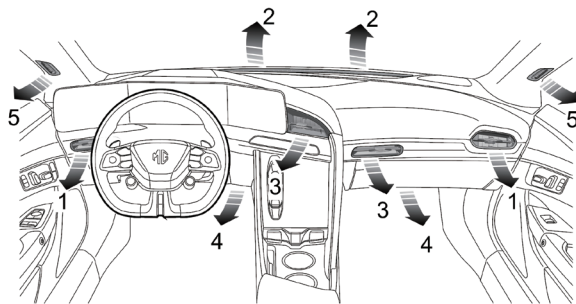

- 1 Conductos de ventilación laterales
- 2 Rejillas del parabrisas delantero
- 3 Conductos de ventilación central
- 4 Conductos de ventilación inferiores del asiento delantero
- 5 Conductos de ventilación de las ventanillas delanteras

El sistema de A/C se utiliza para ajustar la temperatura, velocidad, humedad y limpieza del aire dentro del coche. El aire fresco es absorbido a través de la rejilla de admisión de aire bajo el parabrisas delantero después de ser filtrado por el elemento filtrante del A/C. Mantenga siempre la rejilla de admisión de aire libre de obstrucciones como hojas, nieve o hielo.

Elemento del filtro de A/C

El elemento del filtro de A/C se utiliza para filtrar el aire. Para mantener su plena efectividad, el elemento del filtro debe ser reemplazado en el intervalo de servicio recomendado.

Rejillas de Ventilación

Regulación de Rejillas Centrales

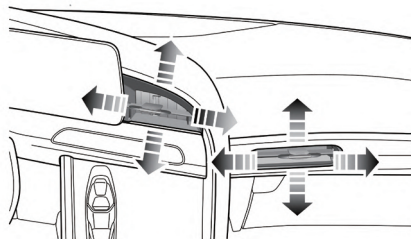

Desplace el botón en el centro de las lamas de un lado a otro para abrir o cerrar la rejilla. Dirija el flujo de aire moviendo el botón hacia arriba y hacia abajo, o de un lado a otro.

SISTEMA DE A/C

Regulación de Rejillas Laterales

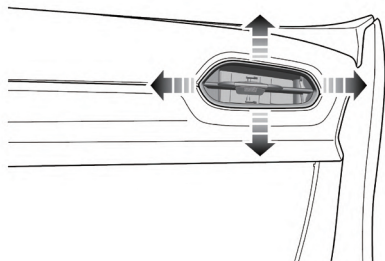

Desplace el botón en el centro de las lamas de un lado a otro para abrir o cerrar la rejilla. Dirija el flujo de aire moviendo el botón hacia arriba y hacia abajo, o de un lado a otro.

Panel de control del A/C

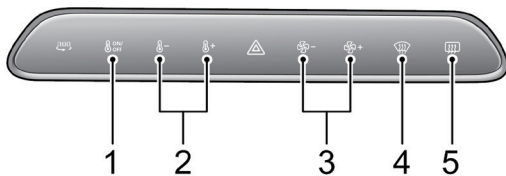

- 1 Interruptor del sistema A/C
- 2 Control de temperatura
- 3 Control de velocidad del ventilador
- 4 Descongelar/Antivaho
- 5 Calefacción del espejo retrovisor exterior y la ventana trasera

SISTEMA DE A/C

Botones de control de entretenimiento del volante

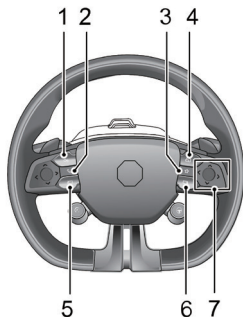

1 Botón de Función de Reconocimiento de Voz

Pulse brevemente para activar la función de reconocimiento de voz; vuelva a pulsar brevemente para salir de la función de reconocimiento de voz.

Presión prolongada para activar el reconocimiento de voz de Interconexión Vehículo-Teléfono Móvil.

2 Botón del teléfono

Púselo brevemente para responder a una llamada entrante, púselo prolongadamente para finalizar la llamada.

3 Botón de acceso directo

La función definida por el usuario del botón se puede establecer en los ajustes del vehículo de la pantalla de entretenimiento.

4 Botón de Cambio del Paquete de Instrumentos

Presión corta para cambiar el contenido de la pantalla en el lado derecho del paquete de instrumentos.

5 Botón de Cambio de Pantalla Izquierda

Presión corta para cambiar la tarjeta de la pantalla izquierda.

6 Botón de Cambio de Pantalla Derecha

Pulsación corta para cambiar la tarjeta de la pantalla derecha.

7 Botón de Control Multifunción Derecho

Empujar hacia arriba y hacia abajo: ajustar volumen;
Empujar hacia izquierda y derecha: pista anterior /
siguiente pista; Presión corta: reproducir / pausar
(silenciar).

Asientos y elementos de con- tención

<i>Asientos</i>	<i>100</i>
<i>Asiento con memoria</i>	<i>103</i>
<i>Cinturón de seguridad</i>	<i>105</i>
<i>Airbag</i>	<i>115</i>
<i>Retenciones para niños</i>	<i>124</i>
<i>Sistema de Protección Activa de Peatones</i>	<i>125</i>

ASIENTOS Y ELEMENTOS DE CONTENCIÓN

Asientos

Posiciones de los asientos y estado del ángulo del respaldo



Para evitar lesiones físicas por la pérdida de control del vehículo, NO ajuste los asientos con el vehículo en movimiento.



No se recline para prevenir posibles riesgos de seguridad.

Una posición ideal del asiento debe asegurar una postura de conducción cómoda, que le permita sostener el volante con los brazos y las piernas ligeramente doblados y controlar cómodamente todo el equipo en el coche.

No incline demasiado hacia atrás el respaldo del asiento delantero. Se obtiene el beneficio óptimo del cinturón de seguridad con el ángulo del respaldo ajustado a aproximadamente 25 ° desde la posición vertical (vertical). Para mitigar el peligro posiblemente causado por la activación del airbag, el conductor y el pasajero delantero deberían posicionarse lo más atrás posible. Cuando sea necesario bajar la altura de los asientos delanteros, evite atrapar los pies de los pasajeros traseros.

ASIENTOS Y ELEMENTOS DE CONTENCIÓN

Asiento eléctrico (con el lado del conductor como ejemplo)

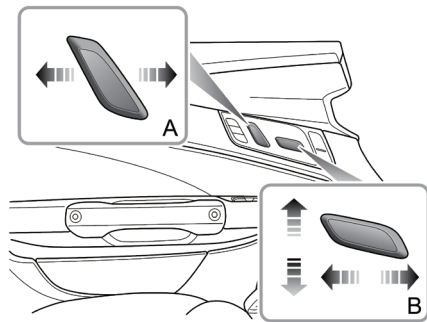

- Ajuste del ángulo del respaldo (A)
- Ajuste del cojín del asiento (B)

Función de calefactado de asiento



Si la piel expuesta entra en contacto con los asientos calefactados durante un periodo de tiempo excesivo, podría ocasionar quemaduras.

La calefacción del asiento delantero de este vehículo puede ajustarse a tres niveles de temperatura, y el interruptor de la calefacción del asiento se encuentra en la interfaz de Control A/C del display de entretenimiento. Después de que el vehículo esté encendido, la función de calentamiento del asiento correspondiente puede ser activada o desactivada en la interfaz de Control A/C del display de entretenimiento, y los niveles de calentamiento pueden ser ajustados. Cuando el asiento se calienta a una cierta temperatura (alrededor de 40 °C), la función de calentamiento se desactivará automáticamente.

ASIENTOS Y ELEMENTOS DE CONTENCIÓN

IMPORTANTE

- No cubra los asientos con mantas, cojines ni con ningún otro objeto o material de aislamiento.
- Cuando el asiento con función de calefacción supera una cierta temperatura y sigue calentándose, por favor apague el interruptor de la calefacción del asiento y contacte a un MG Reparador Autorizado para inspección y servicio.
- El uso excesivo del asiento calefactado del conductor puede ocasionar somnolencia y afectar a la seguridad.

Asiento con memoria

Configuración Personalizada de la Posición del Asiento (Con el lado del conductor como ejemplo)

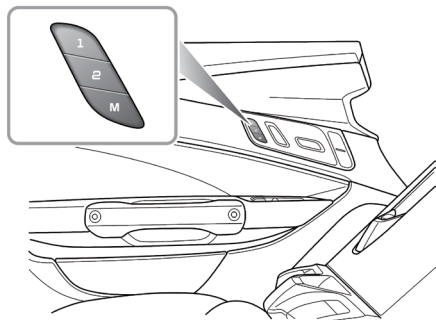

Para los vehículos provistos con la función de memoria, se pueden realizar ajustes personalizados más extensos para la conducción, es decir, ajustar el nivel de comodidad del asiento del conductor (altura del cojín del asiento, posición delantera y trasera del asiento, ángulo de inclinación del

respaldo, etc.). Estos ajustes personalizados se pueden realizar operando el interruptor ubicado en la puerta (como se muestra), que puede almacenar información de ajustes personalizados para hasta 2 conductores.

Por seguridad, configure la función de memoria de posición del asiento con el vehículo apagado y las puertas cerradas. Los métodos de configuración son los siguientes:

- 1 Ajuste la posición y el ángulo del asiento del conductor por separado, y luego ajuste el ángulo del espejo retrovisor exterior (consulte "Espejos Retrovisores" en el capítulo de "Instrumentos y Controles" para más detalles).
- 2 Presione el M botón, y luego presione el botón numérico 1 dentro de 10 segundos después de soltarlo para guardar la posición de conducción del conductor actual en el botón 1 .

Repita los pasos anteriores para el segundo conductor para almacenar la configuración de posición personalizada en el botón 2 .

Para recuperar la posición de memoria de un asiento establecido, mantenga presionado el botón numérico correspondiente para hacerlo.

ASIENTOS Y ELEMENTOS DE CONTENCIÓN

Nota: Si un objeto bloquea el asiento del conductor cuando se recuerda la posición de memoria, la función dejará de funcionar. Si esto sucede, intente recordar la posición memorizada nuevamente presionando el botón de memoria apropiado después de despejar el obstáculo.

Cinturón de seguridad



Es importante que todos los cinturones de seguridad se utilicen correctamente. Siempre verifique que todos los pasajeros lleven puestos los cinturones de seguridad. **NO** transporte pasajeros que no puedan usar los cinturones de seguridad correctamente posicionados. Usar los cinturones de seguridad incorrectamente puede causar lesiones graves o incluso la muerte en caso de una colisión.



Es posible que los cinturones de seguridad no funcionen correctamente si los asientos están demasiado reclinados. **NO** conduzca con los asientos demasiado reclinados.



NUNCA desabroche un cinturón de seguridad mientras conduce, en caso de accidente o frenado de emergencia podrían ocurrir lesiones graves o muerte.



Nunca abroche el cinturón de seguridad del conductor ni use una hebilla de repuesto cuando el asiento del conductor esté vacío o al salir del vehículo.



Las bolsas de aire no pueden reemplazar los cinturones de seguridad. Las bolsas de aire solo pueden proporcionar soporte adicional cuando se activan, y no todos los accidentes de tráfico activarán las bolsas de aire. Ya sea que las bolsas de aire se activen o no, los cinturones de seguridad pueden reducir los riesgos de lesiones graves o muerte en accidentes. Por lo tanto, los cinturones de seguridad deben usarse correctamente.



Este vehículo está dotado con un testigo de advertencia de cinturón de seguridad para recordarle que se abroche el cinturón de seguridad. Consulte "Luces e indicadores de advertencia" en la sección "Instrumentos y controles" para obtener más detalles.

Cuando el vehículo está en movimiento, los cinturones de seguridad deben estar abrochados para todos los ocupantes. Porque:

- Nunca se puede predecirse cuándo va a ocurrir un accidente ni su gravedad.
- En caso de colisión o frenado de emergencia, los cinturones de seguridad se bloquearán automáticamente.

ASIENTOS Y ELEMENTOS DE CONTENCIÓN

Cuando el cinturón de seguridad se lleva puesto correctamente, el hueso más fuerte de tu cuerpo soportará la fuerza del impacto para reducir tu velocidad junto con la del vehículo, con el fin de prevenir el movimiento fuera de control que podría causar lesiones graves tanto al conductor como a los pasajeros.

- La fuerza generada por una colisión a baja velocidad no puede ser soportada por los brazos y manos incluso en un accidente de tráfico menor.
- La experiencia ha demostrado claramente que si el ocupante está efectivamente protegido tiene mucho que ver con si el cinturón de seguridad está correctamente puesto o no en muchos accidentes de colisión!

Protección proporcionada por los cinturones de seguridad

Nota: Nunca abroche el cinturón de seguridad del asiento del conductor ni use una hebilla de repuesto cuando el asiento del conductor esté vacío o al salir del vehículo.

Con el vehículo en movimiento, la velocidad de los ocupantes es idéntica a la del vehículo. En caso de colisión

frontal o de frenada de emergencia, el vehículo podría detenerse, pero los ocupantes continuarán su trayectoria hasta entrar en contacto con un objeto detenido. Este objeto puede ser el volante, el salpicadero, el parabrisas y otros. Un cinturón de seguridad correctamente abrochado eliminará este riesgo de lesiones.

Cuando el cinturón de seguridad se lleva correctamente, se bloqueará automáticamente en accidentes de colisión o frenadas de emergencia para reducir su velocidad junto con la del vehículo, con el fin de prevenir el movimiento fuera de control que podría causar lesiones graves al conductor y a los pasajeros. Bajo la protección del cinturón de seguridad, tendrás una distancia más larga y más tiempo para detenerte, y el hueso más fuerte de tu cuerpo soportará la fuerza del impacto. Por eso es importante abrocharse correctamente el cinturón de seguridad.

Cuando ocurre un accidente de tráfico menor, intentar proteger tu cuerpo con los brazos es muy peligroso. Incluso la colisión a baja velocidad generará una fuerza que los brazos y manos no pueden soportar, por lo tanto, los cinturones de seguridad deben ser usados correctamente durante la conducción.

ASIENTOS Y ELEMENTOS DE CONTENCIÓN

Cómo usar los cinturones de seguridad correctamente



*El uso incorrecto de los cinturones de seguridad puede causar lesiones o muerte en caso de accidente. Los cinturones de seguridad están diseñados para una persona, **NO comparta los cinturones de seguridad.***



NO enrolle el cinturón de seguridad alrededor del cuerpo mientras sujete a un bebé o niño en sus brazos.



Quítese abrigos o piezas de ropa pesadas al ponerse el cinturón de seguridad, de lo contrario, estos podrían afectar a la protección que brindan los cinturones de seguridad.



Los cinturones de seguridad no deben envolver objetos duros o afilados, como bolígrafos, gafas o llaves.



*Es posible que los cinturones de seguridad no funcionen correctamente si los asientos están demasiado reclinados. **NO conduzca con los asientos demasiado reclinados.***

Los cinturones de seguridad de su vehículo están diseñados para el uso de adultos de tamaño normal. Esta parte de la literatura se refiere al uso por parte de adultos. Para consejos sobre el uso del cinturón de seguridad con niños, consulte 'Cómo los Niños Usan los Cinturones de Seguridad'.

Para mantener una protección eficaz, los pasajeros deben sentarse en la orientación correcta, colocando los pies en el suelo delante de ellos, con el cuerpo erguido (sin una inclinación excesiva) y el cinturón de seguridad correctamente abrochado.

Cinturones de hombro y regazo

Todos los cinturones de seguridad instalados en este vehículo son cinturones de regazo-hombro, los cuales deben ser utilizados correctamente de la siguiente manera.

ASIENTOS Y ELEMENTOS DE CONTENCIÓN

- 1 Sujete la hebilla metálica, tire del cinturón de forma continua pasándolo sobre el hombro y el pecho. Asegúrese de que la correa no esté retorcida.

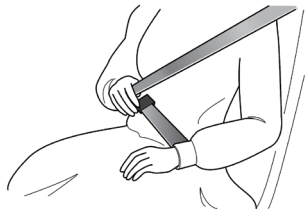

- 2 Introduzca la hebilla metálica en el broche hasta oír un 'clic', esto indica que el cinturón de seguridad está correctamente asegurado.

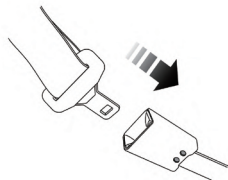

- 3 Tire del cinturón de hombro hacia arriba y ajuste el cinturón de regazo.
- 4 Para soltar el cinturón de seguridad, presione el botón rojo en la hebilla, y la lengüeta metálica del cinturón de seguridad saldrá automáticamente. Cuando el cinturón de seguridad esté desabrochado, la lengüeta metálica se retraerá automáticamente a su posición original.

Disposición correcta de los cinturones de seguridad



Asegúrese de que el cinturón de seguridad está correctamente colocado en el cuerpo, NUNCA debe cruzar el cuello ni el abdomen y NUNCA debe pasarlo por detrás de la espalda ni por debajo de los brazos.

ASIENTOS Y ELEMENTOS DE CONTENCIÓN

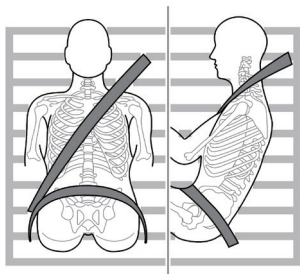

Al usar los cinturones de seguridad, la sección del cinturón sobre el regazo debe colocarse lo más bajo posible sobre las caderas (Nunca sobre el abdomen), de modo que, en caso de un accidente de colisión, el cinturón del regazo pueda aplicar fuerza sobre las caderas firmes, reduciendo la posibilidad de que el cuerpo se deslice bajo el cinturón del regazo, y maximizando la protección para los pasajeros contra lesiones. Esto se debe a que si ocurre el accidente, el cuerpo se mueve bajo el cinturón del regazo, causando que el cinturón aplique fuerza sobre el abdomen, lo que puede causar lesiones graves o fatales. La sección diagonal del cinturón debe cruzar la parte media del hombro y el

pecho. Nunca debe cruzar el cuello, los brazos, o pasar por debajo de sus brazos o detrás de su espalda. En caso de frenado de emergencia o colisión, la sección diagonal del cinturón se bloqueará.

Para garantizar que los cinturones de seguridad ofrezcan siempre la máxima protección, asegúrese de que el cinturón esté plano, no suelto y en contacto con el cuerpo. Ajuste el cinturón de seguridad para asegurarse de que no esté suelto.

Uso del Cinturón de Seguridad durante el Embarazo

Durante todo el embarazo, la mujer embarazada deberá llevar el cinturón de seguridad de regazo - hombro correctamente colocado. La sección diagonal del cinturón debe pasar a través del pecho como es habitual. La sección del regazo del cinturón debe pasar por debajo del vientre, baja y ajustada a los huesos de la cadera. NUNCA se debe colocar el cinturón sobre o por encima del vientre. Llevar los cinturones de seguridad correctamente posicionados proporcionará protección tanto para la madre como para el niño no nacido en caso de una colisión o frenado de emergencia.

ASIENTOS Y ELEMENTOS DE CONTENCIÓN



Por favor, consulte a su médico para obtener más detalles.

Uso del Cinturón de Seguridad para Personas con Discapacidad

La ley obliga a que todos los ocupantes utilicen el cinturón de seguridad, incluyendo aquellos con discapacidad.

Por favor, consulte a su médico para obtener más detalles.

Pretensores del cinturón de seguridad



*Los pretensores del cinturón de seguridad solo se activarán una vez y posteriormente **SE DEBEN SUSTITUIR**, ya que, de lo contrario, la eficacia del sistema de sujeción del vehículo se verá mermada.*



*Si los pretensores del cinturón de seguridad se han activado, los cinturones de seguridad seguirán funcionando. Los cinturones de seguridad deben utilizarse en caso de que el vehículo permanezca en condiciones de ser conducido. Los pretensores del cinturón de seguridad deben ser reemplazados a la mayor brevedad posible por un **MG Reparador Autorizado**.*

El vehículo está equipado con pretensores de cinturón de seguridad junto a algunos retractores de cinturón. Cuando ocurre una colisión frontal de mediana o grave y se cumple la condición para activar el pretensor, este ayudará a asegurar el cinturón de seguridad para reducir el movimiento hacia adelante de los pasajeros.

ASIENTOS Y ELEMENTOS DE CONTENCIÓN

El testigo de aviso del airbag en el cuadro de instrumentos alertará al conductor de cualquier fallo de funcionamiento de los pretensores de los cinturones de seguridad (consulte 'Testigos e indicadores de aviso' en el capítulo 'Instrumentos y controles').

Los pretensores de los cinturones de seguridad solo pueden activarse una vez. Después de la activación en una colisión, deben sustituirse. Esto también puede implicar la sustitución de otros componentes del SRS. Por favor, consulte 'Sustitución de los componentes del SRS' en 'Airbags' de esta sección.

IMPORTANTE

- Los pretensores del cinturón de seguridad no se activarán con impactos menores.
- Los pretensores de los cinturones de seguridad son partes de seguridad, y su retirada o sustitución debe ser realizada por técnicos profesionales de acuerdo con las especificaciones técnicas y procedimientos de SAIC. Para una mejor garantía de su seguridad, recomendamos que consulte el MG Reparador Autorizado.
- Después de 10 años desde el uso del vehículo (o reemplazo del pre-tensor del cinturón de seguridad), se recomienda reemplazar los componentes relacionados para asegurar que los pre-tensores del cinturón de seguridad puedan proteger su seguridad adecuadamente. Si tiene alguna duda sobre el dispositivo dentro de este período, le recomendamos que consulte un MG Reparador Autorizado.

ASIENTOS Y ELEMENTOS DE CONTENCIÓN

Comprobaciones, mantenimiento y sustitución de los cinturones de seguridad

Comprobaciones de los cinturones de seguridad



Los cinturones de seguridad rasgados, desgastados o deshilachados podrían no funcionar correctamente en caso de colisión. Si detecta cualquier signo de daño, sustituya la correa de inmediato.



Asegúrese que el botón rojo de liberación del broche del cinturón de seguridad se encuentre siempre orientado hacia arriba para facilitar su retirada en caso de emergencia.

Siga estas instrucciones para revisar periódicamente el testigo de advertencia del cinturón de seguridad, el cinturón de seguridad, la lengüeta metálica, la hebilla, el retractor y el dispositivo de fijación:

- Introduzca la hebilla metálica del cinturón de seguridad en el broche correspondiente y tire rápidamente de la correa cerca del broche para comprobar que el cierre está bloqueado.

- Sujete la hebilla metálica y tire del cinturón de seguridad hacia delante rápidamente para comprobar que el carrete se bloquea automáticamente, evitando la salida de la correa.
- Extraiga completamente el cinturón de seguridad y compruebe la presencia de vueltas o zonas deshilachadas, rasgadas o desgastadas.
- Recoja el cinturón de seguridad y permita que se retraiga lentamente para garantizar un funcionamiento suave, continuo y completo.
- Realice un examen visual del cinturón de seguridad en busca de componentes faltantes o rotos o componentes que puedan afectar el funcionamiento normal.
- Asegúrese de que el sistema de advertencia del cinturón de seguridad esté completamente funcional.

Si el cinturón de seguridad falla en superar cualquiera de las verificaciones anteriores, por favor, póngase en contacto con un MG Reparador Autorizado para su reparación.

Mantenimiento del cinturón de seguridad



Nunca reajuste ni retire el sistema de cinturón de seguridad sin autorización. La reparación de un componente del cinturón de seguridad debe ser llevada a cabo por técnicos profesionales de acuerdo con las especificaciones y procedimientos técnicos de SAIC. En caso de accidentes, un mantenimiento inadecuado puede causar que los pretensores del cinturón de seguridad no se activen normalmente, aumentando el riesgo de lesiones en accidentes. Para una mejor garantía de su seguridad, le recomendamos que consulte al MG Reparador Autorizado.



Asegúrese de que no hay objetos extraños o afilados en los mecanismos del cinturón de seguridad. NO permita que ningún líquido ensucien la hebilla del cinturón de seguridad, ya que ello podría afectar a su enganche.

Los cinturones de seguridad solo deben limpiarse con agua tibia y jabón. No utilice ningún solvente para limpiar el cinturón de seguridad. No intente blanquear o teñir el cinturón de seguridad, de lo contrario, la resistencia del

cinturón de seguridad se debilitará severamente. Después de limpiar, seque con un paño y permita que se seque. No permita que el cinturón de seguridad se retraiga completamente antes de que esté completamente seco. Mantenga los cinturones de seguridad limpios y secos.

Si hay contaminantes acumulados en el retractor, la retracción del cinturón de seguridad será lenta. Por favor, utilice un paño limpio y seco para eliminar cualquier contaminante.

Reemplazo del Cinturón de Seguridad



Los accidentes por colisión pueden dañar el sistema del cinturón de seguridad. El sistema del cinturón de seguridad no puede proteger a los usuarios una vez dañado, pudiendo ocasionarles lesiones graves o incluso fatales. Después de un accidente, debe comprobarse el estado de los cinturones de seguridad, sustituyéndolos inmediatamente según corresponda.

No es preciso cambiar los cinturones de seguridad en caso de colisiones leves, sin embargo, algunas de sus piezas como la lengüeta metálica, la hebilla, el retráctil, etc., pueden deformarse o dañarse en la colisión. Por favor, acuda a un reparador autorizado MG para la reparación o sustitución del conjunto del cinturón de seguridad.

Airbag

Descripción general



El SRS de los airbags ofrece una protección ADICIONAL solo en caso de impacto frontal grave. Este sistema no sustituye la necesidad, ni la obligación, de utilizar el cinturón de seguridad.



Los airbags, junto con los cinturones de seguridad, ofrecen una protección óptima a los adultos, pero no a los niños. Los sistemas del cinturón de seguridad y el airbag del vehículo no están diseñados para la protección infantil. La protección que necesitan los niños deben proporcionarla los sistemas de retención infantil.

En el lugar correspondiente donde están instalados los airbags, hay un letrero de advertencia que indica 'AIRBAG'. Por lo general, el SRS contiene los siguientes componentes (los componentes no son completamente iguales según el modelo y configuración):

- Airbags frontales (montados en el centro del volante y en el salpicadero, sobre la guantera)
- Airbags laterales (montados en el cojín del respaldo exterior de los dos asientos delanteros)

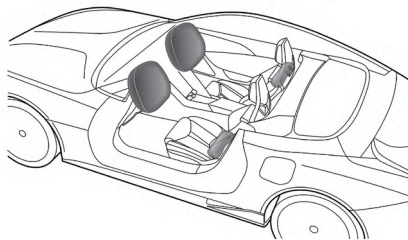

ASIENTOS Y ELEMENTOS DE CONTENCIÓN

Luz de advertencia de airbag



La luz de advertencia de airbag se encuentra en el grupo de instrumentos, si esta lámpara se ilumina durante la conducción, indica que se ha detectado una falla en el SRS o una falla en el pre-tensor del cinturón de seguridad. En tal caso, busque inmediatamente un Reparador Autorizado local. De lo contrario, puede haber un riesgo de que el SRS o el pre-tensor del cinturón de seguridad no funcionen correctamente en caso de una colisión. Este vehículo está equipado con una luz de advertencia de airbag para recordarle el estado del sistema de seguridad. Consulte "Lámparas de Advertencia e Indicadores" en la sección "Instrumentos y Controles" para obtener detalles.

ASIENTOS Y ELEMENTOS DE CONTENCIÓN

Despliegue del airbag



El acompañante no debe poner los pies, las rodillas ni ninguna otra parte del cuerpo en contacto o cerca de un airbag frontal.



Para minimizar el riesgo de lesiones accidentales por airbags que se inflan, los cinturones de seguridad deben llevarse correctamente en todo momento. El conductor y el pasajero delantero deben adoptar una postura correcta y ajustar su asiento para mantener suficiente distancia de los airbags frontales, con el fin de evitar lesiones graves o muerte causadas por airbags desplegados. Si se instalan airbags laterales, tanto el conductor como el pasajero delantero deben estar sentados de manera que mantengan suficiente distancia desde la parte superior del cuerpo hasta los lados del vehículo, esto asegurará una protección máxima cuando se desplieguen los airbags laterales.



El inflado de un airbag puede provocar abrasiones faciales y otras lesiones si los ocupantes se encuentran demasiado cerca de la bolsa en el momento de su despliegue.



Cuando los airbags se despliegan, si los niños no tienen una protección adecuada, pueden sufrir lesiones graves, o incluso mortales. NO lleve a niños en brazos ni en las rodillas en carretera. Los niños deben usar cinturones de seguridad adecuados para su edad. NO les permita que saquen la cabeza por la ventanilla.



Tras el despliegue, los componentes relacionados con el airbag se calentarán mucho, como el volante, el panel de instrumentos y ambos lados de los raíles del techo. NO TOQUE ningún componente relacionado con el airbag después del despliegue del mismo, ya que podría causar quemaduras o lesiones graves.

ASIENTOS Y ELEMENTOS DE CONTENCIÓN



NO golpee ni golpee la posición donde se encuentren las piezas relacionadas con los airbags, para evitar el despliegue accidental del airbag que podría causar lesiones graves o incluso la muerte.



NO coloque ni fije objetos sobre, o adyacentes a los airbags. Esto podría afectar el paso del airbag o crear proyectiles que pueden causar lesiones o daños graves en caso de activación del airbag

En caso de colisión, la unidad de control del airbag supervisa el índice de desaceleración o aceleración provocada por el choque, para determinar si deben desplegarse los airbags. El despliegue del airbag es prácticamente instantáneo y se produce con una fuerza considerable, acompañado de un ruido fuerte.

En el caso de una colisión frontal severa, un airbag completamente desplegado, junto con un cinturón de seguridad correctamente abrochado, puede limitar el movimiento del conductor y del pasajero delantero, reduciendo el riesgo de lesiones en la cabeza y el pecho. Para los vehículos equipados con airbags laterales, cuando el vehículo sufre una colisión lateral grave, el airbag completamente

desplegado formará un cojín de aire entre el ocupante y el lateral del vehículo para reducir el riesgo de lesiones en el lado del cuerpo.

Cuando se sienta erguido en el asiento y contra el respaldo, los cinturones de seguridad y los airbags pueden ofrecer la protección más efectiva. En el caso de encontrarse con una colisión grave, los airbags se desplegarán drásticamente. En este momento, si usted o otros pasajeros no utilizan los cinturones de seguridad correctamente, y se inclinan hacia adelante, se reclinan o se sientan en otras posturas incorrectas, es probable que sufran lesiones graves o mortales.

IMPORTANTE

- Los airbags no pueden proteger las partes inferiores del cuerpo de los pasajeros.
- Los airbags no están diseñados para colisiones traseras, colisiones frontales menores o si el vehículo vuelca, tampoco se activarán como resultado de frenadas bruscas.
- El despliegue y la deflación de los airbags ocurren muy rápidamente y no protegerán contra los efectos de un impacto secundario si este ocurre.
- Al inflarse un airbag, se libera un polvo fino. Esto no es indicativo de una falla. Sin embargo, el polvo puede causar irritación en la piel y debe ser completamente lavado de los ojos y de cualquier corte o abrasión en la piel. Si su piel, ojos, nariz o garganta, etc., se sienten incómodos, por favor consulte a un médico.
- Tras el inflado, los airbags delanteros y laterales se desinflan de inmediato. Esto proporciona un efecto de amortiguación gradual para el ocupante y también asegura que la visión frontal del conductor no se vea obstruida.

Airbags frontales



No utilice NUNCA sistemas de retención infantil en sentido contrario a la marcha en un asiento protegido por un AIRBAG ACTIVO montado delante. De hacerlo, el NIÑO podría sufrir LESIONES GRAVES o FATALES. Consulte el apartado "Desactivación del airbag del acompañante".



El acompañante no debe poner los pies, las rodillas ni ninguna otra parte del cuerpo en contacto o cerca de un airbag frontal.



En casos extremos circular sobre un firme muy irregular puede provocar el despliegue del airbag. Extreme la precaución al conducir por carreteras accidentadas.

Los airbags frontales están diseñados para desplegarse durante impactos frontales graves o impactos similares. Las condiciones descritas a continuación o similares pueden provocar el despliegue del airbag.

- Una colisión frontal con objetos sólidos no deformables o inamovibles a alta velocidad.

ASIENTOS Y ELEMENTOS DE CONTENCIÓN

- Los chasis de los vehículos están seriamente dañados. Condiciones que pueden causar daños graves en el chasis, tales como: una colisión con bordillos, márgenes de la carretera o superficies duras; caer en barrancos profundos o agujeros; o golpear el suelo violentamente después de saltar.

Airbags laterales



La estructura y los materiales del asiento resultan esenciales para el correcto funcionamiento de los airbags laterales. Por lo tanto, NO coloque fundas en los asientos que puedan afectar al despliegue de los airbags laterales.

En caso de un impacto lateral grave, el airbag lateral correspondiente saldrá de la cubierta del asiento y se desplegará rápidamente (solo el lado afectado). El otro lado no se desplegará. Las condiciones descritas a continuación o similares pueden provocar el despliegue del airbag lateral.

- Un lateral del vehículo colisiona con un turismo a gran velocidad.

Condiciones en las que los airbags no se desplegarán

El despliegue de los airbags no depende de la velocidad del vehículo, sino del objeto que este golpea, del ángulo de impacto y de la rapidez con la que el automóvil cambia de velocidad como resultado de la colisión. Cuando la fuerza del impacto de la colisión la absorbe o dispersa la carrocería del vehículo, es posible que los airbags no se desplieguen; sin embargo, podrían hacerlo dependiendo de las condiciones del impacto. Así, el despliegue de los airbags no debe evaluarse en base a la gravedad de los daños en el vehículo.

Airbags frontales

En los siguientes casos, o en otros similares, es posible que los airbags frontales no se desplieguen:

- El punto de impacto no es central respecto al frontal del vehículo.
- El impacto es contra un poste de servicios o una señal de tráfico.
- Colisión con la parte inferior de la cola del camión; colisión por corte con camiones o vehículos de chasis alto.

- Colisión frontal en ángulo, con los guardarraíles.
- Impactos en la parte trasera o lateral del vehículo.
- Vuelco del vehículo.

Airbags laterales

En las condiciones descritas a continuación o en otras similares, es posible que los airbags laterales no se desplieguen.

- Impactos laterales a ciertos ángulos.
- Impacto lateral con motocicletas.
- Punto de impacto lejos del centro del lateral del vehículo, como un impacto lateral en el compartimento del motor o en el maletero.
- Vuelco del vehículo.
- Colisión frontal en ángulo, con los guardarraíles.
- Fuerza de impacto lateral insuficiente (Impacto con objetos no sólidos, como postes de luz y guardarraíles centrales).
- Impactos con una fuerza insuficiente (colisión al aparcar o con vehículos en movimiento).
- El impacto se produce por la parte trasera del vehículo.

ASIENTOS Y ELEMENTOS DE CONTENCIÓN

Trabajos de servicio y sustitución de airbags

Servicio de componentes del SRS



NO monte ni modifique el airbag. Queda terminantemente prohibido realizar cualquier cambio en el mazo de cables del sistema de los airbags o la estructura del vehículo.



Está prohibido realizar cambios en la estructura del vehículo. Estos podrían afectar al funcionamiento normal del SRS.



NO permita que estas zonas se cubran con líquidos NI utilice gasolina, detergente, limpiamuebles ni ceras.



Si el agua entra en el vehículo, puede causar daños al SRS. En este caso, incluso si no ocurre la colisión, el airbag puede desplegarse accidentalmente. Corte inmediatamente la energía y desconecte el cable de la batería; NO intente arrancar el vehículo. Busque un reparador autorizado de MG para servicio.

Si el testigo de advertencia del airbag no se ilumina, permanece encendido, o hay algún daño en la parte frontal o lateral del vehículo o la cubierta del módulo del airbag presenta algún signo de daño, por favor acuda a un Reparador Autorizado local para revisar el SRS del vehículo.

IMPORTANTE

- El servicio de SRS o el volante debe ser realizado por profesionales de acuerdo con la especificación técnica y procesos de SAIC Motor. Para una mejor garantía de su seguridad, le recomendamos consultar a un Reparador Autorizado MG.
- Después de 10 años desde el uso del vehículo (o reemplazo de un airbag), se recomienda reemplazar los componentes relacionados para garantizar su seguridad. Si tiene alguna duda sobre el dispositivo durante este período, recomendamos consultar a un Reparador Autorizado de MG.

Reemplazo de componentes del SRS



Aunque el airbag no se despliegue, las colisiones pueden causar daños al SRS en el vehículo. Los airbags pueden no funcionar correctamente después de un daño, y no podrán protegerle a usted ni a otros pasajeros cuando ocurra una segunda colisión, lo que puede causar lesiones graves o incluso la muerte. Para asegurar que el sistema de airbags pueda funcionar correctamente después de una colisión, por favor acuda a un Reparador Autorizado MG para revisar los airbags y reparar según sea necesario.

Los airbags están diseñados para usarse sólo una vez. Una vez que el airbag se ha desplegado, debe reemplazar los componentes del SRS. Por favor, diríjase a un taller autorizado MG para cualquier mantenimiento/repación.

Eliminación de Airbags

Cuando su vehículo se venda, asegúrese de que el nuevo propietario sepa que el vehículo está equipado con airbags y esté al tanto de la fecha de reemplazo del SRS. Si el vehículo se desecha, los airbags no desplegados pueden representar riesgos potenciales, por lo tanto, antes de la eliminación, deben desplegarse de manera segura en un entorno determinado por un profesional del Reparador Autorizado local. Por favor, consulte a un Reparador Autorizado local para más detalles.

ASIENTOS Y ELEMENTOS DE CONTENCIÓN

Retenciones para niños

Instrucciones de seguridad importantes sobre el uso de retenciones para niños



! *EN NINGÚN CASO use un sistema de retención infantil en el que el niño mira hacia el sentido opuesto a la marcha en el asiento del acompañante con el airbag del acompañante activado, ya que el NIÑO podría resultar GRAVEMENTE HERIDO, o incluso MORIR.*



Un niño menor de 12 años o de menos de 1,5 metros de altura no está permitido sentarse en el asiento del pasajero, de lo contrario, el NIÑO podría resultar GRAVEMENTE HERIDO, o incluso MORIR.

Por favor, estudie la etiqueta de advertencia de seguridad en el parasol.

Sistema de Protección Activa de Peatones

Descripción general



Cuando el testigo de advertencia del sistema de protección activa de peatones se ilumine, por favor, contacte con un Reparador autorizado de MG para que realice una revisión lo antes posible.



Nunca quite o modifique el sistema de protección de peatones activo y sus componentes relacionados (como el parachoques delantero y el capó) por su cuenta.

Su vehículo está equipado con un sistema activo de protección de peatones. Cuando el vehículo se conduce a baja velocidad (aproximadamente 25~55 km/h), si la parte frontal del vehículo colisiona con un peatón, el sensor ubicado en el parachoques delantero puede detectar la fuerza del impacto, y el sistema activo de protección de peatones automáticamente elevará ligeramente el capó para aliviar las lesiones al peatón.



La lámpara de advertencia APPS está ubicada en el cuadro de instrumentos, si esta lámpara se ilumina durante la conducción, esto indica que el sistema APPS se ha activado o ha fallado, por favor acuda a un reparador MG autorizado inmediatamente.

Nota: El sistema de protección activa de peatones también puede activarse cuando la parte frontal del vehículo colisiona con otros objetos (como vehículos, barreras viales y animales) a baja velocidad.

IMPORTANTE

- Después de que se active el sistema de protección activa para peatones, acuda a un taller autorizado lo antes posible para su revisión. Nunca inspeccione ni repare el vehículo usted mismo para evitar daños.
- Para garantizar mejor su seguridad, se recomienda que consulte a un taller autorizado para la reparación del sistema de protección activa para peatones y sus componentes relacionados.

Arranque y conducción

Llaves	128	Sistema PDC	212
Sistemas antirrobo	133	Sistema de asistencia al conductor para marcha atrás	218
Arrancar y detener el sistema de alimentación	139	Monitoreo del Estado del Conductor	225
Conducción eficiente y respetuosa con el medio ambiente	141	Sistema de supervisión de la presión de los neumáticos (TPMS)	226
Requisitos de carga y descarga	146	Transporte de cargas	228
Unidad de Accionamiento Eléctrico	162	Alcolock	230
Función de conducción monopedal	166		
Modo de conducción	168		
Recuperación de energía durante el planeo	170		
Sistema de frenos	172		
Control de Velocidad Adaptativo (ACC)	183		
Sistema de Asistencia al Conductor	192		
Sistema de Alerta para Peatones (PAS)	211		

ARRANQUE Y CONDUCCIÓN

Llaves

Descripción general



Conserve la llave de repuesto en un lugar seguro, ¡no en el vehículo!



Se recomienda que las llaves de repuesto no se guarden en el mismo llavero, ya que puede provocar interferencias y evitar el correcto reconocimiento de la llave y, por consiguiente, el correcto funcionamiento del sistema de alimentación del vehículo.



La llave inteligente contiene circuitos inteligentes y se debe proteger contra impactos, temperaturas elevadas, humedad, luz solar directa y líquidos corrosivos.



ADVERTENCIA

Las llaves suministradas con su vehículo contienen baterías de moneda / botón. Estas baterías son peligrosas y deben mantenerse lejos de los niños (ya sea que la batería sea nueva o usada).



ADVERTENCIA

Una batería de litio en forma de moneda / botón puede causar LESIONES GRAVES o FATALES en 2 horas o menos si se ingiere o se coloca dentro de cualquier parte del cuerpo.

ADVERTENCIA



Si cree que las pilas pueden haber sido ingeridas o colocadas dentro de cualquier parte del cuerpo, solicite asistencia médica inmediatamente.

Las llaves que se le proporcionaron han sido programadas para el sistema de seguridad de su vehículo. Cualquier llave que no esté programada para su vehículo no podrá arrancar el coche.

La llave inteligente solo funciona dentro de un cierto rango. A veces su rango de funcionamiento se ve influenciado por el estado de la batería de la llave, así como por factores físicos y geográficos. Por motivos de seguridad, después de bloquear el coche con la llave inteligente, vuelva a comprobar que el coche está bloqueado.

Llaves

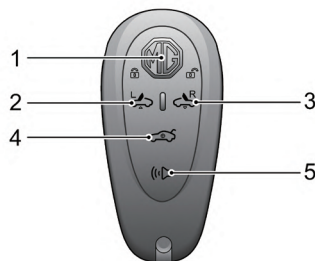

- 1 Botón de desbloqueo/bloqueo.
- 2 Botón de puerta tijera izquierda: Mantenga presionado para abrir/cerrar la puerta tijera izquierda.
- 3 Botón de puerta tijera derecha: Mantenga presionado para abrir/cerrar la puerta tijera derecha.
- 4 Botón del maletero: Mantenga presionado para abrir el maletero.

ARRANQUE Y CONDUCCIÓN

- 5 Botón de encontrar mi coche: Presione el botón para activar la función de encontrar mi coche y activar una alerta audible y visual.

Nota: Si hace copias de llave de manera independiente fuera de la Red de Reparadores Autorizados MG, es posible que el motor no arranque y que ponga en peligro la seguridad de su coche. Para obtener una llave de repuesto idónea, le recomendamos consultar a un MG Reparador Autorizado.

Nota: Evite el funcionamiento de la llave inteligente cerca de dispositivos que emitan interferencias radioeléctricas fuertes (como ordenadores portátiles y demás aparatos electrónicos), ya que esto podría afectar el funcionamiento normal de la llave.

IMPORTANTE

Cuando el conductor y todos los pasajeros abandonen el vehículo, la llave inteligente debe llevarse y no debe dejarse sola en el vehículo.

Sustitución de la pila de la llave inteligente

Siga los pasos a continuación para reemplazar la batería de la llave inteligente:

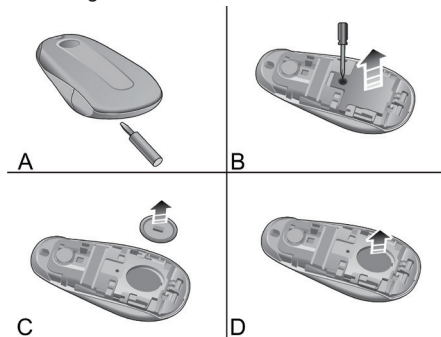

- 1 Use una herramienta para quitar el clip y abrir la cubierta inferior (A).
- 2 Use un destornillador de cabeza de flor de ciruelo correspondiente para desatornillar los tornillos y quitar la tapa de la batería (B).

- 3 Retire la junta impermeable de la batería hacia arriba (C).
- 4 Retire la batería usada del compartimento (D).
- 5 Coloque la nueva batería en el compartimento y asegúrese de que esté bien colocada.

Nota: Asegúrese de que la polaridad de la batería sea correcta (lado positivo hacia abajo).

Nota: Se recomienda usar una batería CR2032 para la llave remota.

- 6 Ajuste la junta impermeable de la batería.
- 7 Coloque la tapa de la batería y apriete los tornillos.
- 8 Coloque la cubierta trasera, presiónela firmemente y verifique que haya un espacio uniforme alrededor.
- 9 Verifique las funciones de la llave.

ARRANQUE Y CONDUCCIÓN

IMPORTANTE

- El uso de baterías incorrectas o inadecuadas puede dañar la llave inteligente. Las especificaciones, tamaño y tensión nominal de la nueva batería de sustitución deben ser idénticos a la antigua.
- Un montaje incorrecto de la batería podría dañar la llave.
- Las baterías usadas deben desecharse siguiendo estrictamente las leyes de protección medioambiental correspondientes.

Sistemas antirrobo

Su vehículo está equipado con un inmovilizador del sistema de propulsión y un sistema antirrobo de la carrocería. Para garantizar los máximos niveles de seguridad y comodidad, recomendamos encarecidamente leer con atención esta sección para comprender los modos de activación y desactivación de los sistemas antirrobo.

Inmovilizador de Potencia

El inmovilizador está diseñado para proteger el vehículo contra robos. El vehículo no puede ser arrancado hasta que el inmovilizador esté desactivado.

Si el centro de mensajes muestra 'Smart Key Not Found' o 'Please Put the Key in Standby Starting Position' o se ilumina la lámpara de advertencia del inmovilizador, por favor coloque la llave inteligente en la posición de inicio en espera (consulte 'Procedimiento de Inicio en Espera' en la sección 'Iniciando y Deteniendo el Sistema de Potencia'), o intente usar la llave de repuesto. Si el coche aún no puede ser arrancado, busque un Reparador Autorizado local de MG.

Sistema antirrobo de la carrocería

Bloqueo y Desbloqueo

Cuando el vehículo está bloqueado, las luces de los intermitentes se iluminan tres veces; cuando está desbloqueado, se iluminan una vez.

Operaciones del Sistema de Cierre de Puertas (Bloqueo y Desbloqueo)

Llave Inteligente

Use la llave para bloqueo/desbloqueo remoto: Después de cerrar las puertas, el capó y el maletero, presione brevemente el botón de Bloqueo para bloquear el vehículo; presione brevemente el botón de Desbloqueo para desbloquear el vehículo.

Nota: Cuando el vehículo esté bloqueado y se presione el botón de 'DESBLOQUEO' pero no se realicen otras operaciones en un período de tiempo, el vehículo se bloqueará automáticamente.

ARRANQUE Y CONDUCCIÓN

Encontrar Mi Coche

Después de que el vehículo haya estado en condición de bloqueo durante unos minutos, presionar nuevamente el botón de bloqueo en la llave inteligente activará la función Encontrar Mi Coche. Esta función identificará el coche mediante una alerta audible y visual. Presionar nuevamente el botón de Bloqueo en la llave inteligente suspenderá esta operación. Presionar el botón de Desbloqueo cancelará esta operación. Esta función se puede configurar a través de 'Ajustes del Vehículo' en la pantalla de entretenimiento.

Entrada Pasiva

El sistema de entrada pasiva puede desbloquear las puertas siempre que lleve la llave inteligente y se acerque al coche.

Nota: Mantenga la distancia entre la llave inteligente y la manija de la puerta dentro de 1.5 metros para desbloquear las puertas usando la función de entrada pasiva.

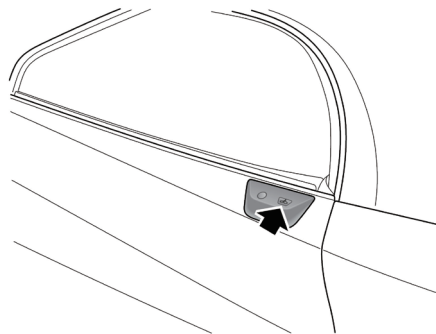

- Desbloquear: Presione el botón en la puerta delantera para desbloquear el vehículo.

Mislock

Si la puerta del conductor no está completamente cerrada, para realizar la operación de bloqueo del vehículo, la puerta no se bloqueará, el claxon sonará una vez para indicar que el bloqueo es incorrecto y el sistema antirrobo de la carrocería no funcionará.

Si la puerta del conductor está cerrada, pero la puerta del acompañante, el capó o el portón trasero no están completamente cerrados, al realizar la operación de bloqueo del vehículo, el claxon sonará una vez para indicar que el bloqueo es incorrecto y, en ese momento, se activarán algunas funciones del sistema antirrobo de la carrocería (se protegerán todas las puertas, el capó o el portón trasero solo si están completamente cerrados). Tan pronto como se cierra la puerta abierta, el capó o el portón trasero, el sistema entra automáticamente en estado anti-robbo completo. Si la llave inteligente se vuelve a colocar (o se deja) en el vehículo y la puerta abierta se cierra, el vehículo se desbloqueará automáticamente.

Sonido de alarma antirrobo

Si se ha activado la alarma antirrobo, antes de apagarse, el claxon del coche sonará continuamente. Presione el botón de desbloqueo en la llave inteligente o lleve la llave inteligente y presione el botón en la manilla de la puerta delantera para desactivar la alarma antirrobo.

Interruptor de bloqueo interior

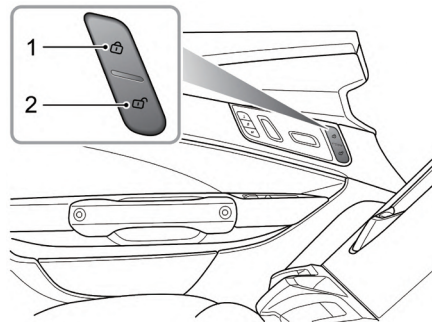

1 Interruptor de bloqueo

2 Interruptor de desbloqueo

Cuando el sistema antirrobo del cuerpo está desactivado, pulse el interruptor de bloqueo interior (1) después de cerrar todas las puertas para bloquear todas las puertas; pulse el interruptor de desbloqueo (2) para desbloquear todas las puertas.

ARRANQUE Y CONDUCCIÓN

Nota: Si el sistema antirrobo del vehículo está configurado, al presionar el interruptor de bloqueo/desbloqueo de los bloqueos interiores no se bloquearán/desbloquearán las puertas, pero se activará el sistema de alarma.

Si las puertas, el capó o el portón trasero están cerrados, al presionar el interruptor de bloqueo interior, se ilumina el indicador amarillo en el interruptor de bloqueo.

Si todas las puertas menos la del conductor, el capó o el portón trasero no están completamente cerrados, pulse el interruptor de bloqueo interior y parpadeará el indicador amarillo del interruptor de bloqueo.

Bloqueo automático al conducir

Todas las puertas se bloquearán automáticamente cuando la velocidad del vehículo supere los 15 km/h.

Portón trasero

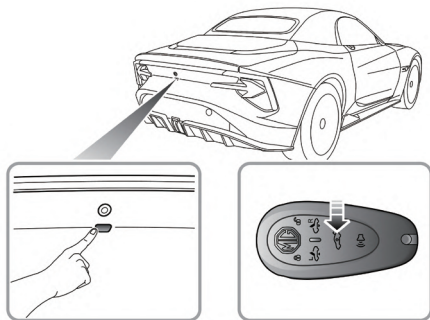

El portón trasero se puede abrir/cerrar mediante los siguientes procedimientos:

- 1 Si el vehículo está desbloqueado o la llave emparejada aparece a menos de 1 m en torno al portón trasero, pulse directamente el interruptor de apertura (como se muestra a la izquierda) en el portón trasero para abrirlo.

- 2 Mantenga presionado el botón de apertura del portón trasero (como se muestra a la derecha) en la llave para abrir el portón trasero.

ARRANQUE Y CONDUCCIÓN

Apertura manual del portón trasero

Si el portón trasero no puede abrirse eléctricamente, se puede abrir manualmente con el cable del portón trasero.

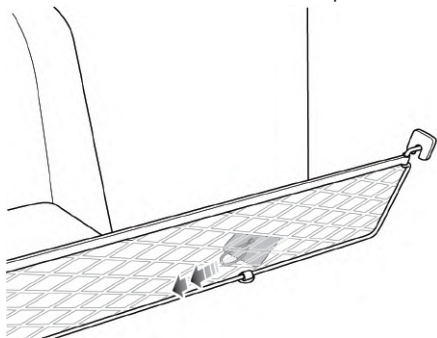

El cable del portón trasero se encuentra detrás del asiento, en un agujero de la alfombra cerca de la bolsa de red.

Mueva el asiento izquierdo hacia adelante, abra el agujero de la alfombra, tire del cable del portón trasero y desbloquee manualmente el portón trasero.

Arrancar y detener el sistema de alimentación

Arranque del sistema de alimentación

Cuando el conductor abre la puerta del conductor, entra en el vehículo con una llave válida y se sienta en el asiento del conductor, el panel de instrumentos y la pantalla táctil se encienden. Información como el estado de apertura/cierre de puertas será mostrada en el panel de instrumentos.

- 1 Al pisar el pedal del freno, el vehículo entra en el estado LISTO;
- 2 Seleccione la marcha D , o cambie a la marcha R para retroceder.

Nota: si no puede girar el volante una vez que el vehículo ha entrado en el modo preparado, salga del vehículo y asegúrese de que la puerta del conductor esté completamente cerrada. Una vez fuera del vehículo, vuelva a sentarse en el asiento del conductor y coloque el vehículo en el modo preparado, tal y como se describe en la sección "Procedimiento de arranque»

Procedimiento de puesta en marcha en espera

Cuando el vehículo se encuentre en una zona de fuertes interferencias de señales de radio, o ocurra un bajo nivel de batería en la llave inteligente, por favor inicie el vehículo mediante el procedimiento de arranque de reserva siguiendo los siguientes pasos:

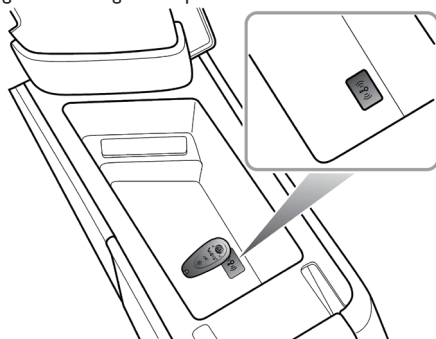

- 1 Coloque la llave inteligente en el área como se muestra y asegúrese de que el lado con botones quede hacia arriba.

ARRANQUE Y CONDUCCIÓN

- 2 Pise el pedal de freno y arranque el sistema de alimentación.

Después de cambiar la batería del llavero inteligente o de que el coche salga del área de interferencia, si el procedimiento de arranque sin llave aún no se puede utilizar normalmente, se recomienda que consulte a un Reparador Autorizado local.

IMPORTANTE

- Si tres intentos consecutivos de arranque son infructuosos, por favor busque asistencia. De lo contrario, múltiples arranques consecutivos podrían causar daños al sistema de alimentación y a la batería.
- Este coche está equipado con un sistema antirrobo. Ninguna llave preparada de forma privada puede arrancar el vehículo.
- En ambientes con temperaturas inferiores a -10 grados Celsius, el tiempo para que el sistema de alimentación se inicie aumentará. Por lo tanto, al arrancar, apague todo el equipo eléctrico innecesario.

Desactivación del sistema de alimentación

Detenga el sistema de alimentación del vehículo de la siguiente manera:

- 1 Después de detener el coche, aplique el freno de mano;
- 2 Coloque la palanca de cambios en P posición;
- 3 Después de dejar el asiento del conductor con la llave y cerrar todas las puertas, el capó y el portón trasero, pulse el botón de Bloqueo de la llave inteligente para apagar la alimentación.

Nota: Puede apagar el vehículo incluso si está en el asiento del conductor. Por favor, estacione el vehículo en un área segura y cambie a P marcha, luego toque el botón de Apagar en la pantalla de entretenimiento. Si se pisa el pedal del freno, el vehículo se reiniciará.

Conducción eficiente y respetuosa con el medio ambiente

Rodaje

Los frenos y los neumáticos necesitan un periodo de "adecuación" y ajustarse a las exigencias de la circulación diaria. Por lo tanto, para mejorar el rendimiento a largo plazo, trate de evitar una aceleración rápida, desaceleración rápida o frenado de emergencia durante los primeros 1,500 km (900mph).

Protección del medio ambiente

Su automóvil ha sido diseñado con la última tecnología para minimizar los peligros al medio ambiente.

Conducción Económica

La forma en que conduces tu automóvil tiene un impacto significativo en la vida útil del mismo, así como en el consumo de electricidad.

Conduce Suavemente

Viajar a una velocidad constante adecuada es más eficiente que frenar y acelerar con frecuencia. Evita aceleraciones bruscas, arranques repentinos y frenadas fuertes/de emergencia. La aceleración o deceleración constante consume considerablemente menos electricidad que la aceleración rápida o el frenado de emergencia, y minimiza el desgaste de los componentes mecánicos.

Evita Conducir a Velocidad Máxima

Tanto el consumo de electricidad como los niveles de ruido aumentan significativamente a altas velocidades.

Conducción Previsora

Evita carreteras con congestión de tráfico o atascos. Prevé la congestión del tráfico lo antes posible y mantén suficiente distancia del coche de delante al conducir y reduce la velocidad a tiempo. Evita pisar el pedal del freno durante

ARRANQUE Y CONDUCCIÓN

mucho tiempo si no hay necesidad de frenar, lo que causará un desgaste prematuro de la placa de fricción.

Gestión del Uso de Equipos Eléctricos Auxiliares en el Coche

Aunque es esencial mantenerse cómodo al conducir el vehículo, el uso de equipos eléctricos auxiliares interiores aumentará el consumo de electricidad.

Conducción en entornos especiales

Conducción en lluvia o nieve



El frenado de emergencia, la aceleración y el manejo en carreteras resbaladizas reducirán el rendimiento de manejo y la adherencia del vehículo.

- Si la ventana o el parabrisas se empañan, utilice la función de desempañado del aire acondicionado; Si hay una película de agua en el espejo retrovisor o niebla en el parabrisas trasero, utilice la función de calefacción del espejo retrovisor externo y del parabrisas trasero.
- Si la superficie de la carretera está congelada o cubierta de nieve, la fricción entre los neumáticos y la superficie de la carretera se vuelve muy pequeña, haciéndola muy propensa a accidentes. Por favor, deje de conducir; o instale una cadena antideslizante adecuada antes de conducir, consulte "Neumáticos" en la sección "Mantenimiento".

Conducción por agua



No se aventuren en carreteras inundadas bajas o áreas de vadeo desconocidas, ya que esto puede provocar el fallo del sistema de alimentación, graves fallos del vehículo (como cortocircuitos en los componentes eléctricos) o daños en el sistema de alimentación debido a la entrada de agua. ¡Cualquier fallo o daño del vehículo que resulte de esto ya no estará cubierto por los términos de garantía de MG!

Cuando conduzca un vehículo, trate de evitar pasar por carreteras inundadas o áreas con charcos tanto como sea posible. Si necesita conducir a través de agua, siga las siguientes sugerencias:

- Antes de entrar en la sección inundada, la profundidad del agua debe ser clara y la altura del agua no debe superar el borde inferior de la carrocería del vehículo;
- Si desea conducir a través del agua, debe apagar el aire acondicionado antes de comenzar, pisar ligeramente el pedal del acelerador sin soltar el pie, pasar de manera suave y lenta por la sección de carretera inundada y controlar la velocidad dentro de los 10 kilómetros por hora;

- No retroceda en el agua ni estacione el vehículo en agua estancada. Si conducir a través del agua hace que el vehículo se detenga, no intente arrancarlo de nuevo. Por favor, póngase en contacto con un centro de servicio postventa autorizado para una inspección;
- Después de pasar por el agua, por favor presione ligeramente el pedal del freno de forma continua para confirmar que el rendimiento del frenado es normal y evite el frenado de emergencia;
- Después de pasar por el agua, por favor verifique si las funciones de iluminación y bocina son normales;
- Después de vadear el agua, puede afectar la funcionalidad y el rendimiento del vehículo. Se recomienda ponerse en contacto con un centro de servicio postventa autorizado para una inspección de manera oportuna.

IMPORTANTE

- Cuando hay agua o barro en la superficie del disco de freno, puede causar una disminución en el rendimiento de frenado y, por lo tanto, prolongar la distancia de frenado. Conduzca con cuidado para prevenir accidentes.
- Las pastillas de freno mojadas pueden no frenar adecuadamente. Si solo un lado de la pastilla de freno puede frenar correctamente, puede afectar el control de dirección y causar accidentes.
- Después de que el agua entra en el interior de los componentes de alto voltaje, tiene un impacto significativo en sus propiedades de aislamiento. El agua contiene muchas sustancias conductoras, lo que puede causar cortocircuitos internos en los componentes de alto voltaje, afectando seriamente la seguridad del vehículo y el rendimiento de conducción.

Verificación y Servicio

Verifique la Presión de los Neumáticos Regularmente

Los neumáticos inflados de forma excesiva o insuficiente se desgastan con mayor rapidez y también afectan negativamente a la maniobrabilidad del vehículo. Un neumático insuficientemente inflado aumenta la resistencia al rodamiento del vehículo y, además, aumenta el consumo de energía.

No Lleve Cargas Innecesarias

El peso adicional de las cargas innecesarias supone un desperdicio de energía, especialmente en condiciones de detención/salida, cuando el vehículo debe partir frecuentemente desde una posición de parada. Evite que el barro, etc. se adhiera al chasis del vehículo, lo que no solo reducirá el peso del cuerpo, sino que también puede prevenir la corrosión del mismo.

Mantenga la Alineación Correcta de las Cuatro Ruedas

Evite choques con los bordillos y reduzca la velocidad sobre firmes accidentados. Salirse de las especificaciones de alineación de las ruedas no solo producirá un desgaste excesivo de los neumáticos, también aumentará la carga y el consumo de energía.

ARRANQUE Y CONDUCCIÓN

Requisitos de carga y descarga



En circunstancias normales, recomendamos firmemente utilizar un método de carga lenta; evite el uso constante o regular de cargadores rápidos.



Antes de usar cualquier equipo de carga, compruebe si los enchufes, clavijas o cables tienen algún daño. NO use ningún equipo que presente señales de mal uso o daños.



Es recomendable que el cable de carga esté conectado al dispositivo de carga antes de conectarlo al vehículo e iniciar la carga.



NO intente cambiar el sistema de propulsión del vehículo en READY durante la carga.



Una vez completada la carga, desconecte el cargador (cuando sea necesario), desenchufe el cable del vehículo, disponga los tapones ciegos estancos y cierre la tapa del punto de carga. Si fuera necesario, después puede desconectar el cable del cargador (cuando proceda).



Durante la carga del vehículo en días de lluvia, cuando sea posible, evite conectar el cargador en caso de lluvias torrenciales o tormentas. Si el exceso de agua alrededor de los enchufes de carga resulta evidente, utilice un paño adecuado para secar la zona lo mejor posible antes de retirar los tapones ciegos estancos y de conectar los cables de carga.



NO toque el conector ni el enchufe de carga con las manos húmedas.



NO permanezca en el agua o la nieve al conectar o desconectar el cable de carga.



NO intente cargar el vehículo cuando el conector y el enchufe de carga estén húmedos.



Mantenga siempre el conector y el enchufe de carga limpios y secos. Asegúrese de mantener el cable de carga alejado del agua y la humedad.



Utilice solo el cargador correcto para cargar el vehículo eléctrico. Utilizar otra configuración de conector o cargador puede ocasionar fallos.



No deje caer el conector de carga. Podría dañarse.



DETENGA el proceso de carga o descarga de inmediato si detecta cualquier situación anómala como chispas, olor a quemado o humo.



Sujete siempre el asa o el enchufe del conector de carga al conectar o retirar el cable de carga. Si lo hace tirando del propio cable (sin utilizar el asa), los conductores internos podrían desconectarse o resultar dañados. Esto podría ocasionar descargas eléctricas o incendio.



El equipo de carga o descarga de alta tensión puede ocasionar interferencias con dispositivos médicos electrónicos. Si utiliza dispositivos médicos eléctricos como marcapasos, consulte con su médico si la carga o descarga de su vehículo eléctrico afectará a su funcionamiento. En algunos casos, las ondas electromagnéticas generadas por el cargador pueden afectar gravemente al funcionamiento de dispositivos médicos eléctricos.



No utilice **NUNCA** lanzas de lavado de alta presión para limpiar la tapa del cargador ni los alrededores del punto de carga.

ARRANQUE Y CONDUCCIÓN

Carga de su vehículo en casa

Antes de instalar un kit de carga en casa, es esencial que compruebe con un electricista cualificado que la infraestructura de su propiedad podrá soportar el equipo de carga. Por favor, busque asesoramiento cualificado para asegurarse de que su suministro eléctrico actual y los circuitos soportarán los requisitos del equipo de carga.

Punto de Carga

Las empresas de instalación de puntos de carga proveerán e instalarán pilas de carga en su propiedad, y MG insiste en que solo se pueden utilizar proveedores e instaladores cualificados y de reputación comprobada para el servicio de instalación. No contar con el equipo adecuado instalado por un profesional cualificado puede resultar en circuitos sobrecargados e incendios.

Guía de Carga

Utilice **EXCLUSIVAMENTE** equipo aprobado certificado.

Utilice **EXCLUSIVAMENTE** proveedores e instaladores cualificados.

Cuando el paquete de baterías de alta tensión esté completamente cargado, desconecte el conector de carga del enchufe del vehículo. Si es necesario interrumpir la carga del vehículo, aisle primero el suministro eléctrico, luego desconecte el conector de carga.

NUNCA permita que el agua o líquidos entren en su conector de carga o tomas de carga del vehículo.

NO utilice **NUNCA** pilas de carga, equipos o enchufes dañados.

DETENGA la carga de inmediato si detecta cualquier situación inusual como olor a quemado o chispas.

Siga **SIEMPRE** las instrucciones operativas incluidas con su equipo de carga.

Nota: Las estaciones de carga y la infraestructura eléctrica deben ser instaladas y mantenidas por personal cualificado de empresas de instalación reconocidas, utilizando materiales recomendados por ellas.

Concienciación sobre carga y afecciones médicas



El equipamiento de carga de alta tensión puede generar áreas de fuertes interferencias electromagnéticas, esto podría causar problemas de funcionamiento en dispositivos médicos electrónicos.

Al utilizar dispositivos médicos eléctricos como marcapasos o desfibriladores cardioversores (ICD), consulte con su médico si la carga o descarga de su vehículo eléctrico tendrá un impacto en el funcionamiento del dispositivo. En algunos casos, las ondas electromagnéticas generadas desde el cargador pueden afectar seriamente el funcionamiento de los dispositivos médicos eléctricos.

Nota: No se han emitido precauciones sobre dispositivos médicos cuando el automóvil no está conectado a un punto de carga y cargando. Es completamente seguro para las personas equipadas con marcapasos o desfibriladores cardioversores conducir o viajar en el vehículo.

Puerto de carga

El puerto de carga se encuentra detrás de la tapa del puerto de carga situada en la parte trasera izquierda del vehículo. Está incorporado en el sistema de cierre centralizado.

Desbloquee el vehículo, presione la cubierta del puerto de carga y suéltela - se revelará el puerto de carga.

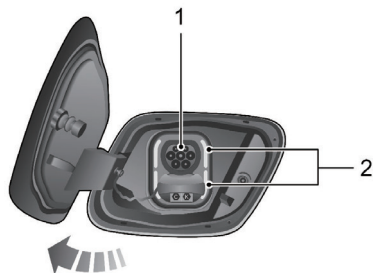

- 1 Puerto de Carga Lenta y Rápida - 7 Pin - Tipo 2 Enchufe

ARRANQUE Y CONDUCCIÓN

2 Puerto de Carga Rápida - 7 Pin y 2 Pin - CCS Tipo Enchufe

Nota: para utilizar la toma rápida del cargador, debe retirarse el tapón ciego estanco inferior.

Después de la carga, vuelva a colocar el tapón ciego estanco (cuando sea necesario), cierre la tapa del puerto de carga, empuje la tapa completamente hasta que el pestillo encaje.

Asegúrese SIEMPRE de eliminar todo exceso de agua de la zona del puerto antes de conectar cualquier dispositivo de carga.

Bloqueo Electrónico del Puerto de Carga

Para evitar que el conector de carga se desconecte inadvertidamente durante la carga, el enchufe de carga cuenta con un mecanismo de bloqueo electrónico.

El bloqueo electrónico se activa en cuanto comienza la carga y permanece en estado de bloqueo hasta que la carga finaliza o se interrumpe.

Mientras el conector de carga esté conectado, NO intente desenchufarlo a la fuerza.

Liberación manual del bloqueo del puerto de carga en situaciones de emergencia

El vehículo cuenta con un dispositivo de liberación de emergencia para el bloqueo del puerto de carga.

Abra el puerto de acceso en el panel de revestimiento del maletero izquierdo para exponer el cable de apertura del bloqueo electrónico del puerto de carga - vea la imagen abajo.

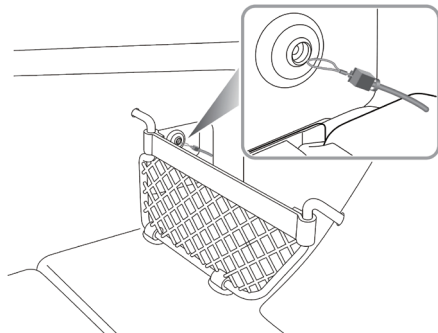

Tire del cable de liberación para desbloquear el cerrojo electrónico, y el conector de carga puede ser desenchufado.

Etiqueta de identificación de la carga eléctrica

Etiqueta de identificación en el conector de carga lenta

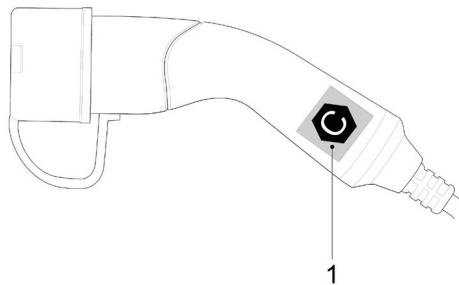

1 Etiqueta de identificación de carga AC

Nota: los usuarios pueden adquirir un juego de carga lenta de un reparador de MG autorizado.

ARRANQUE Y CONDUCCIÓN

Etiquetas de identificación en el puerto de carga

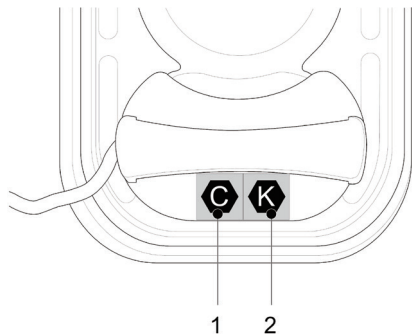

- 1 Etiqueta de identificación de carga AC
- 2 Etiqueta de identificación de carga DC

Precauciones para la carga AC o DC

Después de abrir la puerta del puerto de carga, compruebe el símbolo identificador de carga en la tapa. Compruebe la etiqueta identificadora del conector de carga en el poste de carga AC o DC. Después de verificar que coinciden los caracteres alfabéticos de las etiquetas identificadoras de carga, proceda al siguiente paso de carga.

Nota: Riesgo de fallo, incendio o lesiones, etc., al usar un conector de carga con símbolos identificadores que no coinciden.

Tabla de Símbolos de la Etiqueta de Identificación de la Carga Eléctrica

Tipo de Suministro	Puerto de carga	Tipo de Accesorio	Rango de Voltaje	Identificador
AC	7P	Puerto de Carga del Vehículo	$\leq 480V$	
DC	7P+2P	Puerto de Carga del Vehículo	50V-500V	

ARRANQUE Y CONDUCCIÓN

Carga rápida

Nota: Lea atentamente las instrucciones de funcionamiento del equipamiento antes de utilizar la estación de carga rápida. Cada tipo de cargador puede tener distintas instrucciones.

Nota: El cable del enchufe de carga debe tener una longitud inferior a 30 m.

En caso de duda, solicite asistencia profesional.

Precauciones de Seguridad para la Carga Rápida

Apague el vehículo, espere 10 segundos y luego abra la tapa del puerto de carga correspondiente.

Nota: Si en algún momento durante el proceso de carga desea verificar el estado de carga, por favor encienda el vehículo. El estado de carga de la batería de alta tensión se mostrará en el centro de mensajes en el cuadro de instrumentos.

Nota: Teniendo en cuenta la seguridad y vida útil de la batería de alta tensión, al usar una estación de carga rápida para cargar el vehículo la batería no se cargará

completamente, y por lo tanto el cuadro de instrumentos puede mostrar menos del 100% de potencia. Si tiene un viaje largo planeado, se recomienda que use un punto de carga lenta para cargar el vehículo de modo que no afecte su viaje.

Carga lenta

Nota: Realizar una carga lenta completa es el único modo de alcanzar el estado de equilibrio óptimo de la batería de alta tensión (carga de compensación).

Los cargadores de baterías de alta tensión están disponibles con distintas salidas de potencia. Los cargadores con salidas de hasta 11 kW se consideran generalmente como cargadores lentos, mayores a 11 kW se consideran como cargadores rápidos, y los cargadores rápidos están disponibles en salidas AC o DC. Generalmente los cargadores AC están calificados en 43 kW y los cargadores DC en 50 kW más.

Los tiempos de carga dependen de la potencia del cargador.

Nota: los cargadores con una potencia de hasta 7 kW se alimentan de la red monofásica residencial estándar.

dar. Cualquier cargador con una potencia nominal superior, de 11 kW por ejemplo, requiere un suministro trifásico.

Utilice un Punto de Carga AC

IMPORTANTE

Asegúrese de conectar su vehículo únicamente a puntos de carga que cumplan las normas IEC 61851 e IEC 62196.

Uso de un dispositivo de carga AC:

- 1 Asegúrese de que la alimentación del vehículo está OFF y que todas las puertas estén cerradas.
- 2 Abra la tapa del puerto de carga.
- 3 Inserte el conector de carga. Bloquee el vehículo.
- 4 Al completarse la carga, interrumpa el suministro, desbloquee el vehículo y desconecte el conector de carga del vehículo.
- 5 Asegúrese de que el enchufe de carga esté libre de suciedad. Cierre la tapa del puerto de carga.

Nota: Si en algún momento durante el proceso de carga desea comprobar el estado de carga, por favor cambie el sistema de alimentación del vehículo a la posición ON. El estado de carga de la batería de alta tensión se mostrará en el centro de mensajes en el cuadro de instrumentos.

Carga con fuentes de energía residenciales

Para utilizar la función de carga, siga las instrucciones a continuación:

- 1 Asegúrese de que la alimentación del vehículo está OFF y que todas las puertas estén cerradas.
- 2 Abra la tapa del puerto de carga.
- 3 Conecte el mango del conector de carga lenta al puerto de carga lenta en el cuerpo del vehículo.
- 4 Conecte el enchufe del conector de carga lenta al suministro eléctrico doméstico. Bloquee el vehículo.
- 5 Al completarse la carga, interrumpa el suministro, desbloquee el vehículo, desconecte el conector de carga del vehículo y luego del enchufe de suministro doméstico.

ARRANQUE Y CONDUCCIÓN

- 6 Asegúrese de que el enchufe de carga esté libre de residuos. Cierre la tapa del puerto de carga.

Nota: Según lo requerido por IEC 62955, el dispositivo protector de fugas eléctricas deberá adoptar el protector de fugas eléctricas de alta sensibilidad y alta velocidad RCD Tipo B o RCD Tipo A (DC 6mA) y también deberá ser fiable en calidad.

Nota: Si en algún momento del proceso de carga desea comprobar el estado de carga, apague el vehículo. El estado de carga de la batería de alta tensión se mostrará en el centro de mensajes del cuadro de instrumentos.

Información de Carga

Cuando comience la carga, la información de carga se mostrará en el cuadro de instrumentos.

Nota: La información mostrada en el cuadro de instrumentos puede variar con los diferentes tipos de vehículos.

Carga de Compensación

La carga de compensación significa que después de un proceso de carga normal, el sistema de gestión de la batería entrará en un modo donde intentará igualar el voltaje de cada celda de la batería, con el fin de asegurar el rendimiento general del paquete de baterías de alta tensión.

A temperatura normal, se tarda al menos 7 horas (alimentación monofásica) o 4.9 horas (alimentación trifásica) para completar una carga que incluye la carga de compensación para el paquete de baterías de tipo 1.

A temperatura normal, se tardan al menos 8,5 horas (alimentación monofásica) en completar una carga que incluye la carga de compensación para el tipo de batería 2.

Nota: Las temperaturas ambiente tienen un efecto en los tiempos de carga. Podría tardar más en completarse una carga cuando las temperaturas ambiente son bajas o altas.

Tiempo de Carga

El tiempo de carga del paquete de baterías de alta tensión está relacionado con muchos factores, como la cantidad de electricidad actual, el modo de carga, la temperatura ambiente y la potencia del dispositivo de carga.

Tiempo de carga rápida

Los cargadores rápidos varían en tiempos de carga, pero generalmente tomará aproximadamente 40-60 minutos cargar la batería hasta el 80% (80% mostrado en el IPK).

Nota: Las temperaturas ambiente tienen un efecto en los tiempos de carga. Podría tardar más en completarse una carga cuando las temperaturas ambiente son bajas o altas.

Tiempo de carga lenta

A temperatura normal, toma alrededor de 12 horas (alimentación monofásica) para que el paquete de baterías tipo 1 se cargue desde la advertencia de batería baja (alarma de lámpara de advertencia de batería baja del paquete de baterías de alta tensión del cuadro de instrumentos) hasta el 100%.

A temperatura normal, toma alrededor de 10,5 horas (alimentación monofásica) para que el paquete de baterías tipo 2 se cargue desde la advertencia de batería baja (alarma de lámpara de advertencia de batería baja del paquete de baterías de alta tensión del cuadro de instrumentos) hasta el 100%.

- A baja temperatura, el tiempo de carga se prolonga;
- Si hace tiempo que no se realiza una carga de compensación, el tiempo de carga necesario se prolongará;
- Debe realizarse una carga de compensación antes de utilizar el vehículo tras un largo periodo sin uso o de almacenamiento. En estos casos, el tiempo de carga se prolongará de acuerdo para completar la carga de compensación.

Nota: las notas anteriores sobre la carga lenta se refieren al uso de un dispositivo de carga AC. El uso del dispositivo de carga lenta usando una red eléctrica doméstica puede aumentar los tiempos de carga hasta en 3 veces.

ARRANQUE Y CONDUCCIÓN

Tiempo de carga indicativo para paquetes de batería tipo I

Carga rápida		Desde el estado de alarma (20%) hasta el 80% , se tarda unos 35 minutos		
Carga lenta	Electricidad residencial	Desde el estado de alarma hasta el 100%, toma aproximadamente 29,5 horas	Desde el estado de alarma hasta el 100% y eculización, se necesita aproximadamente 31,5 horas	Se necesitan aproximadamente 32,5 horas para completar la carga de eculización antes del primer uso de un vehículo estacionado durante mucho tiempo
	Pila de carga AC (potencia monofásica, aproximadamente 6.6KW)	Desde el estado de alarma hasta el 100%, toma aproximadamente 12 horas	Desde el estado de alarma hasta el 100% y eculización, se necesita aproximadamente 13,5 horas	Se necesitan aproximadamente 15 horas para completar la carga de eculización antes del primer uso de un vehículo estacionado durante mucho tiempo

Tiempo de carga indicativo para paquetes de batería tipo 2

Carga rápida		Desde el estado de alarma (20%) hasta el 80% , se tarda unos 25 minutos		
Carga lenta	Electricidad residencial	Desde el estado de alarma hasta el 100%, toma aproximadamente 24,5 horas	Desde el estado de alarma hasta el 100% y ecualización, se necesita aproximadamente 26,5 horas	Se necesitan aproximadamente 27,5 horas para completar la carga de ecualización antes del primer uso de un vehículo estacionado durante mucho tiempo
	Pila de carga AC (potencia monofásica, aproximadamente 6.6KW)	Desde el estado de alarma hasta el 100%, toma aproximadamente 10,5 horas	Desde el estado de alarma hasta el 100% y ecualización, se necesita aproximadamente 12 horas	Tarda aproximadamente 13.5 horas completar la carga de ecualización antes del primer uso de un vehículo estacionado durante mucho tiempo

Nota: Estos tiempos se ofrecen únicamente a modo de guía.

Nota: El estado de alarma hace referencia al aviso de batería de alta tensión baja que se muestra en el centro de mensajes del cuadro de instrumentos. El 100% se refiere a carga completa que el estado de carga de la batería de alta tensión se muestra en el centro de mensajes del cuadro de instrumentos.

ARRANQUE Y CONDUCCIÓN

Descargando

El vehículo está equipado con función de descarga, esto puede convertir la energía de DC de alto voltaje en la batería de alto voltaje en energía AC doméstica.

Esta función de descarga puede realizarse mediante un kit de descarga.

Nota: Los propietarios pueden optar por comprar un cañón de descarga del MG Reparador Autorizado.

Para utilizar la función de descarga, siga estas instrucciones:

- 1 Desbloquee el vehículo y acceda al puerto de carga lenta (el puerto de carga lenta es también el de descarga).
- 2 Introduzca el conector de la pistola de descarga en la toma del puerto de descarga.
- 3 Ajuste la potencia de corte de descarga en la pantalla del sistema de infoentretenimiento. Después de ajustar, haga clic en el botón Iniciar Descarga, el bloqueo electrónico bloqueará la pistola de descarga en su lugar y el vehículo entrará en el estado de descarga.

En este momento, no intente retirar la pistola de descarga a la fuerza, ya que esto causará daños.

- 4 El usuario puede hacer clic en el botón detener la descarga en la pantalla del sistema de infoentretenimiento para detener la descarga, o detener la descarga después de que la energía se haya descargado hasta el valor de corte establecido. En este momento, el bloqueo electrónico se liberará automáticamente y se podrá retirar la pistola de descarga.
- 5 Asegúrese de que no haya escombros ni objetos extraños en el puerto de carga, y luego cierre la tapa del puerto de carga.

Nota: cuando el vehículo inicie el proceso de descarga, si la pantalla del sistema de infoentretenimiento se apaga, este continuará en estado de descarga.

Nota: El estado actual de la potencia y la autonomía de conducción disponible pueden mostrarse en el panel de instrumentos.

Nota: Durante el proceso de descarga, el usuario aún puede establecer el punto de corte de la potencia de descarga.

Nota: Durante el proceso de descarga, el vehículo no puede ponerse en modo “READY”.

Nota: El uso de la función de descarga reducirá la autonomía del vehículo.

IMPORTANTE

- Compruebe si la pistola de descarga está en buenas condiciones antes de la operación de descarga.
- Para descargar en días de lluvia, tenga en cuenta proteger contra la lluvia el puerto de carga y el cañón de descarga.
- Si hay un olor peculiar, humo, sobrecalentamiento u otras condiciones anormales durante la descarga, apague inmediatamente el circuito de descarga y detenga la operación de descarga.

ARRANQUE Y CONDUCCIÓN

Unidad de Accionamiento Eléctrico

Instrucciones de uso

La siguiente información es muy importante; por favor, léala atentamente antes de usar:

- La unidad de accionamiento eléctrico consiste en una unidad de alta tensión. No toque ningún componente del accionamiento sin la formación y cualificación adecuadas.
- Pise el pedal del freno, y cuando el sistema de alimentación del vehículo esté preparado, cambie el interruptor de cambio a la posición requerida.
- Asegúrese de que el EPB esté liberado y mantenga pisado el pedal del freno hasta que esté listo para maniobrar el vehículo. En un camino plano, una vez que se suelta el pedal del freno, el vehículo viajará automáticamente a una velocidad lenta sin pisar el pedal del acelerador.

Cambio de marchas



El interruptor de cambio se encuentra en el lado de la pantalla de la consola central.

Nota: Al cambiar de la marcha P/N o a la R, es necesario pisar el pedal de freno.

- P: Estacionamiento
En esta posición, el vehículo estará bloqueado. Por favor, seleccione esta marcha cuando el vehículo esté estacionario.

Pulse el P botón, y el vehículo cambiará a la marcha de Estacionamiento.

Nota: Si el pedal de freno no está pisado, el cinturón de seguridad del conductor está desabrochado y la puerta del conductor abierta, el vehículo cambiará automáticamente a la posición P de manera automática.

- R: Reversa

Esta marcha se selecciona únicamente cuando el vehículo está completamente estacionario y el conductor tiene la intención de conducir hacia atrás.

Pise el pedal de freno y tire hacia arriba del interruptor de la marcha R para cambiar a la marcha de Reversa.

- N: Neutro

Seleccione esta marcha cuando el vehículo se encuentre en parada completa (por ejemplo, esperando en un semáforo).

En la marcha P , pulse el pedal de freno y presione el botón de la marcha N para cambiar a la marcha Neutro.

En la marcha D y la marcha R , presione el botón de la marcha N para cambiar a la marcha Neutro.

- D: Conducir

Se utiliza para la conducción normal.

En la marcha P/R/N , pise el pedal del freno y tire hacia arriba del interruptor de la marcha D para cambiar a la marcha de Conducir.

ARRANQUE Y CONDUCCIÓN

Modo de protección



Al estacionar el vehículo, asegúrese de hacerlo de forma segura y respetando todas las leyes de tráfico.

Límite de Potencia de la Unidad de Accionamiento Eléctrico

La unidad de accionamiento eléctrico puede calentarse mucho en un entorno de alta temperatura con arranques frecuentes, aceleraciones y desaceleraciones rápidas frecuentes, escalada continua y pronunciada a largo plazo, y sobrecarga de la unidad de accionamiento eléctrico, etc.

En algunos casos, el sistema limitará la potencia para evitar daños al motor. El indicador de advertencia en la interfaz del instrumento ☹ se iluminará.

En este caso, estacione su coche en un lugar seguro o mantenga una carga baja y continúe conduciendo su coche a una velocidad constante para enfriar el motor. Solo cuando la temperatura del motor se haya reducido y el indicador de advertencia se apague, se podrá conducir el vehículo con normalidad.

Si el indicador de advertencia no se apaga después de que la unidad de accionamiento eléctrico se haya enfriado durante mucho tiempo (aproximadamente 20 minutos), por favor detenga el vehículo en un lugar seguro y contacte a un reparador autorizado de MG para servicio lo antes posible, de lo contrario, podría dañarse seriamente la unidad de accionamiento eléctrico.

Fallo del Motor de la Unidad de Propulsión Eléctrica

Cuando el sistema detecta un fallo general con el motor o controlador de la unidad de propulsión eléctrica, el indicador de advertencia en la interfaz del instrumento ⚡ se iluminará en amarillo. En este caso, por favor conduzca con cuidado. Para un mal funcionamiento funcional grave, el indicador de advertencia ⚡ se iluminará en rojo. En este caso, por favor detenga el vehículo de manera segura y contacte a un Reparador Autorizado de MG para servicio lo antes posible.

Fallo del Sistema de Alimentación

Cuando se produzcan algunos fallos generales en el sistema de alimentación, el indicador de advertencia en la interfaz del instrumento ⚡ se iluminará en amarillo. En

este caso, por favor haga una cita para el servicio. Para un mal funcionamiento funcional grave, el indicador de advertencia  se iluminará en rojo. En este caso, por favor conduzca con cuidado o detenga el vehículo de manera segura y contacte a un Reparador Autorizado de MG para el servicio lo antes posible.

Para algunos fallos, el sistema de alimentación cortará de manera forzosa la transmisión de energía, ¡y el vehículo no podrá ser conducido! En este caso, por favor contacte a un Reparador Autorizado de MG para el servicio lo antes posible.

Fallo del Sistema de Cambio de Marchas

Cuando ocurren algunos fallos funcionales graves en el sistema de cambio de marchas, la interfaz del paquete de instrumentos mostrará " EP ". En este momento, para una conducción segura, si la velocidad del vehículo es inferior a un cierto valor, el sistema de potencia cortará forzosa-mente la transmisión de potencia, ¡y el vehículo no podrá conducir! En este caso, por favor contacte un Reparador Autorizado de MG para servicio lo antes posible.

ARRANQUE Y CONDUCCIÓN

Función de conducción monopedal



NO utilice la función de conducción con un solo pedal cuando el vehículo tenga tendencia a deslizarse.



No reduzca la atención a la hora de predecir las condiciones de la carretera por la comodidad de la función monopedal. En caso de emergencia, es usted quien tendrá que pisar el pedal de freno. Esté siempre preparado para frenar y garantizar la seguridad de la conducción.

Cuando la función de conducción con un solo pedal está activada, el conductor puede controlar la velocidad del vehículo únicamente a través del pedal del acelerador; presionar el pedal del acelerador para acelerar; soltar el pedal del acelerador para desacelerar, entonces el vehículo puede reducir la velocidad hasta detenerse.

Nota: Incluso si la función de un solo pedal puede lograr el efecto de frenado, todavía existirá el riesgo de deslizamiento en caso de pendientes pronunciadas. NO conduzca de manera arriesgada por la conveniencia adicional de la función de conducción de un solo

pedal, por favor asegúrese de estacionar efectivamente.

El conductor puede configurar el ON/OFF del control de conducción de un solo pedal a través de la pantalla de entretenimiento.

Cuando el vehículo está en modo de conducción con un solo pedal y la velocidad del vehículo es baja, suelte el pedal del acelerador y apague el modo de un solo pedal a través de la pantalla de entretenimiento, debido a preocupaciones de seguridad, el sistema puede hacer que el vehículo mantenga la tendencia de desaceleración actual hasta que el vehículo se detenga.

En algunos casos, la función de conducción con un pedal estará limitada o se desactivará, como por ejemplo:

- El cinturón de seguridad está desabrochado o las puertas mal cerradas;
- Hay un fallo en el sistema de frenos;
- Hay un fallo en el sistema de alimentación;
- Cuando la función de conducción inteligente está activada, la función de conducción con un pedal está limitada;

- La potencia de carga es demasiado baja, como un nivel alto de batería y baja temperatura ambiente.

ARRANQUE Y CONDUCCIÓN

Modo de conducción



Cambiar el modo de conducción cuando el vehículo está en movimiento puede desviar la atención del conductor de las condiciones de la carretera, esta operación solo se puede realizar cuando la seguridad lo permita.

El modo de conducción habilita diferentes modos de ajuste para la respuesta de potencia, control de estabilidad del cuerpo, sensación de la dirección, sensación del freno, A/C, visualización de instrumentos y otras funciones.

El interruptor de modo a la derecha del volante permite al conductor cambiar entre los siguientes modos de conducción:

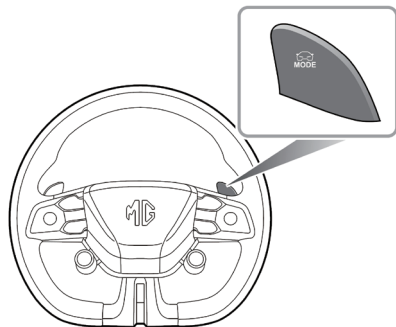

Confort Modo

El vehículo se encuentra en un estado de ajuste equilibrado para la conducción diaria.

Deportivo Modo

Proporciona al conductor una experiencia de conducción dinámica, adecuada para un estilo de conducción deportivo.

Personalizado Modo

El conductor puede personalizar ciertos sistemas o funciones a través de la pantalla de entretenimiento. Para los ajustes del modo, consulte la pantalla de entretenimiento.

El modo SUPER SPORT puede ser activado con el interruptor de modo en el volante.

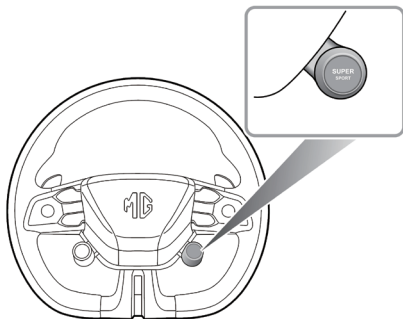

SUPER SPORT: Basado en la posición del mapa, el usuario puede activar esta función en circuitos para sentir la emoción de correr en la pista.

Nota: Nunca arriesgue conducir en búsqueda de una experiencia de conducción emocionante, y siempre asegure la seguridad al conducir.

Nota: En el modo SUPER SPORT, algunas funciones inteligentes de asistencia al conductor serán desactivadas o limitadas, por favor preste atención a las indicaciones en el display de entretenimiento.

ARRANQUE Y CONDUCCIÓN

Recuperación de energía durante el planeo



La desaceleración provocada por la regeneración de energía NO es apta para frenar de forma segura. El conductor debe estar SIEMPRE alerta y preparado para realizar maniobras de frenado y mantener una conducción segura.

Cuando el vehículo está en estado de inercia, la función de recuperación de energía se activará, y el motor convertirá parte de la energía cinética del vehículo en energía eléctrica, la cual luego se almacena en la batería de alta tensión.

La energía no puede recuperarse en algunas situaciones, como por ejemplo:

- El vehículo está en Neutro (no se recomienda ir en punto muerto mientras se conduce);
- Durante la intervención del par (cambio de marcha, deslizamiento de neumáticos, etc.);
- La batería de alta tensión está completamente cargada;
- La temperatura de la batería de alta tensión es demasiado alta o baja.

El conductor puede seleccionar 4 modos de recuperación de energía en inercia ajustando la paleta a la izquierda del volante.

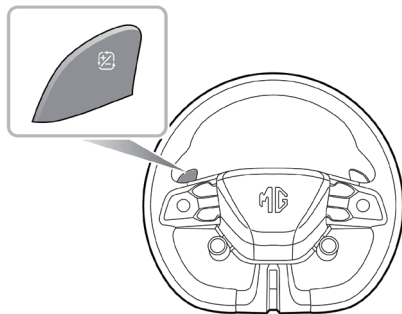

1 ra Posición - Modo "Bajo»

En este modo: se recupera menos energía, la distancia de planeo es más larga y no se siente una resistencia significativa del vehículo.

2ª Posición - Modo "Medio»

En este modo: se recupera energía moderada.

3ª Posición - Modo "Alto"

En este modo: se recupera más energía, la distancia de deslizamiento es más corta y se siente un fuerte arrastre del vehículo.

Una posición - Modo "Adaptable"

En este modo, la fuerza de recuperación se ajustará automáticamente por el vehículo basándose en las condiciones de la carretera y la distancia con el vehículo adelante. Visualización en el Instrumento.

ARRANQUE Y CONDUCCIÓN

Sistema de frenos

Descripción general

El sistema de frenos se puede dividir en sistema de freno de estacionamiento y sistema de freno de servicio según sus diferentes funciones.

El sistema de freno de estacionamiento se refiere a un sistema de frenos que puede mantener el coche detenido en su lugar, como el llamado freno de mano. El sistema de freno de servicio se refiere a un sistema de frenos que puede reducir la velocidad del coche en movimiento e incluso detenerlo, como el llamado freno de pie. El sistema de freno de servicio suele estar equipado con un sistema de freno auxiliar. El sistema de freno auxiliar se refiere a un sistema que aplicará automáticamente la presión más adecuada al freno al detectar la fuerza de frenado en caso de frenado de emergencia, lo que ayuda a reducir la distancia de frenado, pero no puede detener el vehículo en emergencia.

Nota: *El sistema de freno de servicio y el sistema de freno de estacionamiento son indispensables en cada vehículo. Sin embargo, no todos los vehículos están equipados con un sistema de freno auxiliar.*

Sistema del freno de mano - Freno de mano electrónico (EPB)



En caso de producirse un fallo de funcionamiento del EPB que no permita la liberación del EPB, consulte a un Reparador autorizado de MG para que realice una liberación manual de emergencia del freno de mano.

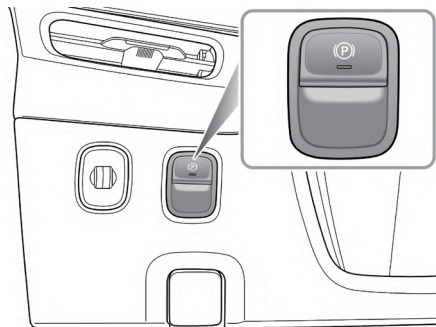

El sistema EPB se puede encender y apagar mediante las siguientes formas:

- Suba el EPB interruptor para encender el sistema EPB después de que el vehículo esté estacionado de manera segura. Con el vehículo encendido, pise el pedal de freno y presione el EPB interruptor para apagar el sistema EPB

Si el indicador en el EPB interruptor y el indicador rojo (P) en el panel de instrumentos se iluminan, indica que el sistema EPB ha sido activado.

Si el indicador en el EPB interruptor y el indicador (P) en el panel de instrumentos se apagan, indica que el sistema EPB ha sido apagado.

Nota: active el sistema EPB cada vez que salga del vehículo.

Nota: Se puede oír un ruido en el motor al encender y apagar el sistema EPB.

IMPORTANTE

- NO salga del vehículo antes de que el indicador de marcha se muestre como P, el vehículo puede no estar estacionado de forma segura debido a EPB fallo y deslizamiento.
- Si la batería está agotada o hay un fallo de alimentación, no se puede aplicar ni liberar el EPB. En ese caso, use "cables de arranque" para el arranque de emergencia del vehículo. Consulte "Arranque de emergencia" en el capítulo "Información de emergencia".

Ayuda para el Arranque

Si el cinturón de seguridad del conductor está abrochado y el pedal del acelerador está pisado para arrancar, el sistema EPB se apaga automáticamente.

Función de Frenado de Emergencia



Un uso no apropiado de EPB puede provocar accidentes y lesiones. NO aplique el EPB para frenar el vehículo salvo en casos de emergencia.

ARRANQUE Y CONDUCCIÓN



Durante una frenada de emergencia con el EPB, NO apague el sistema de alimentación, esto podría resultar en lesiones graves.

Ante un fallo normal de los frenos durante la conducción, se puede iniciar una frenada de emergencia tirando y manteniendo hacia arriba el interruptor del EPB . Durante una frenada de emergencia, suena un aviso acústico. El proceso de frenado se cancelará al liberar el interruptor del EPB .

Reparar el sistema de frenos

Esta serie de modelos está equipada con un Sistema de Frenado Integrado (IBS), que frena el vehículo a través de circuitos dobles. Presta atención a lo siguiente durante el uso del IBS:

- El IBS sólo funciona con el sistema de alimentación en modo READY. NUNCA permita que el vehículo gire libremente con el sistema de alimentación apagado.
- Si el sistema de alimentación se apaga durante la conducción, pise el pedal de freno con firmeza y detenga el vehículo en cuanto el tráfico permita hacerlo con seguridad.
- Si el rendimiento del IBS baja debido a que la carga de la pila es baja, o a cualquier otro motivo, tendrá que aplicar más fuerza de la habitual en el pedal de freno para que la frenada sea eficaz.
- Al conducir a través de charcos o lluvia intensa, puede formarse una película de agua en la superficie del disco de freno, lo que reduce fácilmente la eficiencia de frenado y extiende la distancia de frenado. En este caso, mantenga una distancia segura de otros vehículos y aplique intermitentemente el pedal de freno para mantener seca la superficie del disco de freno.

- Si la eficiencia de frenado se reduce debido a un fallo en el vehículo, póngase en contacto con un MG Reparador Autorizado para servicio lo antes posible.

Regeneración de Energía de Frenado

IBS soporta la recuperación de energía de frenado. Cuando se presiona el pedal de freno para frenar, el IBS determinará la demanda del conductor por fuerza de frenado. El motor de accionamiento convertirá la energía cinética del vehículo en energía eléctrica, la cual se almacena en la batería de alta tensión, para realizar la desaceleración del vehículo, y mejorar el alcance del vehículo.

Sistema de Control de Estabilidad del Cuerpo

El sistema de control de estabilidad del cuerpo incluye el Sistema de Control de Estabilidad Dinámica (SCS) y el Sistema de Control de Tracción (TCS)

SCS está diseñado para asistir al conductor en el control de la dirección de conducción. Cuando el SCS detecta que el vehículo no se desplaza en la dirección prevista, interviene accionando los frenos en las ruedas específicas o a través del sistema de propulsión para evitar el deslizamiento y estabilizar la dirección de conducción corrigiendo el subviraje o el sobreviraje.

TCS contribuye a mantener el control sobre el vehículo mejorando la tracción y la estabilidad de conducción. TCS monitorea la velocidad de conducción de cada rueda individualmente. Si se detecta patinaje en una rueda, el sistema frenará automáticamente esa rueda, transfiriendo el torque a la rueda opuesta, no patinadora. Si ambas ruedas patinan, el sistema de propulsión reducirá el torque de salida hasta que se recupere la tracción.

SCS y TCS se activan automáticamente cuando el vehículo se enciende. Y pueden desactivarse mediante el interruptor ubicado en la pantalla de entretenimiento.

Nota: Desactivar SCS y TCS no afectará el funcionamiento del ABS. Siempre desactive SCS y TCS cuando conduzca con cadenas para nieve instaladas.

ARRANQUE Y CONDUCCIÓN

Sistema de frenos antibloqueo (ABS)



Al circular a alta velocidad o con peligro de aquaplaning, es decir, cuando una capa de agua evita el contacto adecuado entre los neumáticos y la superficie de la carretera, el ABS no puede superar las limitaciones físicas de detener el coche en una distancia corta. En estos casos, es responsabilidad del conductor mantener una distancia segura con otros vehículos.



NO bombee el pedal de freno en ningún momento, ya que hacerlo interrumpe el funcionamiento del ABS y puede aumentar la distancia de frenado.

El ABS se utiliza principalmente para ajustar automáticamente la fuerza de frenado de cada freno al frenar para evitar que las ruedas se bloqueen, evitando así situaciones peligrosas como la pérdida de dirección o el derrape lateral durante el frenado de emergencia.

Este sistema permite al conductor mantener el control de la dirección en caso de frenado de emergencia, mantiene el vehículo estable y mejora el factor de seguridad.

Bajo condiciones de frenado normales, ABS no se activará. Sin embargo, si la fuerza de frenado supera la adherencia entre los neumáticos y el firme, provocando el bloqueo de las ruedas, el ABS se activará automáticamente.

Si se requiere frenado de emergencia, el conductor debería aplicar todo el esfuerzo de frenado para activar el ABS incluso cuando la superficie de la carretera sea resbaladiza.

Nota: En superficies blandas como nieve en polvo, arena o grava, los vehículos equipados con ABS pueden tener una distancia de frenado mayor que los que no tienen ABS. Esto se debe a que la acción natural de las ruedas bloqueadas en superficies blandas es acumular una cuña de material delante de (o al lado de, si se está girando) la zona de contacto del neumático. Este efecto ayuda al vehículo a detenerse al frenar o a cambiar de dirección al girar.

IMPORTANTE

- Aunque ABS puede aumentar considerablemente la seguridad al conducir, la verdadera seguridad depende en el comportamiento estándar del conductor.
- El funcionamiento del sistema de frenos normal no se ve afectado por la pérdida parcial o total del sistema de frenos antibloqueo (ABS).

Auto Hold



La función de retención automática no puede garantizar la estabilidad del vehículo al comenzar la marcha o frenar en terrenos con pendientes, especialmente sobre superficies deslizantes o heladas.



Cuando la función de retención automática detiene el vehículo, por motivos como un apagado del sistema de propulsión, desabrocharse el cinturón de seguridad o pulsar el interruptor de retención automática, se aplica el freno de estacionamiento electrónico. No se puede garantizar que el vehículo se estabilizará en todos los casos. Por ejemplo, las ruedas traseras están en una superficie de camino nevada o resbaladiza, o la inclinación del vehículo es demasiado pronunciada. Por favor, asegúrese de que el vehículo esté estabilizado de manera segura antes de salir.



NO salga del vehículo cuando el vehículo está encendido y el auto hold está activo.

ARRANQUE Y CONDUCCIÓN



La función de retención automática no puede garantizar el funcionamiento del freno de estacionamiento electrónico en todos los casos cuando el sistema de potencia está apagado. Por favor, asegúrese de que el freno de estacionamiento electrónico esté aplicado y el vehículo estabilizado antes de salir del vehículo.



La función de retención automática debe desactivarse durante el uso de lavacoches automáticos, el freno de estacionamiento electrónico puede activarse repentinamente y causar daños en el vehículo.

Si el vehículo necesita detenerse frecuentemente por periodos largos mientras conduce (como esperar en los semáforos, detenerse en una pendiente o en condiciones urbanas de parar y avanzar), la función Auto Hold puede asistirle en estabilizar el vehículo, permitiéndole retirar el pie del pedal de freno cuando el vehículo está estacionario y el Auto Hold está activo.

Auto Hold tiene los tres estados siguientes:

1 En espera:

Con el cinturón de seguridad del conductor abrochado, la puerta del conductor cerrada y el vehículo en estado READY, toque el interruptor de Auto Hold en la pantalla de entretenimiento para cambiar la función de Auto Hold de Off a estado de En espera, y el indicador  en el conjunto de instrumentos permanece encendido en blanco.

2 Estacionamiento:

Cuando el vehículo está avanzando, presiona el pedal del freno para detener el vehículo, luego presiona firmemente el pedal del freno para cambiar la función Auto Hold de Espera a estado de Estacionamiento. El indicador  en el panel de instrumentos permanece encendido en verde.

Nota: Si el vehículo se detiene presionando firmemente el pedal del freno, la función Auto Hold entrará directamente al estado de estacionamiento.

Auto Hold saldrá del estado de estacionamiento si el pedal del freno se presiona firmemente nuevamente.

Auto Hold saldrá del estado de estacionamiento en función de la pendiente si se selecciona la marcha D y se presiona el pedal del acelerador.

Auto Hold saldrá del estado de estacionamiento si se selecciona la marcha R .

3 Apagado:

Toque el interruptor Auto Hold de nuevo para desactivar la función.

La función de Auto Hold saldrá del estado de estacionamiento si el EPB se presiona con el pedal de freno presionado.

La función Auto Hold abandonará el estado de estacionamiento bajo algunas circunstancias como liberar el cinturón de seguridad, apagar el sistema de alimentación, permanecer estático por un período de tiempo o tocar el interruptor de Auto Hold. En este momento, se aplicará el EPB.

Nota: El EPB NO se aplicará al tocar el interruptor para desactivar el Auto Hold con el pedal de freno presionado.

Nota: Cuando el vehículo está en R , la función Auto Hold no se activará.

ARRANQUE Y CONDUCCIÓN

Control de retención en pendiente (HHC)



El HHC tiene limitaciones cuando se somete a condiciones adversas como superficies mojas o heladas, y el conductor siempre debe prestar atención a las condiciones del vehículo.



NO salga del vehículo solo con el HHC activado, ya que podría sufrir un accidente grave cuando al liberar el HHC.



Durante el arranque en pendiente bajo una condición de carretera de parada y arranque, por favor pise profundamente el pedal del freno durante varios segundos antes de cada arranque.

HHC asiste al conductor "reteniendo" el vehículo al reanudar la marcha en pendientes. Si el conductor suelta el pedal del freno, el HHC mantiene el vehículo parado brevemente.

El sistema HHC se activará cuando se cumplan simultáneamente las siguientes condiciones:

- Cierre la puerta del lado del conductor.

- El vehículo está detenido de forma firme en una pendiente.
- SCS no presenta fallos.
- EPB está liberado y no presenta fallos.
- El vehículo está en estado LISTO .
- D o R está engranada.
- Se ha aplicado fuerza suficiente en el pedal del freno antes de arrancar.

Nota: El HHC también puede funcionar cuando el vehículo está retrocediendo cuesta arriba.

Función de luz estroboscópica de advertencia de peligro de frenado de emergencia (HAZ)

Si el conductor realiza una maniobra de frenado de emergencia y se cumplen determinadas condiciones durante la conducción, las luces de freno parpadearán automáticamente para alertar a los conductores que vienen detrás, reduciendo así la tasa de ocurrencia de colisiones traseras.

Nota: Si las luces de advertencia de peligro se están operando manualmente, esto suspende la función HAZ.

Después de que se active la función HAZ, cuando se sale de la maniobra de frenado de emergencia, las luces de freno dejarán de parpadear después de varios segundos.

Nota: Si la velocidad del vehículo es inferior a 10 km/h cuando las luces de freno dejan de parpadear, la luz de advertencia de peligro se iluminará automáticamente. Una pulsación corta del interruptor de la luz de advertencia de peligro o aumentar la velocidad por encima de 20 km/h durante 5 s para apagar la luz de advertencia de peligro.

Sistema de Freno Auxiliar

El sistema de freno auxiliar consta del Sistema de Distribución Electrónica de la Fuerza de Frenado (EBD) y del Sistema de Asistencia al Freno Electrónico (EBA).

El EBD distribuye automáticamente la fuerza de frenado entre las ruedas delanteras y traseras, para que el vehículo pueda tener un buen rendimiento de frenado bajo diferentes condiciones de carga.

El EBA aumenta la fuerza de frenado aplicada en cada rueda durante la frenada de emergencia para asistir al conductor en activar rápidamente el ABS, reduciendo así la distancia de frenado.

Sistema de Frenado Multi-Colisión(MCB)

La función MCB acciona automáticamente los frenos para reducir la velocidad del vehículo y mejorar su estabilidad tras una colisión. Está diseñada para reducir el riesgo de un choque secundario provocado por el movimiento incontrolado del vehículo tras una colisión.

El MCB se activará cuando se cumplan simultáneamente todas las siguientes condiciones:

ARRANQUE Y CONDUCCIÓN

- Una colisión de vehículos donde se despliegan los airbags;
- La velocidad del vehículo es inferior a 37 mph (60 km/h);
- El volante no se ha girado en exceso de 180°;
- SCS no presenta fallos.

Si el conductor pisa firmemente el pedal del acelerador tras la función MCB se activa, el sistema sale del estado de frenado.

Nota: La función MCB no puede desacelerar el vehículo en todos los casos de colisión debido a que el proceso de colisión puede causar que algunas piezas funcionen mal o fallen y afecten el funcionamiento normal de la función.

Control de Velocidad Adaptativo (ACC)



El control de cruceo adaptativo es una función de asistencia al conductor para confort, que puede proporcionar asistencia al conductor pero no puede sustituir al conductor en la conducción. Al utilizar el sistema de control de cruceo adaptativo, es importante que el conductor mantenga la concentración en TODO momento y esté preparado para actuar. De lo contrario, pueden ocurrir accidentes o lesiones personales.

Dependiendo de si hay un vehículo delante, el control de cruceo adaptativo puede realizar un cambio automático entre el cruceo de velocidad constante y el cruceo de seguimiento de vehículos. Con el control de cruceo adaptativo, se permite que el vehículo realice un cruceo a velocidad constante dentro de un cierto rango de velocidad, o realice un cruceo de seguimiento de vehículos estableciendo la distancia entre el vehículo y los vehículos adelante. Si se detecta un vehículo en su trayectoria de desplazamiento, el ACC puede aplicar frenado moderado o aceleración para mantener la distancia de seguimiento seleccionada.

Nota: El sistema del programador de velocidad adaptativo está diseñado para el uso en autopistas y carreteras en buen estado. Es recomendable no utilizarlo en entornos urbanos ni en carreteras de montaña.

Activación del Control de Velocidad Adaptativo



Después de seguir al vehículo que circula delante hasta detenerse, el conductor debe asegurarse de que no haya obstáculos ni otros elementos en el tráfico, como peatones, justo delante del vehículo antes de reanudar la marcha para seguir al vehículo que circula delante.



Al utilizar la función del programador de seguimiento del vehículo, se recomienda firmemente que el conductor no pise el pedal del acelerador. Cualquier activación del acelerador no permitirá que el sistema de control de velocidad adaptativo aplique automáticamente los frenos, y el vehículo solo se controla mediante la manipulación del pedal del acelerador por parte del conductor.

ARRANQUE Y CONDUCCIÓN



NO salga del vehículo cuando el sistema de control de crucero adaptativo mantenga el coche parado. Antes de dejar el vehículo, siempre cambie a P marcha y asegúrese de que el vehículo haya sido apagado.



Si el sistema de control de crucero adaptativo mantiene el coche parado, el conductor aún necesita prestar toda su atención y estar listo para aplicar los frenos manualmente. Tenga en cuenta que el vehículo ya no permanecerá parado y puede avanzar o deslizarse en una pendiente si la función se desactiva, apaga o cancela en este momento.



Al trazar una curva, el programador de velocidad adaptativo podría reducir activamente la velocidad del vehículo para mantener su estabilidad y seguridad.



- 1 Perilla
- 2 Piloto Botón

ACC se puede configurar mediante la combinación del interruptor de conducción inteligente en la pantalla de entretenimiento y el mando a la izquierda del volante.

Cuando ACC es seleccionado para la conducción inteligente en la pantalla de entretenimiento y el Piloto interruptor (2) es presionado, el indicador de ACC en

el paquete de instrumentos se vuelve azul y el ACC es activado, siendo la velocidad objetivo la velocidad real del vehículo en el momento de la activación (si la velocidad es menor de 30 km/h, la velocidad objetivo se establecerá en 30 km/h). Si la velocidad del vehículo adelante es mayor que la velocidad objetivo de cruce de su vehículo, su vehículo mantendrá la velocidad objetivo para realizar un cruce a velocidad constante; si la velocidad del vehículo adelante es menor que la velocidad objetivo de cruce de su vehículo, entrará en el cruce de seguimiento de vehículos. En el cruce de seguimiento de vehículos, puede seguir al vehículo adelante hasta detenerse. Si el tiempo de parada es menor a cierto tiempo, el vehículo puede arrancar automáticamente para seguir al vehículo adelante; si el tiempo de parada es más de cierto tiempo, el indicador de recordatorio de arranque parpadeará, y el conductor necesita presionar el pedal del acelerador para reactivar el control de cruce adaptativo.

Nota: La desactivación manual del sistema de Control de Estabilidad (SCS) o del sistema de Control de Tracción (TCS) inhibirá el funcionamiento del sistema de control de cruce adaptativo

Ajuste de la Distancia de Seguimiento del Control de Cruce Adaptativo

Cuando el sistema de control de cruce adaptativo está activado, mueva el mando hacia la izquierda (↓, para disminuir la distancia) o hacia la derecha (↑, para aumentar la distancia) para ajustar la distancia al vehículo delantero, cambie entre 3 ajustes de distancia, y muéstrelo en el panel de instrumentos.

Para algunos modelos, el interruptor de control por voz del cruce en la conducción inteligente en la pantalla de entretenimiento también puede activarse cuando el sistema de control de cruce adaptativo está activado para ajustar la distancia al vehículo delantero mediante control por voz.

Seleccione la distancia de seguimiento adecuada según la velocidad relativa con el vehículo delantero, las condiciones del tráfico y climáticas, condiciones de conducción y hábitos de conducción. Cuanto mayor sea la velocidad, mayor será la distancia de seguimiento.

ARRANQUE Y CONDUCCIÓN

Ajuste de velocidad objetivo del programador adaptativo

Cuando el sistema de control de cruceo adaptativo está activo:

- Use el pedal del acelerador para alcanzar la velocidad deseada, mueva la perilla (1) a la izquierda del volante hacia abajo y suelte el pedal del acelerador. El vehículo mantendrá la velocidad deseada.
- Al mover el mando a la izquierda del volante hacia arriba (1), para aumentar la velocidad de cruceo) y hacia abajo (para disminuir la velocidad de cruceo), la velocidad de cruceo objetivo cambiará en 5 km/h. Al presionarlo y mantenerlo, la velocidad de cruceo objetivo cambiará en 1 km/h hasta que se suelte el mando.

Para algunos modelos, el interruptor de control de voz del cruceo en la conducción inteligente en la pantalla de entretenimiento también puede activarse cuando el sistema de control de cruceo adaptativo está activado para ajustar la velocidad de cruceo objetivo a través del control de voz.

Nota: Si el vehículo delantero realiza aceleraciones o desaceleraciones bruscas, es posible que el control de

cruceo adaptativo no pueda mantener la distancia de seguimiento con precisión; en este caso, el conductor deberá realizar operaciones apropiadas como pisar el pedal de freno o cambiar de carril de acuerdo con el tráfico circundante y las condiciones de la carretera.

Pausa del Control de Cruceo Adaptativo

Cuando el sistema de control de cruceo adaptativo está activado, pulse brevemente el interruptor Pilot (2) para cancelar la función, y el sistema saldrá al estado Standby.

Desactivación automática del programador adaptativo

En las siguientes situaciones, el ACC puede ser desactivado automáticamente, lo que requiere que el conductor maneje el vehículo por su cuenta:

- La opción ACC existe en la conducción inteligente en la pantalla de entretenimiento.
- Pise el pedal de freno cuando el vehículo no esté estacionario.
- Mueva la palanca de cambios a cualquier marcha que no sea la marcha de conducción.

- El cinturón de seguridad del conductor está desabrochado.
- El pedal del acelerador está pisado durante mucho tiempo.
- Se abre cualquier puerta.
- Tirar hacia arriba del EPB interruptor.
- Siga al vehículo de adelante hasta detenerse y el tiempo de parada supera un tiempo determinado.
- Cámara obstruida o no clara (manchada, escarchada), cámara incapaz de enfocar, cámara incapaz de calibrarse, y fallo de la cámara debido a daños por condiciones meteorológicas en el campo de visión de la cámara como baja altitud solar, deslumbramiento, salpicaduras de agua en la carretera, parabrisas helado, lluvia, nieve, niebla, etc., o mal funcionamiento del sistema.

Al seguir al vehículo precedente hasta detenerse con el sistema de control de cruceo adaptativo activado, si se produce alguna de las siguientes condiciones mientras el vehículo está parado, el EPB se aplicará automáticamente:

- El conductor desabrocha su cinturón de seguridad
- La puerta del conductor está abierta.
- El tiempo de parada excede un largo tiempo

Anulación de Crucero Adaptativo

Si el conductor pisa el pedal del acelerador con el sistema de control de cruceo adaptativo activado, el vehículo mantendrá el estado 'Cruise' y acelerará. Al soltar el pedal del acelerador, el ACC volverá a la velocidad de cruceo objetivo preestablecida.

Cuando el pedal del acelerador se presiona durante mucho tiempo, el sistema de control de cruceo adaptativo puede pasar al estado de 'Espera'.

Reanudación del Control de Crucero Adaptativo

Si el control de cruceo adaptativo permanece activado después de la pausa, reactivarlo moviendo el mando situado a la izquierda del volante hacia arriba. En este caso, la velocidad de cruceo objetivo es la velocidad objetivo antes de salir del sistema de control de cruceo adaptativo.

ARRANQUE Y CONDUCCIÓN

Borrando la Memoria de Velocidad Objetivo

Cambiar la conducción inteligente en la pantalla de entretenimiento a otros modos apagará el sistema de control de cruce adaptativo, borrando sincrónicamente la velocidad establecida en la memoria del sistema. Apagar el vehículo también borrará la velocidad establecida almacenada.

El sistema de control de cruce adaptativo puede estar limitado o puede no funcionar incluso si está habilitado, incluyendo, pero no limitado a las siguientes condiciones:

- Se encuentra con una rueda u objeto que está parado o atraviesa los carriles;
- Acercarse al vehículo de adelante tan rápido que el sistema no pueda aplicar los frenos suficientemente;
- Hay tráfico en sentido contrario o el vehículo delante aplica frenado de emergencia;
- El vehículo de adelante retrocede;
- El vehículo de adelante se apaga de repente;
- Se encuentra con un vehículo que circula a baja velocidad;

- Se encuentra con un vehículo con elementos cargados que sobresalen del contorno de la carrocería;
- Se encuentra con un vehículo de chasis más elevado (por ejemplo, un camión);
- Se encuentra con peatones, vehículos no motorizados o animales;
- El vehículo circula por una carretera accidentada o por un tramo con tráfico complicado;
- El vehículo realiza un giro brusco;
- El vehículo está conduciendo en escenarios con luz insuficiente, deslumbramiento o contraluz, tales como: en la tarde, en la noche, en el edificio o estacionamiento subterráneo, conduciendo hacia, fuera de o en túneles;
- El vehículo está conduciendo bajo la sombra moteada de los árboles o la sombra de las barandillas del viaducto;
- La sobrecarga en la zona de carga provoca la inclinación hacia arriba de la parte delantera del vehículo.

Entornos de conducción especiales

En las siguientes circunstancias, si el ACC está en uso, el conductor deberá prestar especial atención a seleccionar una velocidad adecuada y prepararse para tomar medidas en todo momento.

- 1 Al girar en un cruce o si se va detrás de un vehículo al entrar o salir de una curva, el ACC puede ser incapaz de detectar el vehículo adelante en el mismo carril, o puede responder a un vehículo en otro carril.

Nota: NO utilice el sistema de control de crucero adaptativo en rampas de entrada/salida o curvas pronunciadas.

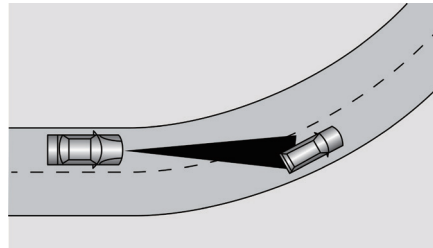
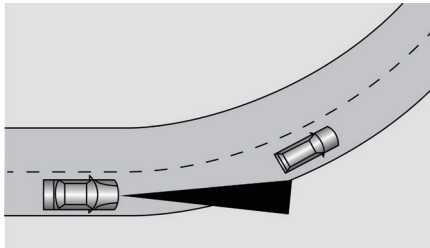

- 2 Si el vehículo precedente cambia de carril, pero no se incorpora completamente al carril objetivo, es posible que el ACC no pueda detectar el vehículo.
Si el vehículo precedente cambia de carril, pero no sale completamente del carril actual, es posible que el ACC determine que el vehículo ya ha abandonado y acelere.

ARRANQUE Y CONDUCCIÓN

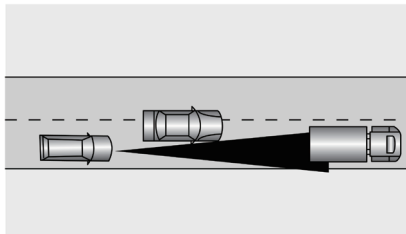

- 3 NO utilice el sistema del programador de velocidad adaptativo al conducir en una cuesta pronunciada, porque no puede detectar los vehículos en el mismo carril.

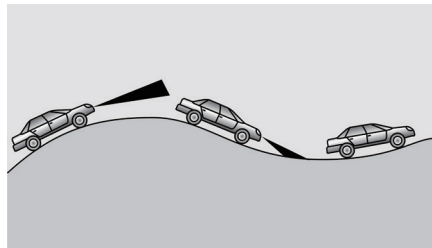

- 4 Al conducir con una relación de superposición de ancho de carrocería pequeña (A) con el vehículo que va adelante, el sistema ACC puede ser incapaz de detectar el vehículo.

ARRANQUEY CONDUCCIÓN

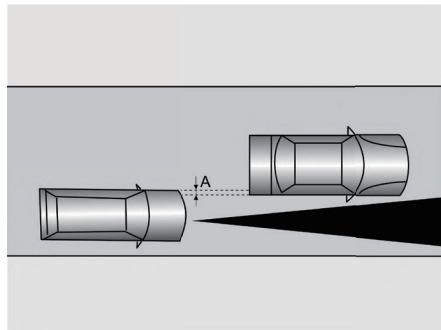

Nota: Por favor, **NO** utilice el sistema de control de crucero adaptativo en las siguientes situaciones:

- Al conducir con malas condiciones meteorológicas;
- Cuando la luz ambiente resulta insuficiente, la luz es demasiado intensa o la iluminación frontal del vehículo es deficiente;
- Al conducir sobre firmes abruptos o en mal estado;
- Al conducir por obras o carreteras en obras;
- Conducir en caminos con baja fricción (el cambio rápido de la tracción de los neumáticos puede resultar en un deslizamiento excesivo de las ruedas).

ARRANQUE Y CONDUCCIÓN

Sistema de Asistencia al Conductor

El sistema de asistencia al conductor puede detectar la información de la carretera y del entorno por delante del vehículo con la cámara de visión frontal ubicada en la tapa de la base del espejo retrovisor interior, y proporcionar mensajes de advertencia o intervenir en el vehículo cuando se cumplen ciertas condiciones para ayudar al conductor a controlar el vehículo de manera más segura y fiable.

Nota: NO maneje ningún interruptor del sistema de infoentretenimiento mientras conduce. Si desea realizar algún cambio de configuración, por favor deténgase cuando sea seguro y legal hacerlo.

Descripción de la cámara de visión frontal

Calibración de la cámara de visión frontal

Recalibre la cámara de visión frontal en las siguientes situaciones:

- Desmontar/volver a montar la cámara de visión frontal;
- Desmontar/volver a montar el parabrisas delantero.

Nota: La calibración de la cámara de visión frontal requiere conocimientos y herramientas profesionales. Si requiere calibración, por favor, busque un Reparador Autorizado local.

Obstrucción de la Vista de la Cámara Frontal

Cuando la cámara de vista frontal no funciona correctamente debido a la obstrucción de la vista por manchas y objetos extraños en el parabrisas, aparecerá el mensaje de aviso correspondiente en el paquete de instrumentos, por favor, limpie o limpie activamente el parabrisas frontal en ese momento.

En las siguientes situaciones, el rendimiento de la detección de la cámara de visión frontal se verá afectado:

- Conducir con mal tiempo, como niebla densa, lluvia fuerte, nevada intensa, polvo, tormenta de arena, etc. que causan reducción de visibilidad;
- Afectado por la luz, tales como: en la noche y bajo iluminación auxiliar deficiente, contraluz en la vista, luz directa de los vehículos que vienen de frente, cambio rápido claro/oscuro (entrada/salida de túnel), conduciendo en superficie de carretera altamente reflectante (superficie de carretera con agua o nieves en días lluviosos o nevados), en los túneles, edificios, etc.;
- El coche conduce en lugares con luz insuficiente, tales como: por la tarde, por la noche, en el túnel, edificio, estacionamiento subterráneo, etc.;
- La cámara de visión frontal está parcial o completamente bloqueada por obstáculos, como objetos extraños, manchas de aceite, polvo, barro, nieve, lluvia, escarcha o agua salpicada en el parabrisas;
- El parabrisas delantero a la vista de la cámara de visión frontal está roto;

- No calibrado tras desmontar/montar la cámara de visión frontal o el parabrisas delantero;
- Cuando la cámara de visión frontal no esté fijada en su lugar.

Alarma Inteligente de Exceso de Velocidad *



El sistema de asistencia de velocidad inteligente es una función auxiliar. Podría mostrar un valor límite de velocidad incorrecto o ningún valor en el cuadro de instrumentos por distintos factores. Como resultado, la velocidad del vehículo no queda restringida en el intervalo correcto. El conductor deberá seguir comprobando el límite de velocidad de las señales viales y el exceso de velocidad está terminantemente prohibido.



La cámara de visión frontal no puede reconocer las señales de límite de velocidad pintadas en la superficie del firme. El conductor DEBE respetar los límites de velocidad y adaptar su velocidad según corresponda.

ARRANQUE Y CONDUCCIÓN

La interfaz de configuración de la alarma de exceso de velocidad inteligente se encuentra en la pantalla de entretenimiento, y el conductor puede activar o desactivar el sistema a través de la pantalla de entretenimiento. El vehículo detecta la señal de límite de velocidad (p.ej. ⁶⁰) al lado de la carretera a través de la cámara de visión frontal. Cuando la velocidad del vehículo es mayor que el valor del límite de velocidad en el indicador de velocidad de la señal de límite de velocidad, el indicador de velocidad parpadea y avisa al conductor para que controle la velocidad del vehículo.

Cuando se activa la alarma de exceso de velocidad inteligente, se ilumina el indicador de velocidad de la señal del límite de velocidad. Cuando el vehículo pasa la primera señal de límite de velocidad reconocida, el indicador de velocidad de la señal de límite de velocidad muestra el valor del límite de velocidad en tiempo real. Si el vehículo encuentra una señal de límite de velocidad con el mismo valor del límite de velocidad, el valor del límite de velocidad en el indicador de velocidad de la señal de límite de velocidad no se actualiza.

Nota: Después de que el coche identifique una señal de límite de velocidad, si no se identifican señales nuevas (las mismas o diferentes) después de un cierto

número de kilómetros, el valor del límite de velocidad original del cuadro de instrumentos se pondrá a cero y se mostrará como "--". El conductor DEBE respetar estos límites de velocidad y ajustar su velocidad en consecuencia.

Nota: Cuando el vehículo va a cambiar de carril, realizar un giro o cambiar de dirección en una intersección y el conductor pone antes el intermitente y reduce, el valor límite de velocidad original del cuadro de instrumentos se restablece hasta que el sistema detecta una nueva señal de límite de velocidad. Si las condiciones no se cumplen, se mantiene el valor límite de velocidad original y no se restablece. El conductor DEBE respetar los límites de velocidad y adaptar su velocidad según corresponda.

La alarma de exceso de velocidad inteligente puede no funcionar correctamente en los siguientes casos:

- 1 Está afectado el rendimiento de detección de la cámara de visión frontal;
- 2 El vehículo se conduce a alta velocidad;
- 3 Las señales de límite de velocidad están bloqueadas por los árboles al lado del camino, hielo/escarcha, nieves, polvos, etc.; o las señales de límite de velocidad están colocadas de manera inapropiada o dañadas;
- 4 Hay varias señales de límite de velocidad instaladas sobre la carretera o al lado de la misma; Actualmente, la cámara de visión frontal solo puede identificar las señales de límite de velocidad para el carril por el que se conduce el vehículo;
- 5 Las señales de límite de velocidad dispuestas en las bifurcaciones, las curvas y en las rampas de incorporación/salida;
- 6 Cambio de carril, etc.

IMPORTANTE

- La cámara puede no reconocer correctamente las señales de límite de velocidad durante condiciones de iluminación deficientes, mal tiempo, señales de límite de velocidad no estandarizadas o resguardadas, o las propias restricciones de la cámara que incluyen el reconocimiento de señales similares (p.ej., reconocer una señal de límite de peso como una señal de límite de velocidad, o reconocer una señal de velocidad mínima como la señal de velocidad máxima).
- La cámara no puede identificar el texto proporcionado debajo de la señal de límite de velocidad, como Carril Auxiliar, 100 m Adelante, Zona Escolar, 7:00-10:00 , etc. La cámara identificará la señal de límite de velocidad con texto como una señal normal de límite de velocidad.
- Es posible que el sistema considere algunas operaciones bruscas y rápidas del conductor con la dirección un cambio de carril o un giro y, por consiguiente, que se borren las señales de límite de velocidad identificadas.

IMPORTANTE

- En casos donde una señal de límite de velocidad contenga múltiples límites de velocidad. La cámara podría no identificar todos los límites de velocidad.

Sistema de ayuda para la limitación de velocidad *



El sistema de asistencia de límite de velocidad es solo una función auxiliar. En casos en los que la señal de límite de velocidad no está estandarizada o la cámara de visión frontal está bloqueada, puede mostrarse un valor de límite de velocidad incorrecto o ningún valor de límite de velocidad en el cuadro de instrumentos, y el vehículo no está restringido en el rango de velocidad correcto, por lo que el conductor aún necesita ser responsable de la evaluación en tiempo real del límite de velocidad en la carretera.



La cámara de visión frontal no puede reconocer las señales de límite de velocidad pintadas en la superficie del firme. El conductor DEBE respetar los límites de velocidad y adaptar su velocidad según corresponda.

La interfaz de configuración del sistema de asistencia para el límite de velocidad se encuentra en la pantalla de entretenimiento, y el conductor puede seleccionar el modo a través de la interfaz de configuración del modo de límite de velocidad: Inteligente o Manual.

- 1 Inteligente: es decir, Límite de Velocidad Inteligente; El vehículo detecta las señales de límite de velocidad al lado de la carretera (por ejemplo ) a través de la cámara de vista frontal, e interviene activamente en el control de velocidad para mantener la velocidad del vehículo dentro del límite máximo de velocidad permitido.
- 2 Manual: es decir, Límite de Velocidad Manual; El conductor establece la velocidad máxima mediante el botón en el lado izquierdo del volante, e interviene activamente en el control de la velocidad para mantener la velocidad del vehículo dentro del límite máximo

de velocidad permitido. Consulte "Ajuste de Velocidad del Vehículo con Límite de Velocidad Manual".

Nota: Si la selección de modo está desactivada, confirme que la conducción inteligente está apagada en la pantalla de infoentretenimiento y vuelva a intentarlo.

Ajuste Manual de la Velocidad del Vehículo

Después de activar el límite de velocidad manual, se puede establecer el límite de velocidad objetivo mediante el botón en el lado izquierdo del volante, de la siguiente manera:

- 1 Cuando se activa el límite de velocidad manual, la función de límite de velocidad manual entra en estado de espera, y el indicador del sistema de asistencia de límite de velocidad en el panel de instrumentos se ilumina en blanco; presione el Piloto cambiar (2 abajo) para activar la función de límite de velocidad manual, y el indicador del sistema de asistencia de límite de velocidad se ilumina en azul. Cuando el Piloto se presiona el interruptor por primera vez, si la velocidad real es menor que 30 km/h, la velocidad límite objetivo mostrada en el indicador del sistema

de asistencia de límite de velocidad será 30 km/h. Si la velocidad real es mayor que 30 km/h, la velocidad actual se redondeará al múltiplo más cercano de 5 como el valor límite de velocidad objetivo. El valor límite de velocidad objetivo para el límite de velocidad manual puede entonces ajustarse a través del botón de ajuste de velocidad (1 abajo). El valor límite de velocidad objetivo se incrementa o disminuye por 5 km/h cada vez que se presiona el botón hacia arriba o hacia abajo. El valor del límite de velocidad cambiará continuamente por 5 km/h cuando el botón se presiona hacia arriba/abajo y se mantiene.

- 2 Cuando se activa el límite de velocidad manual, el sistema limitará activamente el vehículo para que no exceda el límite de velocidad objetivo. Cuando la velocidad real del vehículo supere el límite de velocidad objetivo establecido por el conductor, el sistema reducirá gradualmente la velocidad del vehículo hasta quedar por debajo del límite de velocidad objetivo.
- 3 Cuando se activa el límite de velocidad manual, el conductor puede pulsar el interruptor Pilot (2 abajo) para permitir que el sistema regrese al estado de espera. Pulse el interruptor Pilot (2 abajo) de nuevo para restaurar el límite de velocidad manual.

ARRANQUE Y CONDUCCIÓN



Cuando el límite de velocidad inteligente está activado, la función de límite de velocidad inteligente entra en el estado de espera, y el indicador del sistema de asistencia para el límite de velocidad en el cuadro de instrumentos se ilumina en blanco; presione el Piloto interruptor (2 arriba) para activar la función de límite de velocidad inteligente, y el indicador del sistema de asistencia para el límite de velocidad se ilumina en azul. Cuando el vehículo pasa la primera señal de límite de velocidad reconocida, el indicador de velocidad de la señal de límite de velocidad muestra el valor del límite de velocidad en tiempo real. Si el vehículo

encuentra una señal de límite de velocidad con el mismo valor de límite de velocidad, el valor del límite de velocidad en el indicador de velocidad de la señal de límite de velocidad no se actualiza.

Nota: Después de que el coche identifique una señal de límite de velocidad, si no se identifican señales nuevas (las mismas o diferentes) después de un cierto número de kilómetros, el valor del límite de velocidad original del cuadro de instrumentos se pondrá a cero y se mostrará como "--". El conductor **DEBE** respetar estos límites de velocidad y ajustar su velocidad en consecuencia.

Nota: Cuando el vehículo va a cambiar de carril, realizar un giro o cambiar de dirección en una intersección y el conductor pone antes el intermitente y reduce, el valor límite de velocidad original del cuadro de instrumentos se restablece hasta que el sistema detecta una nueva señal de límite de velocidad. Si las condiciones no se cumplen, se mantiene el valor límite de velocidad original y no se restablece. El conductor **DEBE** respetar los límites de velocidad y adaptar su velocidad según corresponda.

El conductor puede salir temporalmente del sistema de asistencia para la limitación de velocidad haciendo lo siguiente:

- 1 Exceder temporalmente el límite de velocidad presionando profundamente el pedal del acelerador;
- 2 Pulsación corta del interruptor Pilot (2 arriba) para salir temporalmente de la función del sistema de asistencia de límite de velocidad, momento en el cual el indicador del sistema de asistencia de límite de velocidad en el paquete de instrumentos se vuelve blanco, y una pulsación corta del interruptor Pilot de nuevo para reanudar la función del sistema de asistencia de límite de velocidad.

Es posible que el límite de velocidad inteligente no funcione correctamente en los siguientes casos:

- 1 Está afectado el rendimiento de detección de la cámara de visión frontal;
- 2 El vehículo se conduce a alta velocidad;
- 3 Las señales de límite de velocidad están bloqueadas por los árboles al lado del camino, hielo/escarcha, nieves, polvos, etc.; o las señales de límite de velocidad están colocadas de manera inapropiada o dañadas;
- 4 Hay varias señales de límite de velocidad instaladas sobre la carretera o al lado de la misma; Actualmente, la cámara de visión frontal solo puede identificar las señales de límite de velocidad para el carril por el que se conduce el vehículo;
- 5 Las señales de límite de velocidad dispuestas en las bifurcaciones, las curvas y en las rampas de incorporación/salida;
- 6 Cambio de carril, etc.

IMPORTANTE

- La cámara puede no reconocer correctamente las señales de límite de velocidad durante condiciones de iluminación deficientes, mal tiempo, señales de límite de velocidad no estandarizadas o resguardadas, o las propias restricciones de la cámara que incluyen el reconocimiento de señales similares (p.ej., reconocer una señal de límite de peso como una señal de límite de velocidad, o reconocer una señal de velocidad mínima como la señal de velocidad máxima).
- La cámara no puede identificar el texto que aparece debajo de la señal de límite de velocidad, como Carril bus a 100 m, prohibido parar de 10:00 a 13:00, etc. La cámara puede identificar la señal con texto como una señal de límite de velocidad normal.
- Es posible que el sistema considere algunas operaciones bruscas y rápidas del conductor con la dirección un cambio de carril o un giro y, por consiguiente, que se borren las señales de límite de velocidad identificadas.

IMPORTANTE

- En casos donde una señal de límite de velocidad contenga múltiples límites de velocidad. La cámara podría no identificar todos los límites de velocidad.

Sistema de Asistencia de Crucero Inteligente (ICA)



El sistema de asistencia de crucero inteligente es una función auxiliar que asiste al conductor, pero no reemplaza al conductor en la conducción. Debido a las limitaciones de detección y control del sistema al utilizar el sistema de asistencia de crucero inteligente, el conductor siempre debe sostener el volante, estar consciente de los alrededores y corregir o tomar el control del volante cuando sea necesario; de lo contrario, se pueden causar accidentes o lesiones personales.



- Perilla (1)
- Interruptor piloto Switch (2)

El interruptor del sistema se encuentra en la pantalla de entretenimiento, y el sistema puede ser activado/desactivado en la interfaz de Asistencia al Conductor apropiada.

Cuando se cumplan las siguientes condiciones:

- El sistema de asistencia de crucero inteligente (ICA) está seleccionado para la conducción inteligente en la pantalla de entretenimiento;

- El sistema detecta las líneas de carril a ambos lados del vehículo;
- La caja de cambios del vehículo está en la posición Drive.

Un corto toque en el Piloto interruptor activa el sistema inteligente de asistencia de crucero. El sistema inteligente de asistencia de crucero funciona basado en el sistema de control de crucero adaptativo. Si las líneas del carril adelante en ambos lados están claras, el sistema asistirá al vehículo para conducir dentro de las líneas del carril; a bajas velocidades, si hay otros vehículos adelante y las líneas del carril no están claras, el sistema puede asistir al vehículo en seguir la trayectoria del vehículo adelante.

Nota: Cuando el ACC está activo y se cumplen las condiciones anteriores, el sistema de asistencia de crucero inteligente se puede activar sin pulsar el Pilot interruptor.

Cuando el sistema detecta que el conductor no ha estado controlando el volante durante un cierto periodo de tiempo, emitirá advertencias para alertar al conductor.

Nota: El conductor debe ajustar la velocidad del vehículo y la distancia de seguimiento según la visibilidad

ARRANQUE Y CONDUCCIÓN

de la carretera, el clima y las condiciones de la vía. El sistema de asistencia inteligente de cruceo (ICA) no responde a peatones, animales, vehículos estacionarios y vehículos que cruzan el carril o vehículos en sentido contrario en el mismo carril. Si el sistema ICA no puede reducir la velocidad del vehículo suficientemente, el conductor debe aplicar el freno pisando el pedal de freno. Si otro vehículo se incorpora al carril actual bajo condiciones de congestión, el sistema puede no frenar a tiempo debido a que el vehículo que se incorpora no entra en su rango de detección, y el conductor debe aplicar activamente el freno.

El sistema de asistencia inteligente de cruceo estará limitado o no funcionará bajo las siguientes condiciones:

- El conductor activa la luz de giro, pisa rápidamente el pedal del acelerador, realiza una maniobra de emergencia o pisa fuerte el pedal del freno;
- El vehículo está en marcha atrás;
- El sistema reconoce que el conductor no ha manipulado el volante durante un periodo de tiempo, o el conductor opera el volante cuando el sistema implementa el control;
- La línea del carril es demasiado delgada, está dañada o borrosa; se superponen marcas antiguas y nuevas; tramos de carretera sin líneas de carril, como carreteras no estandarizadas y áreas de construcción; líneas de carril especiales, como líneas de señal de deceleración, líneas guía, etc.;
- Lluvia, nieve, niebla y otros climas de baja visibilidad; baja intensidad de luz por la noche, luz solar directa o ambiente a contraluz; condiciones de polvo/viento cruzado; vías donde los objetos proyectan grandes sombras sobre el carril;
- Tráfico congestionado; condiciones de la carretera deficientes tales como superficies irregulares, resbaladizas, agrietadas o heladas;
- El vehículo está conduciendo en la curva con un radio de curvatura pequeño o en una carretera demasiado estrecha o demasiado ancha; escenarios de carreteras cuesta arriba y cuesta abajo; caminos especiales, como túneles; la presencia de bordes u otras líneas de alto contraste en la superficie de la carretera distintas a las líneas de carril, tales como costuras de pavimento, bordillos, etc.;
- Longitud insuficiente de los accesos de entrada y salida; terreno complejo en las bifurcaciones de la carretera;

- cambios de carril especiales como fusiones de carriles, desvíos y diversiones;
 - El vehículo acaba de entrar al tramo de carretera con carriles o pasa por el tramo de carretera sin líneas de carril;
 - Vehículos que se incorporan rápidamente en proximidad cercana; vehículos que se retiran rápidamente; vehículos laterales y traseros que se aproximan rápidamente; vehículos que invaden parcialmente el carril destinado para el cambio de carril;
 - El vehículo realiza un cambio de carril rápido o balanceo lateral; durante un cambio de carril, un vehículo en el carril adyacente y este vehículo cambian de carril hacia el centro al mismo tiempo, o un vehículo desde atrás acelera de repente para adelantar a este vehículo;
 - Barandillas, pilares contra choques, etc. en rampas o bifurcaciones;
 - Vehículos estacionarios o de movimiento lento y vehículos laterales adelante; obstáculos estáticos, como encuentros con instalaciones de construcción de carreteras en la vía (conos de tráfico, barriles de tráfico, bolardos de tráfico, triángulos de advertencia u otros bloqueos de carreteras);
 - Animales, paredes y otros obstáculos no identificados;
 - Vehículos especiales, como vehículos dañados, vehículos de formas irregulares;
 - Cruce de peatones, vehículos, bicicletas, motocicletas, triciclos y tráfico en dirección contraria;
 - Parabrisas oscurecido (por pulverización de agua, polvo o pegatina, etc.); cámara incapaz de enfocar, cámara incapaz de calibrar, y fallo de la cámara debido a daños por las condiciones climáticas en el campo de visión de la cámara como baja altitud del sol, deslumbramiento, pulverización de agua en la carretera, parabrisas helado, lluvia, nieve, niebla, etc., o mal funcionamiento del sistema;
 - El sistema de frenos antibloqueo (ABS) y el sistema de control de estabilidad (SCS) están activados;
 - El sistema de frenos antibloqueo (ABS), el sistema de control de estabilidad dinámico (SCS), el sistema de dirección asistida eléctrica (EPS), etc. fallan.
- Es recomendable apagar el sistema de asistencia inteligente de cruce en las siguientes situaciones:
- Al conducir con estilo deportivo;
 - Al conducir con mal tiempo;

ARRANQUE Y CONDUCCIÓN

- Al conducir en un tramo de carretera en mal estado;
- Al conducir a través de una zona de construcción de carreteras;
- Al conducir el vehículo en una carretera empinada y serpenteante o en una carretera resbaladiza (como carreteras con nieve y hielo, carreteras mojadas, carreteras con charcos);
- Al conducir fuera de carretera o en un camino sin pavimentar.

IMPORTANTE

- Cuando el número de carriles aumente o estos se fusionen, el conductor **DEBE** asumir el pleno control del vehículo.
- En zonas con condiciones de tráfico complicadas como cruces o intersecciones con tráfico denso, el conductor **DEBE** asumir el pleno control.
- El conductor **DEBE** permanecer atento al entorno y estar listo para asumir el pleno control del vehículo al utilizar el sistema de asistencia en atascos de tráfico para seguir al vehículo que circula por delante, por si necesita maniobrar.

Sistema de Asistencia para Colisiones Frontales



*El conductor continúa siendo el responsable de la seguridad de todo el proceso de conducción, aunque el vehículo esté equipado con un sistema de colisión frontal. El conductor **DEBE** prestar toda su atención y conducir con precaución. Como en todos los sistemas de asistencia al conductor, el sistema de colisión frontal no puede evitar los accidentes o choques en todas las circunstancias. El conductor **DEBE** permanecer siempre atento para evitar accidentes o situaciones de emergencia.*



*El frenado de emergencia, aunque se produzca bajo el control del sistema de colisión frontal, puede ocasionar lesiones a los ocupantes. Por lo tanto, es preciso conducir con cuidado y que todos los ocupantes utilicen **SIEMPRE** los cinturones de seguridad.*



Asegúrese de que el sistema de colisión frontal o el sistema de encendido/potencia del vehículo estén apagados al ser remolcado. Si el sistema de colisión frontal está activado cuando el vehículo está siendo remolcado, efectos adversos pueden afectar la seguridad de su vehículo, del vehículo de remolque y de las personas alrededor.



Para evitar accidentes, no ponga a prueba el funcionamiento del sistema de colisión frontal.

El interruptor del sistema de asistencia de colisión frontal se encuentra en la pantalla de entretenimiento. El sistema puede activarse/desactivarse en la interfaz correspondiente de Asistencia al Conductor, y se puede seleccionar el modo y la sensibilidad.

Alarma

Cuando el sistema detecta un riesgo de colisión entre este vehículo y el vehículo adelante en este carril o peatones, emitirá advertencias para instar al conductor a reducir la velocidad y mantener una distancia relativamente segura

del vehículo adelante o de los peatones y una velocidad relativamente segura.

Alarma + Frenado

Cuando el sistema detecta un riesgo de colisión entre este vehículo y el vehículo adelante en este carril o peatones en movimiento, el sistema de frenos reducirá la velocidad automáticamente para evitar la colisión o mitigar el daño de la colisión. Si el vehículo se frena hasta detenerse, se mantendrá estacionario durante un corto tiempo, luego el control del vehículo se entregará al conductor.

El sistema ralentizará automáticamente el vehículo solo cuando se cumplan las siguientes condiciones:

- El sistema de control de estabilidad dinámico (SCS) y el sistema de control de tracción (TCS) están ON y sin fallos;
- El vehículo está en marcha o en punto muerto;
- Los airbags no están desplegados.

Nota: En ciertos casos, es posible que el conductor no haya anticipado ninguna intervención de frenado y no desee accionar los frenos mientras el sistema de

ARRANQUE Y CONDUCCIÓN

colisión frontal está frenando con fuerza. El conductor puede cancelar temporalmente esta operación pisando con fuerza el pedal del acelerador después de asegurarse de que es seguro hacerlo.

El sistema de asistencia de colisión frontal estará limitado o no funcionará bajo las siguientes condiciones

- Hay tráfico de frente, el vehículo adelante circula transversalmente o corta repentinamente;
- El vehículo adelante no sigue las reglas de conducción (por ejemplo, conducir entre carriles) y estacionamiento (por ejemplo, estacionarse transversalmente en las carreteras);
- El vehículo precedente no está en el mismo carril de este vehículo o está parcialmente bloqueado;
- El vehículo precedente es un vehículo motorizado no estándar (por ejemplo, un vehículo modificado);
- El vehículo precedente es un vehículo con chasis alto;
- El vehículo que va adelante es grande y está a corta distancia (como un tractor, un remolque, un vehículo de remolque, un vehículo transportador de lodo y un camión de saneamiento);
- El vehículo que va adelante es un medio de transporte que raramente se ve en la carretera (como la carreta de bueyes, carruaje u otros);
- El vehículo que va adelante es una bicicleta, motocicleta o un objeto de ruedas pequeñas (como maletas, carritos de compra o sillas de ruedas);
- El contorno del vehículo precedente no está definido debido al agua pulverizada por las ruedas de los vehículos circundantes;
- El vehículo precedente no enciende las luces traseras al conducir de noche o en el túnel;
- Las luces traseras del vehículo adelante son todas LED o cualquier otro tipo de luces de hadas caseras;
- Al conducir por el bulevar, la lámpara del camino parpadea de manera errática;
- El peatón no está directamente frente al vehículo o no está completamente visible;
- El peatón no está de pie erguido o es un niño más bajo;
- Una multitud de personas o el peatón está en la sombra del árbol o en la oscuridad;
- Hay animales u obstáculos extranjeros en el suelo adelante (como un bloqueo de carretera, un montón de

aislamiento, una tira de aislamiento, rocas grandes, otros objetos esparcidos, etc.);

- Hay señales, barreras de seguridad, puentes, edificios, etc. adelante;
- El vehículo circula en una pendiente, el tramo de entrada/salida del puente o en una curva;
- El vehículo está en marcha atrás;
- El vehículo está frenando o en fuerte aceleración;
- Parabrisas oscurecido (por pulverización de agua, polvo o pegatina, etc.); cámara incapaz de enfocar, cámara incapaz de calibrarse, y fallo de la cámara debido a daños por el clima en el campo de visión de la cámara como baja altitud solar, deslumbramiento, pulverización de agua en la carretera, parabrisas helado, lluvia, nieve, niebla, etc., o mal funcionamiento del sistema.

Sistema de Asistente de Salida de Carril



El sistema de asistencia de salida de carril es un sistema auxiliar que asiste al conductor, pero no reemplaza al conductor en la conducción. Al utilizar el sistema de asistencia de salida de carril, el conductor siempre debe prestar plena atención, sostener el volante y estar preparado para corregir el volante o tomar control del vehículo en todo momento, de lo contrario, podrían ocasionarse accidentes o lesiones personales.



El sistema de asistencia de cambio de carril no siempre puede reconocer las líneas del carril o los bordillos, y a veces puede reconocer incorrectamente superficies de carreteras en mal estado, ciertas estructuras viales o objetos como líneas de carril o bordillos. Cuando ocurran estas situaciones, el sistema de asistencia de cambio de carril debe apagarse inmediatamente.

El interruptor del sistema de asistencia de salida de carril se encuentra en la pantalla de entretenimiento. El sistema puede activarse/desactivarse en la interfaz correspon-

ARRANQUE Y CONDUCCIÓN

diente de Asistencia al Conductor, y se pueden seleccionar el modo y la sensibilidad, etc.

Alarma

El sistema detecta las líneas de carril por delante cuando se cumplen las siguientes condiciones de detección:

- La función está en estado ON;
- La velocidad del vehículo es superior a 60 km/h;
- Las líneas del carril son claras y el sistema detecta al menos una línea de carril;

Cuando la rueda esté a punto de presionar la línea del carril o ya haya presionado la línea del carril, el sistema emitirá advertencias para recordar al conductor que corrija la dirección a tiempo y mantenga el vehículo dentro de las líneas del carril. La función se cerrará cuando la velocidad sea inferior a 55 km/h.

Alarma + Asistente de salida de carril

El sistema detecta las líneas del carril adelante, los bordillos y el vehículo en los carriles adyacentes cuando se cumplen las siguientes condiciones de detección:

- La función está en estado ON;

- La velocidad del vehículo es superior a 60 km/h;
- Las líneas de carril son claras, y el sistema detecta al menos una línea de carril o bordillo;

Si el vehículo está a punto de pasar la línea de carril o sobre la línea del carril, el sistema asistirá al conductor para mantener el vehículo circulando dentro de las líneas de carril aplicando una intervención correctiva en el volante y emitiendo avisos. Si el vehículo se desvía demasiado de la línea de carril, la función de advertencia se activará al mismo tiempo. La función se desactivará cuando la velocidad sea inferior 55 km/h.

Cuando el sistema aplica intervenciones varias veces en un determinado periodo de tiempo, y monitorea que el conductor ha mantenido sus manos fuera del volante, el sistema emitirá alarmas.

IMPORTANTE

- En caso de aumento de carriles, fusiones de carriles, etc., el conductor debe tomar control activo.
- En caso de condiciones de tráfico complejas (como intersecciones, secciones de carretera con tráfico congestionado, etc.), el conductor debe tomar control activo.

La función del sistema de asistencia de salida de carril estará limitada o no funcionará en las siguientes condiciones:

- El conductor activa las luces de señalización de giro del lado opuesto a la línea;
- El conductor enciende las luces de advertencia de peligro;
- El conductor pisa rápidamente el pedal del acelerador, realiza maniobras de emergencia o pisa fuerte el pedal del freno;
- El sistema reconoce que el conductor no ha manipulado el volante durante un período de tiempo (en modo "Alarma + Asistencia de Salida");

- Cuando el sistema implementa la intervención de la dirección, el conductor está manipulando el volante (en modo "Alarma + Asistencia de Salida");
- La línea de carril es demasiado fina, está dañada o mal definida; las líneas de carril son complejas;
- Los bordillos son irregulares o están dañados;
- El vehículo está circulando por una curva con un radio de curvatura pequeño o por una carretera demasiado estrecha o ancha;
- El vehículo acaba de entrar al tramo de carretera con carriles o pasa por el tramo de carretera sin líneas de carril;
- El vehículo realiza un cambio de carril rápido o balanceo lateral;
- El vehículo no está en la posición Drive;
- Carreteras en construcción, desvío de carriles y fusión, rampas;
- La velocidad del vehículo es inferior a 55 km/h, o la velocidad es demasiado alta;
- El sistema de frenos antibloqueo (ABS) y el sistema de control de estabilidad (SCS) están activados;

ARRANQUE Y CONDUCCIÓN

- El sistema de frenos antibloqueo (ABS), el sistema de control de estabilidad dinámico (SCS), el sistema de dirección asistida eléctrica (EPS), etc. fallan.

Es recomendable apagar el sistema de asistencia de mantenimiento de carril en las siguientes situaciones:

- Cámara obstruida o poco clara (manchada, escarhada), incapacidad de la cámara para enfocar, incapacidad de la cámara para calibrar y fallo de la cámara debido a daños por condiciones climáticas en el campo de visión de la cámara, como baja altura del sol, deslumbramiento, pulverización de agua de la carretera, parbrisas helado, lluvia, nieve, niebla, etc., o mal funcionamiento del sistema;
- Al conducir con estilo deportivo;
- Al conducir con mal tiempo;
- Al conducir en un tramo de carretera en mal estado;
- Al conducir a través de una zona de construcción de carreteras;
- Escenas nocturnas y con iluminación auxiliar deficiente;
- Entrar y salir del túnel (cambio demasiado rápido en la intensidad de la luz).

Sistema de Alerta para Peatones (PAS)

Cuando el vehículo viaja a baja velocidad, el sistema de alerta para peatones controla los altavoces para emitir un sonido que recuerda a los peatones y vehículos alrededor, mejorando así la seguridad durante el viaje.

Los altavoces suenan cuando se cumplen todas las siguientes condiciones:

- 1 La palanca de cambios está en una posición no- P;
- 2 El sistema de alerta de peatones no presenta fallos;
- 3 La velocidad del vehículo es 0~30 km/h.

ARRANQUE Y CONDUCCIÓN

Sistema PDC

Sistema de Sensor Ultrasónico PDC



El propósito del sistema de asistencia de estacionamiento es solo asistir al conductor durante el estacionamiento. Los sensores ultrasónicos pueden no ser capaces de detectar ciertos tipos de obstrucción, por ejemplo, postes estrechos, objetos pequeños cerca del suelo, objetos por encima de la puerta trasera y algunos objetos con superficies no reflectantes.



Mantenga los sensores ultrasónicos limpios de suciedad, hielo y nieve. La acumulación de residuos en la superficie de un sensor ultrasónico puede afectar a su rendimiento. Al lavar el coche, evite apuntar chorros de agua a alta presión directamente a los sensores ultrasónicos desde una distancia demasiado corta.

Sistema PDC trasero

Los sensores ultrasónicos en el parachoques trasero monitorean el área detrás del vehículo para buscar obs-

táculos. Si se detecta un obstáculo, el sistema calculará su distancia desde la parte trasera del vehículo y comunicará el mensaje al conductor con una alarma audible.

Sistema PDC Delantero

El paragolpes delantero también está equipado con sensores ultrasónicos para monitorear el área delante del vehículo en busca de obstáculos. Si se detecta un obstáculo, el sistema calculará su distancia desde la parte delantera del vehículo y comunicará el mensaje al conductor con una alarma audible.

Funcionamiento del sistema PDC

Sistemas PDC delantero y trasero

Los sistemas PDC delantero y trasero pueden habilitarse mediante las siguientes operaciones:

- Selecciona R marcha;
- Toca el interruptor de alarma de advertencia de radar;

Los sistemas PDC delantero y trasero se pueden desactivar mediante las siguientes operaciones:

- Mueva la palanca de cambios a P;

ARRANQUEY CONDUCCIÓN

- La velocidad del vehículo supera aproximadamente 15 km/h;
- Toca el interruptor de alarma de advertencia de radar;

Con la función del sistema PDC activada, si se detecta un obstáculo, se transmiten sonidos audibles en diferentes frecuencias (podría haber zonas ciegas).

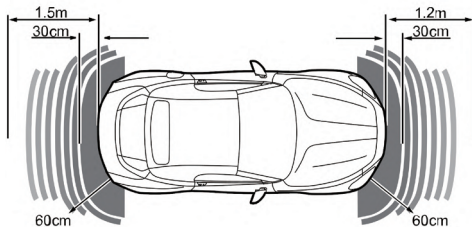

- Si un obstáculo se encuentra a aproximadamente 1,5 m en la parte trasera o a aproximadamente 60 cm en la esquina, el sonido de advertencia comienza. A medida que el coche se acerca al obstáculo, los sonidos de advertencia se transmiten con mayor rapidez.

- Si un obstáculo se encuentra a unos 1,2 m al frente o a unos 60 cm en la esquina, comienza el sonido de advertencia. A medida que el coche se acerca al obstáculo, los sonidos de advertencia se transmiten con mayor rapidez.
- Una vez que el obstáculo esté a aproximadamente 30 cm de distancia del parachoques delantero o trasero, los sonidos de advertencia se fusionarán en una advertencia continua.

ARRANQUE Y CONDUCCIÓN

360 Sistema de Monitoreo de Vista Periférica



El objetivo del sistema de vista periférica 360 es ayudar al conductor durante las maniobras de estacionamiento. Las cámaras tienen un campo visual limitado y no pueden detectar obstrucciones fuera del mismo.



Aunque el sistema de infoentretenimiento puede proporcionar imágenes del entorno del vehículo, por su seguridad, no deje de prestar atención a las condiciones reales de la carretera.

Con el sistema de monitorización de vista periférica de 360 (AVM) activado, la interfaz de la pantalla de entretenimiento mostrará una vista periférica de 360 del vehículo para facilitar la observación del entorno circundante y hacer el ambiente de conducción mucho más seguro.

Puede acceder al sistema de monitorización 360 alrededor (AVM) mediante las siguientes operaciones:

- Seleccione la marcha R.
- Toque el 360 interruptor en el panel de control del A/C.

- Active la función automática en ON activando la luz de señal de giro a baja velocidad en los ajustes, y encienda la luz de señal de giro izquierda/derecha en la marcha "D" para mostrar la vista única izquierda/derecha.
- Active la función Auto ON al arrancar en la configuración, y la palanca de cambios está en la marcha "D" en el primer ciclo de arranque.

Nota: Cuando la palanca de cambios se coloca en posición D, en ningún caso se puede activar el sistema AVM 360° mientras la velocidad del vehículo sea mayor de aproximadamente 35 km/h.

Puede tocar los botones en la pantalla o mover los botones del volante para ver imágenes desde diferentes perspectivas alrededor del vehículo.

- Mueva el pomo izquierdo del volante hacia la izquierda o derecha para cambiar entre 2D y 3D vistas.
- Mueva el botón izquierdo del volante hacia arriba o hacia abajo para cambiar a la vista frontal izquierda / trasera izquierda.
- Mueva el mando derecho del volante hacia arriba o hacia abajo para cambiar a la vista frontal derecha / trasera derecha.

Entrada directa y salida directa



Al utilizar la función de entrada y salida directa, por favor siempre preste atención a los alrededores y asegúrese de que no haya obstáculos dentro de 0.6 m en la dirección de desplazamiento.



Asegúrese de que el asiento del conductor no esté ocupado antes de usar.



Después de que la función de entrada y salida directa finalice, el vehículo estará en estado desbloqueado y necesitarás tomar control o bloquear el vehículo.

Cuando el espacio de estacionamiento es estrecho y resulta incómodo entrar/salir del vehículo en el espacio de estacionamiento, el conductor puede situarse en un área segura fuera del vehículo y controlar el vehículo para entrar o salir del espacio de estacionamiento directamente operando el mando a distancia.

Realice una pulsación larga en el botón de Entrada Directa y Salida Directa en el mando a distancia durante 5 segundos para activar la función de entrada directa y

salida directa. Asegúrese de que el vehículo cumpla con las siguientes condiciones antes de operar:

- 1 La llave remota está a 6 metros del vehículo;
- 2 El vehículo está detenido y no en una pendiente pronunciada;
- 3 Todas las puertas están cerradas;
- 4 EPB se aplica;
- 5 La transmisión del vehículo está en P .

Nota: La función de entrada y salida directa no se puede utilizar cuando el A/C o la calefacción del asiento está activada a distancia.

Nota: Después de que la función se activa, el vehículo completa automáticamente el encendido, el sistema de alimentación se inicia, la lámpara de advertencia de peligro se ilumina y el volante retorna al centro.

El vehículo puede moverse automáticamente hacia adelante/atrás de manera recta por 20 segundos al presionar el botón de la puerta tijera izquierda/derecha en la llave a distancia por 2 segundos, y puede detenerse al presionar cualquier botón en la llave a distancia. Para continuar

ARRANQUE Y CONDUCCIÓN

moviéndose hacia adelante/atrás, presione nuevamente el botón de la puerta tijera izquierda/derecha en la llave a distancia por 2 segundos.

Después de que se detiene el movimiento recto, mantenga presionado el botón de Entrada Recta y Salida Recta en la llave a distancia de nuevo o presione brevemente el botón de Desbloqueo/Bloqueo de nuevo para desactivar la función de entrada y salida recta.

Nota: El mando a distancia ya no puede controlar las puertas tijera izquierda y derecha después de que se active la función, y se puede restaurar después de que la función se desactive.

En las siguientes situaciones, la función de entrada y salida directa no puede activarse con éxito, y el claxon sonará para recordártelo. Por favor, activa la función de nuevo después de cumplir con las condiciones:

- 1 La transmisión no está en P;
- 2 Una puerta está abierta;
- 3 EPB no se aplica;
- 4 El vehículo desliza una pendiente o la pendiente es excesiva;

- 5 El vehículo no está estacionario.

Si lo siguiente ocurre durante el proceso de entrada y salida directa, la función se pausará y el vehículo automáticamente se detendrá y cambiará a P marcha. La operación de entrada y salida directa puede continuar después de que las condiciones se cumplan nuevamente dentro de 15 segundos.

- 1 Una puerta está abierta;
- 2 Se detecta un obstáculo en el camino.

Después de que se active la función, si lo siguiente ocurre durante el proceso de entrada y salida directa, la función se sale (no puede ser restaurada), el vehículo se detiene automáticamente y cambia a P engranaje, EPB se aplica, suena el claxon para recordártelo y finalmente el vehículo se apaga.

- 1 Cambiar de marcha;
- 2 Gire el volante;
- 3 Aplicar el EPB;
- 4 El vehículo desliza una pendiente o la pendiente es excesiva;

- 5 El tiempo de espera para que el conductor continúe la operación o el tiempo de pausa de la función ha expirado;
- 6 El sistema de entrada y salida directa ha fallado.

ARRANQUE Y CONDUCCIÓN

Sistema de asistencia al conductor para marcha atrás

Descripción general del sistema



Edificios o objetos específicos al lado de la carretera (como barreras de seguridad altas o inclinadas y plantas), condiciones climáticas extremas, peso de las cargas en el vehículo, condiciones complejas de la carretera (como baches, pendientes, carreteras anchas o estrechas), túneles y superficies de carretera de metal (carreteras o bordillos, etc. con alta reflexión), objetos metálicos largos en movimiento (como camiones de contenedores), cubiertas en el vehículo, etc. afectarán el efecto de reconocimiento del sensor del sistema de asistencia al conductor trasero, por lo tanto, se podría emitir una falsa alarma.



Las capacidades de reconocimiento efectivo de los sensores traseros pueden verse limitadas por objetos como edificios en los bordes de la carretera, guardarraíles, cambios en el ángulo de inclinación del vehículo debido a cargas pesadas, condiciones de la carretera como curvas o resaltes o por condiciones meteorológicas como nieve, hielo, etc. Cualquiera de los elementos anteriores puede activar una falsa alarma.



Es posible que el sistema de asistencia trasera al conductor no pueda proporcionar la advertencia adecuada ante vehículos que se aproximan muy rápido ni operar correctamente en curvas cerradas.



La asistencia trasera al conductor solo puede ayudar al conductor a observar el entorno circundante y el conductor siempre debe centrar la atención, observar los alrededores del vehículo y conducir de forma segura.



El funcionamiento correcto de los sensores de los radares se ve comprometido si están desalineados por daños accidentales. Esto podría ocasionar el apagado automático del sistema.



Para garantizar el correcto funcionamiento de los sensores del radar, el parachoques trasero debe mantenerse libre de hielo y nieve y no debe cubrirse.



Para asegurar el funcionamiento normal del sensor de radar, el parachoques trasero debe mantenerse libre de hielo, nieve y tierra, y el radar no debe estar cubierto.



El parachoques trasero solo está permitido usar pintura automotriz certificada por el fabricante, de lo contrario, las funciones del sistema pueden estar restringidas o ser defectuosas.



La funcionalidad es limitada cuando el objetivo es un peatón o un objetivo pequeño y de baja velocidad (motocicleta, scooter).

Activar/Desactivar el Sistema

La asistencia al conductor hacia atrás es un interruptor suave en la pantalla de entretenimiento, y el sistema o sus subsistemas pueden ser activados o desactivados en su interfaz de configuración.

ARRANQUE Y CONDUCCIÓN

Asistente de seguridad en punto ciego

Breve introducción a esta función

El asistente de seguridad para el punto ciego incluye dos funciones activas de asistencia de seguridad, Detección de Punto Ciego (BSD) y Asistente de Cambio de Carril (LCA), que tienen como objetivo monitorear los vehículos en la parte trasera oblicua y los lados y dar una alarma al conductor.

La Detección de Punto Ciego (BSD) proporciona alarmas para los vehículos en el punto ciego de su vehículo (1); el Asistente de Cambio de Carril (LCA) proporciona alarmas para los vehículos que se acercan rápidamente por el carril adyacente izquierdo o derecho (2).

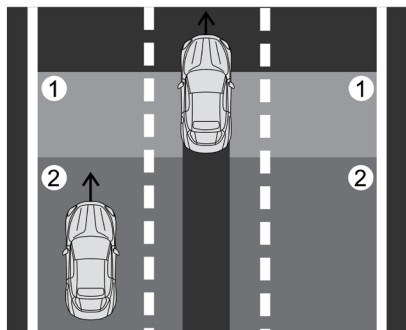

Modo de Alarma



Nota: Los testigos de advertencia no se iluminarán mientras usted está adelantando a otro vehículo y su velocidad es mayor que la del vehículo que está pasando, incluso aunque este se encuentre en la zona ciega.

Durante la conducción (a una velocidad superior a 15 km/h), cuando el sistema detecta un vehículo en la zona ciega del espejo retrovisor de su vehículo o un vehículo que se aproxima por el carril adyacente por detrás, el testigo de advertencia del lado correspondiente se iluminará. Si se activa el indicador de dirección del mismo lado, el testigo de advertencia parpadeará, advirtiendo al conductor que es peligroso continuar con el cambio de carril.

ARRANQUE Y CONDUCCIÓN

Alerta de Tráfico Cruzado Trasero (RCTA)

Breve introducción a esta función

Durante la marcha atrás, la Alerta de Tráfico Cruzado Trasero (RCTA) monitorea los vehículos que se aproximan desde la parte trasera izquierda y derecha de su vehículo mediante sensores, y emite una alarma cuando existe un riesgo al retroceder.

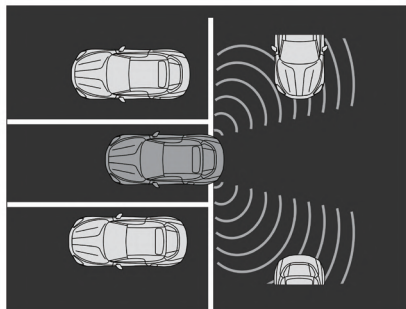

Modo de Alarma



Cuando existe un riesgo al retroceder, la lámpara de advertencia del lado correspondiente se ilumina, y la pantalla del instrumento y consola central mostrarán mensajes de advertencia.

Advertencia de Apertura de Puerta

Breve introducción a esta función

Cuando el vehículo está estacionario, la Advertencia de Apertura de Puerta (DOW) monitorea a través de un sensor en la parte trasera, los vehículos, ciclistas y otros objetivos que se acercan a tu vehículo desde atrás, y emite una alarma si hay un riesgo al abrir la puerta para evitar riesgo de rasguños entre la puerta y los objetivos.

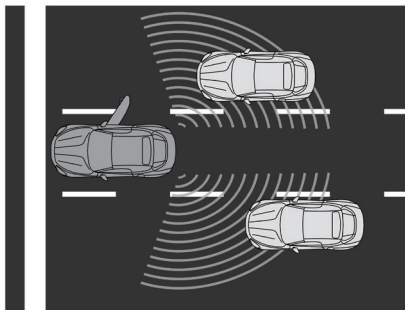

Modo de Alarma



En caso de riesgo de colisión, el testigo de aviso del lado correspondiente se ilumina. En este caso, si la acción de abrir la puerta continúa, el testigo de aviso parpadeará con alarma acústica.

ARRANQUE Y CONDUCCIÓN

Advertencia de Colisión Trasera

Breve introducción a esta función

Durante la conducción, cuando otros vehículos y objetivos en el carril actual se acercan a su vehículo y producen riesgo de colisión, la Advertencia de Colisión Trasera (RCW) alertará al conductor de que un objetivo de riesgo se está acercando, y también alertará a los vehículos traseros para conducir de manera segura.

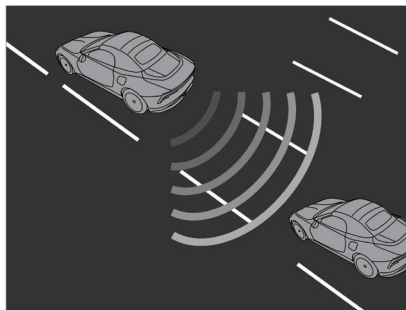

Modo de Alarma

Cuando hay un riesgo de colisión, la interfaz del panel de instrumentos mostrará un mensaje de advertencia acompañado de una alarma sonora. Las luces intermitentes traseras de su vehículo parpadearán para advertir a los vehículos traseros.

Monitoreo del Estado del Conductor

! *El sistema de monitoreo del conductor es sólo una herramienta auxiliar de conducción. En cualquier situación, el conductor debe ser responsable de la seguridad del vehículo. La fatiga y la conducción distraída están estrictamente prohibidas, y es necesario concentrarse siempre y conducir con precaución.*

La cámara del sistema de monitoreo del conductor está ubicada delante del volante.

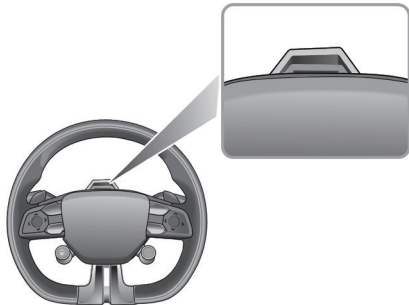

Nota:

! *Por favor, verifique y mantenga la cámara limpia y sin obstrucciones para asegurar que el sistema de monitoreo esté funcionando correctamente;*

! *Prohibir el uso de objetos abrasivos o cortantes para limpiar la cámara;*

! *Prohibido tocar la cámara.*

El sistema de monitoreo del conductor puede identificar estados del conductor como la fatiga y la distracción a través de la cámara, y advertir al conductor basándose en el nivel de fatiga y distracción identificado.

El sistema de monitoreo del conductor se puede configurar en la pantalla de entretenimiento.

ARRANQUE Y CONDUCCIÓN

Sistema de supervisión de la presión de los neumáticos (TPMS)



TPMS no puede sustituir el mantenimiento rutinario. Por lo tanto, asegúrese de realizar comprobaciones regulares para garantizar que los neumáticos estén en condiciones legales para circular y que las presiones establecidas sean correctas.



Usar un dispositivo con una frecuencia de radio similar a la de TPMS dentro o cerca del vehículo puede interferir en la operación del sistema de monitoreo de presión de neumáticos, lo que lleva a una alarma de falla temporal.

TPMS monitoriza la presión de los neumáticos a través de ondas de radio y técnicas de detección. El TPMS sensor puede monitorizar la presión de todos los neumáticos del vehículo y enviarla a un receptor en el vehículo. Puedes ver la presión de los neumáticos a través del panel de instrumentos o la pantalla de entretenimiento a bordo. TPMS puede recordarte la baja presión de los neumáticos, pero no puede reemplazar el mantenimiento normal de los neumáticos. Para el mantenimiento de los neumáticos,

por favor consulta 'Neumáticos' en el capítulo 'Mantenimiento'.

Nota: El TPMS da una advertencia al conductor cuando la presión del neumático es baja. El sistema no tiene funcionalidad para inflar el neumático.



Si se enciende la lámpara indicadora de mal funcionamiento del TPMS, y se muestra el mensaje de advertencia 'XX Presión de neumáticos baja', se recomienda que detenga el coche lo antes posible, verifique la presión de los neumáticos cuando estén fríos e infle el neumático hasta el valor de presión estándar. La etiqueta de presión de los neumáticos adjunta a la B columna indica el valor de presión estándar requerido por los neumáticos de su vehículo cuando están fríos.

Conducir con neumáticos desinflados puede sobrecalentar y causar una falla. Los neumáticos sobreinflados o desinflados se desgastan más rápidamente y también tienen un efecto perjudicial en las características de manejo del coche. Los neumáticos desinflados aumentan la resistencia al rodaje del coche que, a su vez, aumenta el consumo de energía.

TPMS Autoaprendizaje

Al reemplazar un sensor o receptor de TPMS, o al realizar la rotación de los neumáticos, se requiere el proceso de autoaprendizaje de TPMS, algunos vehículos pueden realizar las siguientes operaciones para completar el autoaprendizaje:

- 1 Apague y bloquee el vehículo durante 25 minutos.
- 2 Conduzca continuamente durante 15 minutos a una velocidad mayor que 19 mph (30 km/h), y haga más giros mientras conduce.

Nota: *Asegúrese de que el TPMS sensor sea un componente original de fábrica.*

Nota: *Si falla el autoaprendizaje, se iluminará la lámpara indicadora de mal funcionamiento del TPMS, por favor intente repetir las operaciones anteriores.*

Si tiene alguna pregunta durante el autoaprendizaje, consulte a un Reparador Autorizado local para obtener más detalles.

ARRANQUE Y CONDUCCIÓN

Transporte de cargas



NO exceda el peso bruto del vehículo ni las cargas admisibles sobre el eje delantero y trasero. No respetar esta recomendación podría dañar el vehículo u ocasionar lesiones graves.

Espacio de carga

Cuando se lleva equipaje en el espacio de carga, siempre asegúrese de que los objetos pesados se coloquen lo más bajo y adelante posible, para evitar que la carga se desplace en caso de un accidente o una parada repentina.

Conduzca con cuidado y evite frenar de emergencia o hacer maniobras cuando se transportan objetos grandes o pesados.

IMPORTANTE

Se deben respetar las regulaciones de tráfico al cargar la carga, si la carga sobresale del espacio de carga, se deben tomar medidas de advertencia apropiadas para advertir a otros usuarios de la carretera.

Carga interna



NO transporte equipos, herramientas ni equipaje que puedan moverse y ocasionar lesiones en caso de accidente, frenada de emergencia o aceleración brusca sin la debida sujeción.



NO obstaculice el campo visual del conductor ni del acompañante con la carga.

ARRANQUE Y CONDUCCIÓN

Alcolock



El alcolock solo es un detector para ayudar a restringir al conductor de conducir cuando la concentración de alcohol excede el límite legal. Sin embargo, recuerda que siempre eres la primera persona responsable de la seguridad vial. ¡Por tu seguridad y la de otros participantes del tráfico, conducir bajo los efectos del alcohol está estrictamente prohibido!

Después de instalar el alcolock, necesitas tomar el dispositivo portátil y exhalar para detectar la concentración de alcohol antes de iniciar el vehículo. Cuando superes la prueba, el vehículo podrá ser arrancado.

Nota: El dispositivo portátil debe colocarse en un lugar de fácil acceso y que no afecte la conducción. Por favor, contacte con un Reparador Autorizado local para que le ayude a instalar y depurar el alcolock.

IMPORTANTE

Si falla la prueba de alcohol, no intente arrancar el vehículo por la fuerza por su seguridad. Si sospecha que el alcolock falla, póngase en contacto con un Reparador Autorizado local

Información de emergencia

<i>Dispositivos de Advertencia de Peligro</i>	232
<i>eCall</i>	233
<i>Recuperación de Vehículo</i>	235
<i>Impulso Inicial</i>	240
<i>Reparación de neumáticos</i>	242
<i>Sustitución de Fusibles</i>	246
<i>Reemplazo de Bombilla</i>	254

INFORMACIÓN DE EMERGENCIA

Dispositivos de Advertencia de Peligro

de peligro para advertir a otros usuarios de la carretera de su posición.

Triángulo de Advertencia

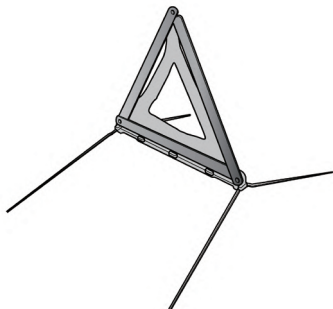

El triángulo de advertencia se coloca bajo la alfombra del maletero.

Si tiene que detener su coche en la carretera en caso de emergencia, deberá colocar un triángulo de advertencia aproximadamente 50 a 150 metros detrás del coche, si es posible, y presionar el botón de la luz de advertencia

eCall

El servicio eCall-SOS es un servicio público de interés general y es accesible de manera gratuita. El centro de llamadas de emergencia establecerá comunicación verbal con los ocupantes del vehículo para comprender la magnitud de la emergencia y el nivel de asistencia requerida. Si no se logra establecer comunicación verbal, la siguiente información del vehículo será enviada al centro de llamadas de emergencia para desplegar los servicios de emergencia adecuados según la ubicación del vehículo.

- Hora actual, ubicación y dirección de desplazamiento
- Tipo de combustible del vehículo
- Número de identificación del vehículo (VIN)
- Si la llamada se realizó automática o manualmente
- Categoría del vehículo
- Número de ocupantes

Este sistema garantizará que sus datos personales estén protegidos de forma segura. No es rastreable y otros sistemas externos no pueden acceder. Cuando se activa el eCall, el sistema solo transmitirá la información de datos a los puntos de atención de seguridad pública designados por las autoridades locales pertinentes, las cuales recibirán y procesarán su solicitud de llamada de emergencia. El sistema retendrá los datos localmente dentro de 13 horas después de la activación.

Tendrá derecho de acceso a la información almacenada en este sistema, y de solicitud de rectificación, borrado o bloqueo de los datos que no cumplan con los requisitos de las normas. Si considera que se han infringido sus datos personales, tendrá derecho a reclamar a las autoridades de protección de datos competentes.

En un accidente, el eCall-SOS Asistencia de Emergencia de su vehículo puede activarse manualmente o automáticamente en casos graves al ser detectado por los sensores del vehículo. Presione el botón SOS en la consola superior durante aproximadamente 1 segundo para activar manualmente una llamada a los servicios de emergencia. Se escuchará un pitido cuando se active el eCall y un mensaje se mostrará en el panel de instrumentos del vehículo y en el sistema de entretenimiento. El sistema de entretenimiento se silenciará mientras la llamada a los servicios de emergencia esté activa. Las llamadas a los servicios de emergencia activadas manualmente pueden cancelarse presionando y soltando nuevamente el botón SOS dentro de aproximadamente 5 segundos después de la presión inicial.

INFORMACIÓN DE EMERGENCIA

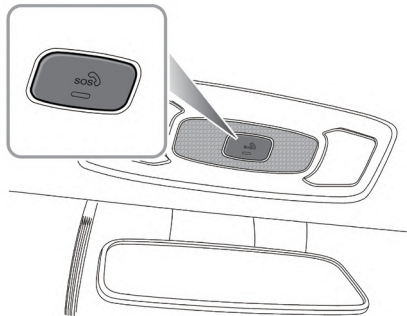

El sistema de llamada de los servicios de emergencia (eCall) realizará un autodiagnóstico al encenderse el vehículo en modo ON. El indicador de estado LED en el botón SOS se iluminará si no se presentan fallos en el sistema. El indicador de estado LED se apagará o permanecerá encendido después de parpadear si se detecta un fallo. El mensaje de fallo correspondiente se mostrará en el panel de instrumentos.

Nota: La función de llamada a los servicios de emergencia automática (eCall) puede desactivarse si así lo solicita a un Reparador autorizado de MG local.

Nota: Se recomienda firmemente no desactivar la función eCall; toda acción solicitada por el propietario debe estar acompañada de una solicitud firmada.

Recuperación de Vehículo

Remolque de Vehículos



NO remolque el vehículo con las cuatro ruedas en el suelo. Use solamente el remolque de suspensión o de plataforma, o la unidad de accionamiento eléctrico podría dañarse. Si en algunos casos es necesario empujar el vehículo, la velocidad no debe ser mayor de 5 km/h y la duración no debe ser mayor de 3 minutos.



Al empujar o remolcar el vehículo en una situación temporal, el cinturón de seguridad del lado del conductor debe insertarse en la hebilla y mantenerse en estado de inserción, luego girar el pomo de cambio a N y soltar el EPB, de lo contrario el vehículo puede dañarse.

Gancho de remolque



NO utilice cuerdas de remolque retorcidas ni ganchos de remolque que puedan desenroscarse.

INFORMACIÓN DE EMERGENCIA

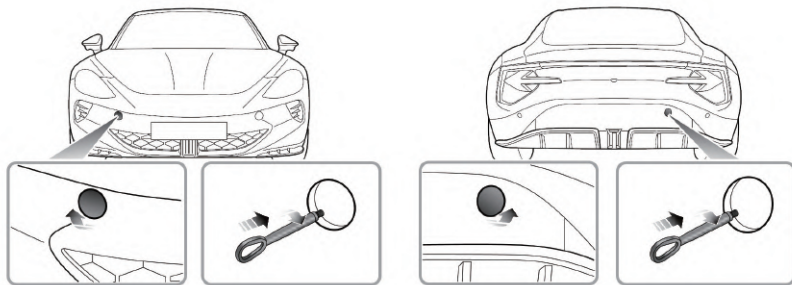

Su vehículo está equipado con un ojo de remolque en la parte delantera y trasera, que se utilizan para montar el gancho de remolque. El gancho de remolque se coloca debajo de la alfombra del maletero. Para montar el gancho de remolque, retire primero la pequeña tapa. Al retirar la pequeña tapa del parachoques delantero, presione primero un extremo de la tapa y luego ábrala en la dirección mostrada después de que se levante el otro extremo. Al retirar la pequeña tapa del parachoques trasero, hágalo palanca en la dirección mostrada. Luego, enrosque el gancho de remolque a través del pequeño orificio en el orificio roscado en la viga del parachoques (ver ilustración). Asegúrese de que el gancho de remolque esté completamente apretado.

Nota: La pequeña tapa retirada puede estar asegurada al parachoques por un cordón de plástico.

Los ganchos de remolque pueden utilizarse como punto de remolque para transportar su vehículo cuando ocurre una avería o accidente. Pero no están diseñados para remolcar otros vehículos. El vehículo puede ser remolcado utilizando una cuerda de remolque, aunque se recomienda el uso de una barra de remolque.

INFORMACIÓN DE EMERGENCIA

Remolque



Durante el proceso de remolcado, NO acelere ni frene bruscamente, ya que esto puede provocar accidentes.



NO remolque el vehículo con sus cuatro ruedas girando sobre el suelo, para evitar dañar el motor de tracción.



Al utilizar el método de remolque suspendido, tenga cuidado de no permitir que el paquete de baterías de alta tensión toque el suelo.

Remolque Suspendido

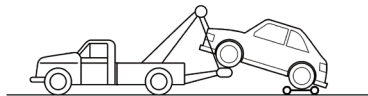
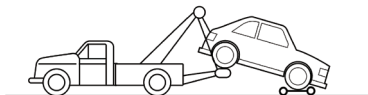

El remolque suspendido es el mejor método para recuperar un vehículo que necesita ser remolcado. Al suspender, se deben utilizar ruedas auxiliares para mantener las ruedas fuera del suelo (algunos vehículos de este modelo están configurados como de tracción trasera, algunos como de tracción en las cuatro ruedas), de lo contrario la unidad de tracción eléctrica y otros componentes pueden dañarse debido a las ruedas de tracción en el suelo. Al

remolcar, se debe encender la lámpara de advertencia de peligro y no se deben dejar pasajeros en el vehículo que está siendo remolcado, de lo contrario el vehículo puede sufrir daños o causar lesiones personales.

Transporte de Vehículos

Si su vehículo necesita ser transportado, se recomienda un transportador especial. Asegure el vehículo en el transportador de la siguiente manera:

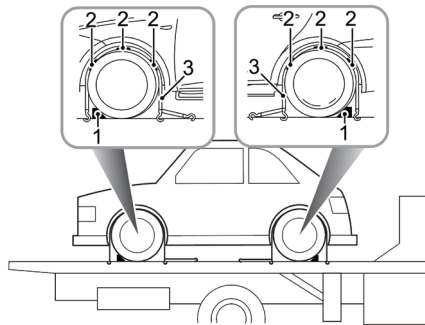

- 1 Antes de transportar el vehículo, asegúrese de que el sistema de freno de estacionamiento esté activado. Consulte "Sistema de Freno de Estacionamiento" en el capítulo "Arranque y Conducción" para más detalles.
- 2 Disponga las cuñas (1) como se indica, y a continuación, coloque los bloques de goma antideslizantes (2) alrededor de la circunferencia del neumático.
- 3 Coloque las bandas de fijación (3) alrededor de las ruedas y asegúrelas al remolque. Apriete las bandas hasta que el vehículo quede sujeto de forma segura.

INFORMACIÓN DE EMERGENCIA

Impulso Inicial



No intente NUNCA arrancar el vehículo empujando o tirando de él.



Asegúrese de que ambas baterías tengan la misma tensión nominal (12 voltios) y que las pinzas de arranque estén aprobadas para su uso con baterías de vehículo de 12 voltios.



Asegúrese de que no se producen chispas ni hay llamas cerca del compartimento delantero.



Asegúrese de que los cables de arranque están bien conectados y no se tocan entre ellos, ni tocan otras piezas móviles, ya que se podrían producir chispas, lo que podría provocar una explosión o un incendio.

En caso de batería baja, el vehículo puede ser arrancado utilizando un cable de arranque para conectar la batería de otro vehículo o conectando la batería de manera externa.

Asegúrese de que el vehículo esté apagado y que todos los aparatos eléctricos del vehículo hayan sido apagados, luego siga las instrucciones a continuación:

- 1 Conecte una pinza de arranque ROJA entre los terminales positivos (+) de ambas baterías. Conecte la pinza de arranque NEGRA desde el terminal negativo (-) de la batería donante (A) a un buen punto de masa (la carcasa del conjunto de la dirección/unidad de accionamiento eléctrico o otras superficies sin pintar, por ejemplo) del vehículo sin batería (B), lo más lejos posible de la batería y evitando la línea de frenos.

INFORMACIÓN DE EMERGENCIA

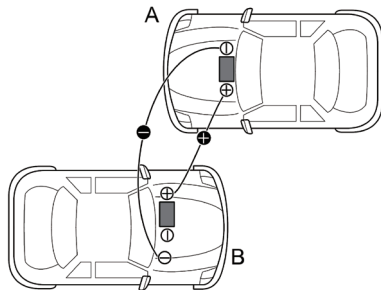

- 2 Arranque el vehículo donante y déjelo al ralentí durante varios minutos.
- 3 Arranque el vehículo averiado. Si el vehículo averiado no arranca después de varios intentos, puede que necesite reparación. Por favor, contacte con un Reparador Autorizado local para una revisión.
- 4 Después de que ambos vehículos arranquen normalmente, apague el vehículo donante.

- 5 Desconecte las pinzas de arranque. La desconexión de las pinzas de arranque debe ser una inversión exacta del procedimiento utilizado para conectarlas, es decir, desconecte el cable NEGRO del punto de masa en el vehículo inoperativo PRIMERO.

IMPORTANTE

No abra ningún aparato eléctrico del vehículo con baja potencia antes de desmontar el cable de arranque.

Nota: Se recomienda apagar las luces, el A/C y otros electrodomésticos de confort después de arrancar el vehículo en caso de batería baja, y mantener el vehículo en funcionamiento durante 1~2 horas para restaurar el nivel de la batería. Si, estando completamente cargada, el vehículo aún no puede arrancar, por favor contacte a un Reparador Autorizado local para servicio.

INFORMACIÓN DE EMERGENCIA

Reparación de neumáticos

Identificación de la herramienta (incluyendo herramienta para reparación de neumáticos)

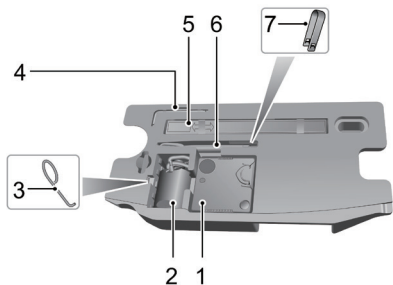

- 1 Bomba de aire eléctrica
- 2 Fluido de reparación
- 3 Gancho de extracción de tapa de perno de rueda

- 4 Herramienta de Apagado de Emergencia de Techo Suave
- 5 Triángulo de Advertencia
- 6 Gancho de remoque
- 7 Abrazadera de extracción de cabezas de pernos de rueda

Reparación de neumáticos

- 1 Retire la etiqueta de la parte inferior del depósito de fluido de reparación y péguela al volante para recordar al conductor que no debe superar los 80 km/h.

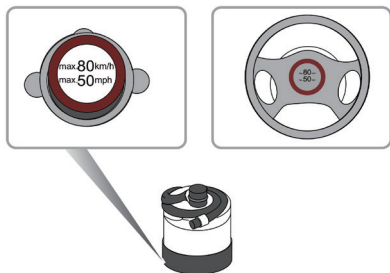

- 2 Conecte el tubo del aire de la bomba de aire eléctrica al depósito de líquido de reparación. Invierta el depósito de líquido de reparación en la ranura de la bomba de aire eléctrica. Retire el tapón de polvo de la válvula del neumático dañado, y conecte el conector del tubo del depósito de líquido de reparación a la válvula del neumático. Asegúrese de que el interruptor de encendido de la bomba de aire eléctrica esté apagado (es decir, con "o" presionado), luego conecte el enchufe de la bomba de aire eléctrica a 12V toma de corriente, y encienda el sistema de alimentación del vehículo.

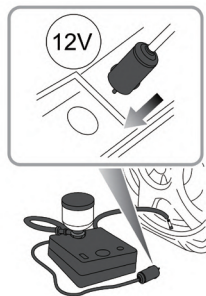

Nota: Para evitar la sobredescarga de la batería, por favor arranque el vehículo.

- 3 Encienda el interruptor del compresor eléctrico (es decir, presione " - "), para comenzar a bombear sellador en el neumático. La botella del depósito de líquido de reparación se vaciará aproximadamente a los 30 segundos. El neumático debe alcanzar la presión especificada en 5 o 10 minutos.

Nota: el manómetro puede alcanzar durante poco tiempo los 600 kPa (es decir, 6 bares) y,

INFORMACIÓN DE EMERGENCIA

después, la presión empieza a caer hasta su valor normal.

- 4 Cuando se alcance la presión requerida, apague la bomba de aire eléctrica (es decir, presione " o ").

Nota: Si no se puede alcanzar la presión requerida del neumático dentro de 10 minutos, retire el componente de reparación del neumático y mueva el vehículo una distancia equivalente a una revolución del neumático antes de inflarlo nuevamente; si aún no se puede alcanzar la presión requerida, esto indica que el neumático está gravemente dañado e irreparable, y debe buscar asistencia de un Reparador Autorizado local.

Nota: El funcionamiento consecutivo de la bomba de aire eléctrica por más de 10 minutos puede resultar en sobrecalentamiento y daño del motor.

Nota: Está prohibido encender y apagar la bomba de aire eléctrica varias veces seguidas.

- 5 Quite el depósito de líquido de reparación de la ranura, y desconecte la manguera del depósito de la válvula del neumático. Luego retire el enchufe de la bomba de aire eléctrica de 12V toma de corriente.

- 6 Conduzca el coche dentro de 1 minuto tras completar las operaciones anteriores para permitir que el sellador se distribuya uniformemente en el neumático, mientras que la velocidad del vehículo no debe exceder 80 km/h y el kilometraje no debe exceder 5 km. Luego encuentre un lugar seguro para detenerse y vuelva a comprobar la presión del neumático.

Si la presión del neumático ha bajado a menos de 80 kPa (0.8 bar), esto indica que el neumático está gravemente dañado y no es reparable, por favor contacte a un Reparador Autorizado local.

Si la presión del neumático está entre 80 kPa (0.8 bar) y la presión especificada, infle el neumático con la bomba de aire eléctrica hasta que alcance la presión especificada. Repita el Paso 6 .

Si la presión del neumático es igual a la presión especificada, puede continuar conduciendo, pero la velocidad del vehículo no debe exceder 80 km/h, y el kilometraje no debe exceder 200 km.

Nota: El kit de reparación de neumáticos solo es aplicable a los daños en el neumático causados por clavos con un diámetro menor de 6 mm, y solo puede repa-

*rar la banda de rodadura y el hombro del neumático,
como se muestra en A y B .*

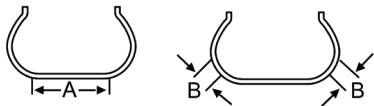

INFORMACIÓN DE EMERGENCIA

Sustitución de Fusibles

Fusible

Los fusibles son interruptores simples que protegen el equipo eléctrico del coche evitando que los circuitos eléctricos se sobrecarguen. Un fusible quemado indica que el circuito bajo su protección falla y deja de funcionar.

Si sospecha que un fusible está defectuoso, puede sacarlo de la caja de fusibles e inspeccionarlo para ver si el alambre del fusible está quemado.

IMPORTANTE

- NO intente reparar un fusible fundido. Sustitúyalo SIEMPRE por otro igual, ya que si no es igual se podría producir un incendio por sobre carga del circuito o por daños en el sistema eléctrico.
- Si un fusible sustituido falla de inmediato, póngase en contacto con un taller autorizado de MG lo antes posible.

Se recomienda tener fusibles de repuesto en el vehículo, los cuales pueden obtenerse de un Reparador Autorizado local.

Caja de Fusibles

El vehículo está equipado con 2 cajas de fusibles:

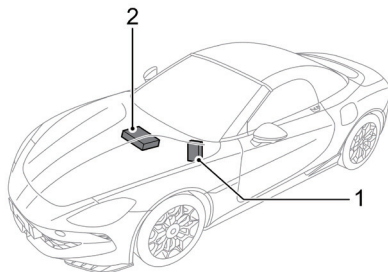

- 1 La caja de fusibles del habitáculo (detrás del panel de revestimiento de rodilla del lado del conductor)
- 2 Caja de fusibles del compartimento delantero (a la izquierda del compartimento delantero)

Caja de fusibles del habitáculo



Comprobar o sustituir un fusible

- 1 Apague el vehículo y todos los aparatos eléctricos, y desconecte el cable negativo de la batería.
- 2 Quite el panel de revestimiento de la zona de las rodillas del conductor para acceder al cuadro de fusibles.
- 3 Sujete con una abrazadera la cabeza del fusible con una herramienta de extracción de fusibles a la tapa de

la caja de fusibles del habitáculo, tire del fusible para extraerlo y compruebe si el fusible está fundido.

- 4 Si un fusible está fundido, reemplácelo con otro fusible del mismo tipo y valor de amperaje.

Especificaciones de los fusibles

Código	Especificación	Función
F1	40A	Soplador
F2	5A	Calentador eléctrico de alta tensión
F3	7,5A	Puerta de enlace
F4	15A	Relé del calentador del volante
F5	5A	Motor del regulador de la ventana del conductor, panel de control del entretenimiento, resorte del reloj, interruptor del EPB
F6	5A	Módulo de comunicación, módulo de control de alerta peatonal

INFORMACIÓN DE EMERGENCIA

Código	Especificación	Función
F7	5A	Unidad de control de la palanca de cambios, pantalla del cuadro de instrumentos
F8	7,5A	Módulo de radiodifusión de audio digital (DAB), sensor de lluvia/luz/solar, módulo de la cámara de visión frontal
F9	5A	Puerto de carga integrado
F10	10A	Módulo de masaje de soporte lumbar del asiento del conductor, módulo de masaje de soporte lumbar del asiento del pasajero
F11	30A	Módulo de control del asiento del conductor
F12	25A	Amplificador de potencia
F13	5A	Sistema de Monitoreo del Conductor

Código	Especificación	Función
F14	10A	Módulo de detección y diagnóstico
F15-F17	-	-
F18	10A	Bloqueo electrónico de la columna de dirección
F19	30A	Módulo de control del asiento del pasajero delantero
F20	10A	Conector del enlace de datos (DLC)
F21	5A	Panel de instrumentos, pantalla del lado del conductor
F22	10A	Control automático de temperatura
F23	-	-
F24	20A	Marco principal de entretenimiento

INFORMACIÓN DE EMERGENCIA

Código	Especificación	Función
F25	5A	Módulo de control de asistencia al conductor en reversa
F26	30A	Módulo de control de capota convertible
F27-F32	-	-
F33	7,5A	Marco principal de entretenimiento de la pantalla de la consola central
F34	5A	Módulo de control AVM, pantalla de entretenimiento de la consola central, módulo de control del cuadro de instrumentos
F35	5A	Dispositivo de interfaz de bloqueo por alcohol
F36-F43	-	-
F44	15A	Toma de corriente del maletero

Código	Especificación	Función
F45	5A	Interruptor de nivelación de faros, faro izquierdo, faro derecho
F46	-	-

INFORMACIÓN DE EMERGENCIA

Caja de fusibles del compartimento delantero

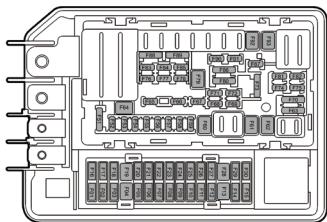

Comprobar o sustituir un fusible

- 1 Apague el vehículo y todos los aparatos eléctricos, y desconecte el cable negativo de la batería.
- 2 Retire la cubierta del compartimento delantero y presione el pestillo de bloqueo para abrir la tapa

superior de la caja de fusibles del compartimento delantero.

- 3 Sujete con una abrazadera la cabeza del fusible con una herramienta de extracción de fusibles a la tapa superior; tire del fusible para extraerlo y compruebe si el fusible está fundido.
- 4 Si un fusible está fundido, reemplácelo con otro fusible del mismo tipo y valor de amperaje.

Especificaciones de los fusibles

Código	Especificación	Función
F1	-	-
F2	25A	Controlador de bomba de aceite electrónico
F3-F10	-	-
F11	5A	Controlador de puerta de poder izquierda

INFORMACIÓN DE EMERGENCIA

Código	Especificación	Función
F12	5A	Controlador de puerta de potencia derecha
F13-F50	-	-
F51	15A	Relé de la bocina
F52	5A	Controlador eléctrico de comunicaciones del vehículo, rejilla de entrada activa
F53	-	-
F54	30A	Módulo de control del cuerpo
F55	30A	Módulo de control del cuerpo
F56	-	-
F57	5A	Unidad de control del motor de estacionamiento eléctrico
F58	30A	Módulo de control del cuerpo
F59	-	-

Código	Especificación	Función
F60	30A	Luneta trasera térmica
F61	40A	Sistema de frenado integrado (IBS)
F62	30A	Módulo de Potencia de Choque Derecho
F63	5A	PDC Sensor, módulo de control del panel de instrumentos, módulo de diagnóstico y detección, módulo de control del cuerpo, gateway, módulo de potencia de choque medio
F64	30A	Módulo de control del cuerpo
F65	-	-
F66	10A	Retrovisores exteriores
F67	-	-

INFORMACIÓN DE EMERGENCIA

Código	Especificación	Función
F68	20A	Unidad de control del motor de estacionamiento electrónico
F69	30A	Módulo de potencia de choque medio
F70	5A	Sistema de frenado integrado, dirección asistida eléctrica, paquete de baterías de alto voltaje, dispositivo de interfaz de bloqueo por alcohol, controlador de motor de segundo eje, unidad de control de motor inteligente, módulo de potencia en caso de choque
F71-F72	-	-
F73	5A	Sensor de batería, interruptor de la luz de freno
F74-F76	-	-

Código	Especificación	Función
F77	15A	PEB Bomba de agua de enfriamiento 1
F78	20A	Sistema de paquete de baterías de alto voltaje, desconexión manual de servicio
F79	-	-
F80	10A	Unidad de control de motor inteligente, controlador de motor del segundo eje
F81	15A	PEB Bomba de agua de enfriamiento 2
F82	-	-
F83	15A	Bomba de refrigeración del paquete de baterías
F84	-	-
F85	15A	Relé del limpiaparabrisas

INFORMACIÓN DE EMERGENCIA

Código	Especificación	Función
F86	-	-
F87	5A	Unidad de carga combinada (UCC)
F88	5A	Calefactor eléctrico del paquete de baterías de alta tensión, compresor eléctrico A/C
F89-F90	-	-
F91	30A	Módulo de control del cuerpo
F92	25A	Motor del limpiaparabrisas delantero
F93	30A	Módulo de potencia de colisión izquierda
A	-	-
B	-	-
C	100A	Módulo de control de la dirección asistida eléctrica

Código	Especificación	Función
D	-	-
E	-	-
F	100A	Caja de fusibles del habitáculo
G	60A	Ventilador de enfriamiento
H	60A	Sistema de frenado integrado (IBS)

INFORMACIÓN DE EMERGENCIA

Reemplazo de Bombilla

Especificaciones de la Bombilla

Las fuentes de luz de este modelo son todas LED lámparas, que no pueden ser reemplazadas individualmente. Si la fuente de luz está dañada, por favor consulte a un Reparador Autorizado local.

Servicio y mantenimiento

<i>Mantenimiento</i>	256
<i>Capó</i>	259
<i>Compartimento delantero</i>	261
<i>Sistema de refrigeración</i>	262
<i>Batería</i>	264
<i>Lavaparabrisas</i>	266
<i>Limpiaparabrisas</i>	268
<i>Paquete de baterías de alta tensión</i>	271
<i>Frenos</i>	273
<i>Neumáticos</i>	275
<i>Limpieza y cuidado del vehículo</i>	281

SERVICIO Y MANTENIMIENTO

Mantenimiento

Mantenimiento Habitual

La seguridad, fiabilidad y rendimiento de su vehículo dependerán en parte de cuán bien se mantenga. Debe asegurarse de que el mantenimiento se realice cuando sea necesario y de acuerdo con la información contenida en el 'Manual de Garantía y Mantenimiento'.

Mantenimiento

Tras la finalización de cada mantenimiento, la información del próximo mantenimiento será restablecida por su Taller Autorizado local.

Nota: Si no se realiza el mantenimiento (o la pantalla no es reiniciada por un Taller autorizado de MG después del mantenimiento), la pantalla de mantenimiento no puede proporcionar información correcta.

Historial de Mantenimiento

Asegúrese de que su Reparador Autorizado local registra el Historial de Mantenimiento después de cada mantenimiento.

Fluido

Utilice los líquidos recomendados y aprobados por MG . Consulte "Líquidos y capacidades recomendados" en el capítulo "Datos técnicos".

IMPORTANTE
El uso de líquidos o aditivos no adecuados para este vehículo puede dañar piezas o equipos, por favor consulte con un Taller Autorizado local para más detalles.

Mantenimiento del propietario



Toda caída significativa o brusca de los niveles de los fluidos o desgaste irregular de los neumáticos debe comunicarse sin demora a un reparador MG autorizado.

Además del mantenimiento mencionado anteriormente, se deben realizar algunas comprobaciones sencillas con mayor frecuencia.

Comprobación diaria

- Funcionamiento de las luces, bocina, limpiaparabrisas, lavaparabrisas y luces de advertencia.
- Funcionamiento de los cinturones de seguridad y los frenos.
- Comprobar la presencia de gotas de líquidos bajo el vehículo que pudieran ser indicativas de fugas.
- Comprobar el aspecto de los neumáticos.

Comprobación semanal

- Nivel de refrigerante.
- Nivel del líquido de frenos.
- Nivel del líquido del lavaparabrisas.
- Presión de los neumáticos.
- Accionar el aire acondicionado.

Condiciones de Operación Especiales

Si su vehículo se utiliza con frecuencia en condiciones de polvo, o se opera en climas extremos donde las temperaturas ambientales muy bajas o muy altas son normales, puede ser necesario prestar más atención a los requisitos de mantenimiento. Necesitará llevar a cabo operaciones especiales de mantenimiento (consulte el Manual de Garantía y Mantenimiento o contacte a su Reparador Autorizado local).

SERVICIO Y MANTENIMIENTO

Seguridad en el garaje

Nota: es posible que los ventiladores de refrigeración se pongan en funcionamiento tras apagar el vehículo y continúen operando varios minutos. Mantenga despejados todos los ventiladores mientras trabaja en el compartimento del motor delantero

Si tiene que realizar trabajos de mantenimiento, respete las siguientes precauciones de seguridad en todo momento:

- Si el vehículo acaba de ser conducido, **NO TOQUE** los componentes del sistema de refrigeración hasta que el motor de propulsión esté completamente enfriado.
- **NO TOQUE** los cables ni los componentes eléctricos cuando la alimentación esté encendida.
- **NO** trabaje debajo del vehículo con un gato como único medio de soporte.
- Utilice guantes e indumentaria de protección.
- Retírese relojes y joyas antes de trabajar en el compartimento del motor.
- **NO** permita que herramientas o partes metálicas del vehículo entren en contacto con los cables o terminales de la batería.

Fluidos Tóxicos

Los fluidos empleados en el vehículo son venenosos y no deben ser ingeridos ni entrar en contacto con heridas abiertas.

Estos incluyen: ácido de batería, refrigerante, líquido de frenos y líquido lavaparabrisas.

Por su propia seguridad, lea y respete **SIEMPRE** todas las instrucciones en etiquetas y recipientes.

Capó

2 Levante el capó para abrirlo.

Apertura del capó desde el interior

! *NO circule con el capó sin cerrar o entrea-bierto retenido únicamente por el cierre de seguridad.*

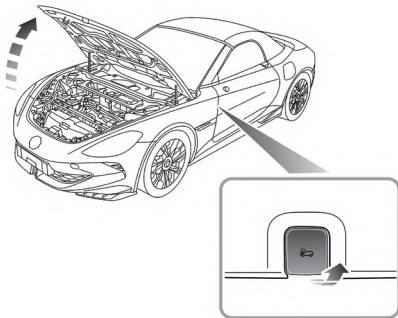

1 Tire de la manija de apertura del capó desde el interior del vehículo 2 veces consecutivas.

SERVICIO Y MANTENIMIENTO

Cerrando el Capó

Baje el capó hasta la posición de bloqueo del capó.

Presione la posición de la traba de bloqueo dos veces sucesivamente para asegurarlo completamente.

Nota: Tenga cuidado de no lastimarse las manos al cerrar el capó.

Alarma de Capó Abierto

Si el capó no está completamente cerrado, cuando el vehículo esté encendido, el icono de alarma correspondiente se mostrará en la pantalla del centro de mensajes. Si se descubre que el capó no está completamente cerrado mientras se conduce, sonará una advertencia audible.

Apertura del capó desde el exterior

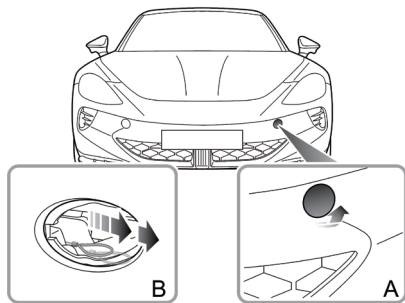

- 1 Quite el orificio de apertura del capó en el parachoques delantero (A).
- 2 Tire del cable del capó dos veces en sucesión (B).
- 3 Levante el capó para abrirlo.

Compartimento delantero



Al trabajar en partes dentro del compartimento delantero, siempre observe las precauciones de seguridad enumeradas en "Seguridad en el Taller". Consulte "Mantenimiento" en esta sección.

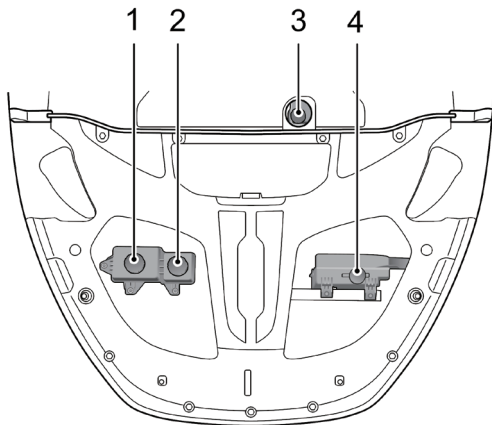

- 1 Depósito de expansión del refrigerante de la unidad de accionamiento eléctrico (tapa negra)
- 2 Depósito de expansión del refrigerante del paquete de baterías de alta tensión (tapa negra)
- 3 Depósito del líquido de frenos (tapa negra)
- 4 Depósito del lavaparabrisas (tapa negra)

SERVICIO Y MANTENIMIENTO

Sistema de refrigeración

Comprobación y relleno del nivel de refrigerante



NO retire la tapa de presión del refrigerante cuando el sistema de refrigeración está caliente - el vapor que escapa o el refrigerante caliente podrían causar una lesión grave.

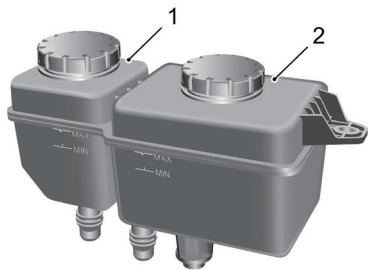

- 1 Depósito de expansión del refrigerante del paquete de baterías de alta tensión
- 2 Depósito de expansión del refrigerante de la unidad de accionamiento eléctrico

Se recomienda revisar el sistema de refrigeración semanalmente. Realice la revisión cuando el sistema de refrigeración esté frío y con el vehículo estacionado en un suelo nivelado. Si el nivel del refrigerante está por debajo de la marca ' MIN ', retire la tapa del depósito de expansión del refrigerante y añada refrigerante, pero el nivel no debe ser más alto que la marca ' MAX '.

Evite que el refrigerante entre en contacto con la carrocería del vehículo al rellenar. El refrigerante dañará la pintura.

Si el nivel del refrigerante disminuye notablemente en un corto periodo, lo cual se sospecha que pueda ser por una fuga, por favor acuda a su Reparador Autorizado local para recibir servicio a tiempo.

Especificaciones del refrigerante



El refrigerante es venenoso y su ingestión puede resultar fatal. Mantenga los recipientes de refrigerante sellados y fuera del alcance de los niños. En caso de sospecha de contacto accidental por parte de los niños, solicite asistencia médica de inmediato.



Evite el contacto del refrigerante con los ojos y la piel. Si se produce, enjuague inmediatamente con agua abundante. Si los ojos continúan estando rojos, doliendo o molestando, solicite asistencia médica de inmediato.

Utilice el refrigerante recomendado y homologado. Consulte 'Líquidos y capacidades recomendados' en el capítulo "Datos técnicos".

Nota: La adición de inhibidores de corrosión u otros aditivos al sistema de refrigeración de este coche puede alterar gravemente la eficiencia del sistema y causar daños en las piezas. Para problemas del sistema de refrigeración, consulte a un Reparador Autorizado MG.

SERVICIO Y MANTENIMIENTO

Batería

Mantenimiento de la batería



NO utilice aparatos eléctricos de a bordo durante un periodo prolongado de tiempo cuando el vehículo no esté arrancado. De lo contrario, la batería puede agotarse, hecho que conllevará la incapacidad de arrancar el vehículo o la reducción de la vida útil de la batería.



Almacene siempre las baterías en posición vertical y no las desmonte nunca.

La batería se encuentra en el compartimento delantero y está diseñada para ser libre de mantenimiento, por lo que no es necesario rellenarla.

Según la condición de carga actual y el estado de la batería, el sistema puede limitar la potencia de algunos electrodomésticos, por favor, arranque el vehículo lo antes posible para cargar la batería.

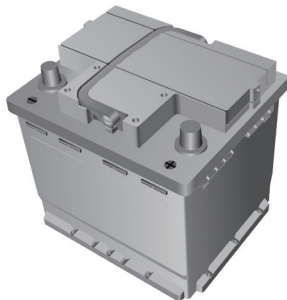

Nota:

Cuando el vehículo no se vaya a utilizar durante un periodo prolongado, se recomienda que se desconecte el pilote de cabeza de fijación del terminal negativo de la batería.

Asegúrese de que el vehículo esté apagado antes de conectar o desconectar el cable negativo de la batería.

Al reconectar el cable negativo de la batería, asegúrese de que el pilote de cabeza de fijación y el cable negativo de la batería estén bien asegurados.

Cuando el vehículo no se vaya a usar durante un largo periodo de tiempo sin desconectar el cable negativo de la batería, se recomienda que el vehículo se conduzca o se deje al ralentí durante más de media hora a la semana para ayudar a prolongar la vida útil de la batería.

Reemplazo de Batería



La batería contiene ácido sulfúrico, el cual es corrosivo.

Por favor, contacte a un Reparador Autorizado local para retirar y colocar la batería. Solo instale una batería de reemplazo del mismo tipo y especificación que la original para mantener la correcta funcionalidad del vehículo.



La batería debe ser desechada utilizando un método aprobado, las baterías usadas pueden ser dañinas para el medio ambiente. Debe ser reciclada por una

compañía profesional. Por favor, consulte a un Reparador Autorizado local para más detalles.

SERVICIO Y MANTENIMIENTO

Lavaparabrisas

El lavaparabrisas se encuentra detrás del faro en el compartimento frontal, el cual puede inyectar el líquido limpiaparabrisas sobre el parabrisas, y el limpiaparabrisas elimina el polvo y la suciedad del parabrisas, de modo que el conductor tiene un buen campo de visión.

Comprobación y relleno del líquido del lavaparabrisas



NO permita que el líquido del limpiaparabrisas entre en contacto con llamas abiertas o fuentes de ignición, ya que el líquido del limpiaparabrisas es inflamable.



Al rellenar el líquido lavaparabrisas, NO permita que el líquido del lavaparabrisas se derrame en partes alrededor del tren motriz o en la superficie pintada de la carrocería del vehículo. En caso de que el líquido lavaparabrisas se derrame en las manos u otras partes del cuerpo, por favor lave inmediatamente con agua limpia.

El líquido del lavaparabrisas se utiliza para limpiar el parabrisas. Compruebe el nivel del líquido del lavaparabrisas regularmente. Cuando el nivel de líquido del lavaparabrisas esté bajo, rellénelo siguiendo las instrucciones. Utilice el líquido del lavaparabrisas recomendado y certificado por el fabricante. Consulte el apartado 'Líquidos y capacidades recomendados' en el capítulo 'Datos técnicos'.

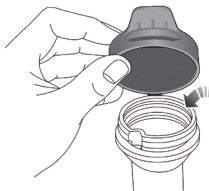

Nota: NO utilice soluciones anticongelantes o ácidas (como diluyente de vinagre) en el depósito del líquido - el anticongelante dañará la pintura mientras que la solución ácida dañará el motor del limpiaparabrisas.

IMPORTANTE

- Utilice el líquido del lavaparabrisas recomendado y certificado por nuestra empresa. El uso indebido del líquido del lavaparabrisas en invierno puede ocasionar daños al motor del lavaparabrisas debido a la congelación.
- Utilizar el interruptor del lavaparabrisas cuando no hay líquido limpiador puede causar daños al motor del sistema.
- Operar los limpiaparabrisas cuando el parabrisas está seco y no hay líquido limpiador puede causar daños al parabrisas y a las escobillas del limpiaparabrisas. Por favor, rocíe el líquido limpiador y encienda los limpiaparabrisas cuando haya suficiente líquido limpiador.

Boquillas del Lavaparabrisas

La boquilla del lavaparabrisas delantero se encuentra en el panel de la rejilla de entrada de aire del A/C en el compartimento frontal, y está configurada durante los ajustes de fábrica, por lo general, no es necesario realizar ajustes. Para ajustar la boquilla del lavaparabrisas, puede insertar

un pequeño destornillador de punta plana en el espacio (el área negra indicada por la flecha) entre el alojamiento (1) y la boquilla (2) y girar la boquilla hacia abajo o hacia arriba ligeramente para obtener un ángulo de inyección apropiado.

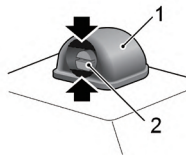

Opere el lavaparabrisas para rociar agua periódicamente y verificar si las boquillas del lavaparabrisas están limpias y en la dirección correcta. Si la boquilla está obstruida, inserte una aguja o un alambre metálico delgado en el orificio para eliminar la obstrucción.

SERVICIO Y MANTENIMIENTO

Limpiar parabrisas

La función del limpiaparabrisas es eliminar la lluvia, nieve o polvo del parabrisas para asegurar una buena visibilidad para el conductor.

IMPORTANTE

- La presencia de grasa, silicona y derivados del petróleo reduce la capacidad de limpieza de las escobillas. Limpie las escobillas del limpiaparabrisas con agua jabonosa caliente y compruebe su estado periódicamente.
- Limpie el parabrisas con frecuencia. **NO** utilice las escobillas para eliminar suciedad persistente o incrustada, reducirá su efecto y vida útil.
- Si encuentra signos de durezas o grietas en la goma, o si los limpiaparabrisas dejan marcas y zonas sin limpiar en el parabrisas, deberá sustituir las escobillas.
- Limpie regularmente el parabrisas con un limpiacristales aprobado y asegúrese de que el parabrisas esté totalmente limpio antes de sustituir las escobillas.
- Monte exclusivamente escobillas que sean idénticas a las originales.
- Elimine el hielo o la nieve de los limpiaparabrisas y asegúrese de que no están congelados o se adherirán al cristal al intentar accionarlos.

Sustitución de la Escobilla del Limpiaparabrisas Delantero

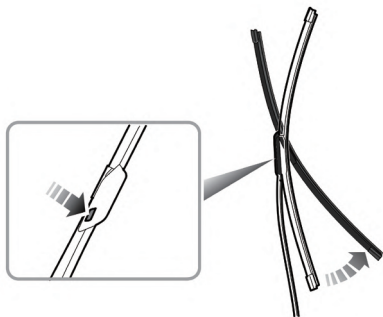

Para reemplazar la hoja del limpiaparabrisas, póngala en la posición de servicio antes de operar.

- 1 Con el capó cerrado, toque el  icono en la pantalla de entretenimiento y seleccione "Estado - Apagar". Dentro de 20 segundos después de apagar, presione hacia abajo el interruptor de la palanca del limpiaparabrisas hasta la posición de Barrido Único (consulte

'Limpiaparabrisas y Lavadores' en la sección 'Instrumentos y Controles') y suéltelo, el limpiaparabrisas se moverá automáticamente a la posición de servicio y se detendrá en el parabrisas.

- 2 Levante el brazo del limpiaparabrisas del parabrisas.
- 3 Pulse el botón del brazo del limpiaparabrisas (tal y como se ilustra) y tire del extremo superior de la escobilla del limpiaparabrisas hacia el exterior para desacoplarla del brazo.
- 4 Desenganche la escobilla del brazo del limpiaparabrisas y deséchela.
- 5 Ubique el nuevo limpiaparabrisas en la ranura del brazo del limpiaparabrisas.
- 6 Empuje la escobilla del limpiaparabrisas hacia el brazo del limpiador hasta que la escobilla esté completamente insertada.
- 7 Coloque de nuevo el conjunto del limpiaparabrisas en el parabrisas y verifique si la escobilla está fijada correctamente al brazo del limpiaparabrisas.
- 8 Cuando el vehículo está encendido (consulte "Arranque y parada del sistema de alimentación" en el

SERVICIO Y MANTENIMIENTO

capítulo "Arranque y conducción"), el limpiaparabrisas saldrá del modo de servicio y automáticamente regresará a su posición original.

Paquete de baterías de alta tensión

Precauciones y condiciones restringidas de uso de la batería



Si el vehículo permanece estacionado durante mucho tiempo, deberá cargarse al menos una vez cada 3 meses (la energía de la batería deberá permanecer por encima del 50% en el paquete de instrumentos después de la carga).



Está estrictamente prohibido estacionar el vehículo por más de 7 días cuando el paquete de baterías de alta tensión tiene poca carga (no hay un display de millaje efectivo en el panel de instrumentos).



El incumplimiento de estas pautas resultará en daño a la batería HV y anulará la garantía.



No intente desmontar el paquete de baterías de alta tensión ni ningún componente de alta tensión - estos son peligrosos. Cualquier indicio de desmontaje o daño causado por intento de desmontaje anulará la garantía.

- 1 NO estacione el vehículo en lugares donde prevea que la temperatura ambiente superará los 45°C durante más de 15 días. Esto afectará al rendimiento y a la vida útil de la batería de alta tensión.
- 2 Para mejorar la extensión de la vida útil del paquete de baterías de alta tensión, se recomienda cargar el vehículo con carga lenta. La carga rápida se utiliza principalmente para emergencias y conducción de larga distancia.
- 3 Donde sea posible, se recomienda realizar una carga lenta (carga de equalización) cada mes para extender la vida útil del paquete de baterías de alta tensión. El sistema de gestión de baterías monitoreará el estado del paquete de baterías de alta tensión. Cuando se detecte que no se ha realizado una carga de equalización para el paquete de baterías de alta tensión durante un cierto período de tiempo, la interfaz del paquete de instrumentos mostrará el mensaje de advertencia "Por favor, realice una carga lenta en el vehículo para mantener la equalización de la batería de alta tensión". En este momento, debe realizar una carga de equalización. Para el método de operación, consulte "Carga de Equalización" en el capítulo "Arranque y Conducción".

SERVICIO Y MANTENIMIENTO

- 4 Cuando un accidente cause daños en el paquete de baterías de alta tensión o en cualquiera de sus componentes relacionados, o se realicen reparaciones en el sistema de alta tensión, el vehículo debe ser inspeccionado en un Reparador Autorizado local.
- 5 Si el cuerpo del vehículo está dañado debido a un accidente y necesita ser reparado, para evitar daños en el paquete de baterías de alta tensión, por favor contacte a un Reparador Autorizado local para realizar las operaciones relacionadas después de retirar el paquete de baterías de alta tensión.

IMPORTANTE

Solo pueden trabajar en los sistemas y componentes de alta tensión de este vehículo miembros del personal cualificados y con formación específica. Queda estrictamente prohibido desmontar cualquiera de estos sistemas o componentes.

Frenos



NO apoye el pie en el pedal del freno mientras conduce; esto puede sobrecalentar los frenos, reducir su eficiencia y causar un desgaste excesivo de los componentes del freno.

El recorrido libre del pedal del freno está en el rango de 0~30 mm.

Alcance de uso razonable del par de fricción de freno: no menos de 2.85 mm para el grosor de la pastilla de freno delantera; no menos de 2 mm para el grosor de la pastilla de freno trasera; 28~30 mm para el disco de freno delantero, y 23~25 mm para el disco de freno trasero.

Durante los primeros 1500 km, debe evitar situaciones que requieran frenadas bruscas.

Tenga en cuenta que el mantenimiento regular es vital para garantizar que todos los componentes del freno se examinen por desgaste en los intervalos correctos y se reemplacen cuando sea necesario para garantizar la seguridad a largo plazo durante el intervalo prescrito en el Manual de Garantía y Mantenimiento.

El vehículo necesita un rodaje de 800 km después de que se reemplace la pastilla o el disco de freno.

Comprobación y relleno del líquido de frenos



El líquido de frenos es muy tóxico, manténgalo fuera del alcance de los niños. En caso de sospecha de contacto accidental, solicite asistencia médica de inmediato.



Evite el contacto del líquido de frenos con los ojos y la piel. Si se produce, enjuague inmediatamente con agua abundante. Si los ojos continúan estando rojos, doliendo o molestando, solicite asistencia médica de inmediato.

El nivel del líquido de frenos debe ser revisado semanalmente cuando el sistema esté frío y con el coche en un terreno nivelado. Limpie primero la tapa antes de abrir el depósito del líquido de frenos.

El nivel del líquido de frenos puede comprobarse a través del depósito y debe mantenerse entre las marcas " MAX " y " MIN ".

SERVICIO Y MANTENIMIENTO

Nota: No permita que el nivel del líquido de frenos descienda por debajo de la marca " MIN " ni que suba por encima de la marca " MAX ".

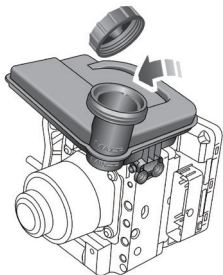

Nota: El líquido de frenos dañará las superficies pintadas. Si accidentalmente derrama el líquido de frenos sobre la superficie pintada, absorba el derrame inmediatamente con un paño absorbente y lave el área con agua o jabón de lavado para coches.

Especificación del líquido de frenos

Utilice el líquido de frenos recomendado y aprobado por MG. Consulte "Líquidos y capacidades recomendados" en el capítulo "Datos Técnicos".

IMPORTANTE

Cambie el líquido de frenos regularmente según el calendario de servicios.

Neumáticos

Descripción general

Su vehículo está equipado con neumáticos de verano que no son adecuados para un uso prolongado y almacenamiento a bajas temperaturas. Esto es porque las bajas temperaturas pueden llevar a una disminución en el rendimiento de los neumáticos de verano, resultando en grietas que pueden aparecer en la banda de rodadura. Los daños en el neumático o la llanta pueden pasar desapercibidos. Si nota desviaciones o vibraciones anómalas mientras conduce, es posible que el neumático esté dañado. Si sospecha que los neumáticos están dañados, reduzca la velocidad de inmediato y detenga el vehículo para comprobar los neumáticos en busca de daños. Si no observa daños desde el exterior, siga conduciendo lentamente hasta el taller autorizado de MG más cercano para que lo inspeccionen.

Durante el uso de neumáticos y ruedas, se debe prestar atención a:

- Los neumáticos nuevos no tienen propiedades óptimas de adhesión, por favor conduzca a una velocidad moderada con un estilo de conducción adecuado y cuidadoso durante los primeros 311 mi (500 km).

- Solo puede conducir a baja velocidad al pasar bordillos o secciones similares, y pasar las ruedas por los bordillos en ángulo recto en la medida de lo posible.
- Revise regularmente los neumáticos en busca de daños (perforaciones, rasguños, grietas y hendiduras) - retire cualquier objeto extraño de la banda de rodadura.
- Los taponos deben estar montados para evitar la entrada de polvo en la válvula.
- Si desmonta el neumático, marque siempre la orientación del neumático/rueda para asegurar un montaje correcto.
- Guarde las ruedas o neumáticos desmontados en un lugar fresco, seco y oscuro.

Neumáticos con patrones de banda de rodadura direccionales

El perfil de los neumáticos con patrones de banda de rodadura direccionales está marcado con una flecha, y debe utilizar los neumáticos en esta dirección de rotación especificada. De este modo se optimiza la capacidad de conducción del neumático y se evita que el vehículo hidroplanee, mejorando la capacidad adhesiva, reduciendo el ruido de funcionamiento, extendiendo la vida útil del desgaste, etc.

SERVICIO Y MANTENIMIENTO

Vida útil de los neumáticos

Mantener una presión racional del neumático y un estilo de conducción moderado pueden prolongar la vida útil de los neumáticos. Las recomendaciones durante el uso son las siguientes:

- Compruebe las presiones de los neumáticos al menos una vez al mes, debe realizarse cuando el neumático esté frío;
- Evite tomar curvas a velocidades excesivas;
- Revise regularmente los neumáticos para detectar patrones de desgaste anormales.
- Cuando el vehículo vaya a estar estacionado durante un largo periodo, por favor muévelo al menos una vez cada dos semanas y compruebe la presión de los neumáticos para evitar la deformación de los mismos debido a la tensión local prolongada.

Los siguientes factores afectan a la vida útil de los neumáticos:

Presión del neumático

Neumáticos con presión excesiva o insuficiente provocarán un desgaste anómalo del neumático, acortando su vida

útil, y creando un efecto adverso en las características de conducción del vehículo.

Estilo de conducción

La conducción rápida, las aceleraciones y frenazos excesivamente bruscos al girar, agravarán el desgaste de los neumáticos.

Equilibrado de ruedas

Las ruedas de un vehículo nuevo están sujetas a pruebas de equilibrio dinámico, pero aún así pueden resultar desequilibradas debido a los efectos de varios factores en operación.

Si las ruedas están desequilibradas, pueden producirse sacudidas o vibraciones en el mecanismo de dirección y los neumáticos pueden empezar a desgastarse excesivamente. Es importante restaurar el equilibrio de las ruedas tan pronto como sea posible. Cada rueda debe ser reequilibrada después de colocar un neumático nuevo o haber reparado uno.

Defecto de Alineación de las Ruedas

Una alineación incorrecta de las ruedas puede ocasionar un desgaste excesivo de los neumáticos y afectar a la segu-

ridad del vehículo. Si los neumáticos muestran signos de desgaste anómalo, compruebe la alineación de las ruedas y solicite asesoramiento a un taller de MG autorizado.

Inspección de neumáticos



¡El uso OF neumáticos defectuosos es peligroso! NO conduzca si algún neumático está dañado, excesivamente desgastado o inflado a una presión incorrecta.



Se recomienda montar neumáticos que cumplan las especificaciones originales. NO sustituya los neumáticos por otros de cualquier otro tipo. Los neumáticos con especificaciones diferentes podrían afectar negativamente a las propiedades de conducción y de seguridad del vehículo. Para una mejor garantía de su seguridad, recomendamos consultar a un reparador MG autorizado.

Conduzca siempre teniendo en cuenta el estado de los neumáticos e inspeccione regularmente su dibujo y sus costados en busca de signos de deformación (protuberancias), interrupciones o desgaste.

Nota: Evite que los neumáticos entren en contacto con aceite, grasa y combustible.

Presión del neumático



Antes de un viaje largo, se debe comprobar la presión de los neumáticos.

Compruebe las presiones al menos una vez al mes, cuando los neumáticos estén fríos.

Si fuera necesario comprobar los neumáticos en caliente, recuerde que la presión puede aumentar entre 4.4~5.8 psi (es decir, 0.3~0.4 bares). Bajo estas circunstancias, NUNCA extraiga aire de los neumáticos para adaptarlos a los valores de presión recomendados (en frío) indicados en los datos técnicos.

Válvulas

Mantenga los tapones de las válvulas firmemente apretados para evitar la entrada de suciedad en la válvula. Revise la válvula en busca de fugas (escuche un silbido característico) cuando compruebe la presión de los neumáticos.

SERVICIO Y MANTENIMIENTO

Neumáticos Pinchados

Su vehículo está equipado con neumáticos que podrían no perder aire si los atraviesa un objeto afilado que no se extraiga de la goma. Si detecta dicha situación, reduzca la velocidad de inmediato y circule con precaución hasta montar la rueda de repuesto o realizar las reparaciones oportunas.

Nota: Si el costado del neumático está dañado o deformado, reemplácelo inmediatamente, no intente repararlo.

Indicadores de Desgaste de Neumáticos

Los neumáticos instalados tienen 1.6 mm de altura en los indicadores de desgaste en la parte inferior de sus patrones de dibujo, verticales con la dirección de rodamiento de la rueda y distribuidos uniformemente alrededor de la circunferencia. La marca en el lateral del neumático, como letras mayúsculas TWI o símbolo triangular, muestra la ubicación del indicador de desgaste.

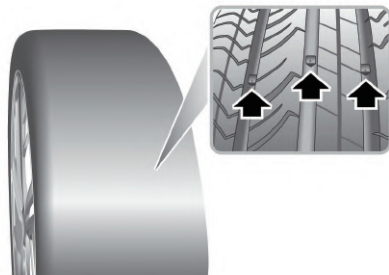

Cuando la banda de rodamiento se ha desgastado hasta 1.6 mm o menos, los indicadores llegarán a la superficie del patrón de dibujo, produciendo el efecto de una banda continua de goma a lo largo del ancho del neumático.

IMPORTANTE

Un neumático **DEBE** ser reemplazado tan pronto como se vuelva visible una marca de desgaste. De lo contrario, puede haber riesgo de accidentes.

Rotación de Neumáticos

Se recomienda intercambiar las ruedas a intervalos irregulares para igualar el desgaste de los neumáticos.

Nota: La rotación de los neumáticos delanteros y traseros se aplica a los vehículos con las mismas especificaciones de ruedas delanteras y traseras. No realice la rotación de los neumáticos cuando las especificaciones de las ruedas delanteras y traseras sean inconsistentes.

Cuando las especificaciones de las ruedas delanteras y traseras de su vehículo son las mismas, si los neumáticos están gravemente desgastados, se recomienda intercambiar las ruedas delanteras y traseras como se muestra en la ilustración. Esto puede evitar un desgaste irregular de los neumáticos, prolongar su vida útil y equilibrar el desgaste de los neumáticos.

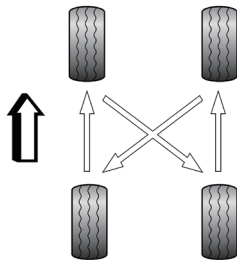

Nota: Los neumáticos direccionales (identificados por la flecha en el lateral del neumático) **NO PUEDEN** intercambiarse de un lado a otro.

Nota: El TPMS autoaprendizaje es necesario después de la rotación de los neumáticos, por favor consulte a un Reparador Autorizado MG local para más detalles.

SERVICIO Y MANTENIMIENTO

Cadena antideslizante

Las cadenas antideslizantes inadecuadas pueden dañar los neumáticos, las ruedas, la suspensión, los frenos o la carrocería de su vehículo.

Preste atención a los siguientes requisitos para el uso:

- Por favor instale la cadena antideslizante en la rueda motriz (tenga en cuenta que algunos vehículos de este modelo tienen configuración de tracción trasera y algunos están equipados con tracción en las cuatro ruedas)
- El grosor de las cadenas antideslizantes NO DEBE superar 15 mm;
- Respete siempre las instrucciones de instalación y tensión de las cadenas antideslizantes, así como las limitaciones de velocidad de las diferentes carreteras;
- No circule a más de 31 mph (50 km/h);
- Para evitar dañar los neumáticos o un desgaste excesivo de las cadenas, estas deben desmontarse al circular por firmes sin nieve.

Tamaño y especificaciones de las ruedas y neumáticos que admiten cadenas antideslizantes para este vehículo

Tamaño del aro de la rueda	9.5J×19	8.5J×20	9.5J×20
Tamaño del neumático	275/40 R19 105W	245/40 R20 99W	275/35 R20 102W

Nota: Antes de comprar cadenas antideslizantes, asegúrese de que las especificaciones del rin y el neumático sean consistentes con las de la tabla anterior para evitar que las cadenas antideslizantes no se ajusten.

Nota: Si a menudo circula por carreteras con bajas temperaturas, frías o con nieve y hielo, se recomienda utilizar neumáticos de invierno. Consulte a un taller autorizado de MG para más detalles.

Limpeza y cuidado del vehículo



Siga todas las precauciones de seguridad para productos de limpieza, NO los ingiera y NO toque sus ojos.

Cuidado Exterior del Automóvil

Limpeza de Vehículos



Lave su vehículo únicamente cuando esté apagado, de lo contrario podría ocurrir un peligro eléctrico.



NO utilice mangueras a presión para limpiar el compartimento del motor, dado que podría dañar los sistemas electrónicos del vehículo.

Para mantener el acabado de su vehículo, observe las siguientes precauciones:

- No lave el vehículo con agua caliente;
- No utilice detergentes ni líquidos lavavajillas;
- No lave su vehículo bajo la luz solar directa en climas cálidos;

- Al usar una manguera, no dirija el agua hacia las ventanas, puertas, o a través de los orificios de las ruedas hacia las partes de los frenos.

Si el vehículo está particularmente sucio, utilice la manguera para enjuagar la suciedad y la arenilla del cuerpo antes de lavar. Luego, lave el vehículo con agua fría o tibia que contenga una cera limpiadora de buena calidad. Asegúrese de usar abundante agua para garantizar que la arenilla se enjuague de la superficie del vehículo y no se incruste en la pintura. Después de lavar, enjuague el cuerpo con agua limpia y seque con una piel de gamuza.

Nota: Se recomienda proteger la cámara mientras se lava el vehículo para evitar daños en la superficie del vehículo y la cámara por el equipo de lavado de autos, cepillos u objetos duros como pequeñas piedras que puedan estar contenidos en ellos.

Limpeza del bajos



NO utilice mangueras a presión para limpiar el compartimento del motor, dado que podría dañar los sistemas electrónicos del vehículo.

De vez en cuando, especialmente durante los meses de invierno cuando se utiliza sal en las carreteras, lave la parte

SERVICIO Y MANTENIMIENTO

inferior del vehículo con una manguera. Elimine cualquier acumulación de barro y limpie a fondo las áreas donde los residuos pueden acumularse fácilmente (por ejemplo, los arcos de las ruedas y las uniones de los paneles).

IMPORTANTE

- Evite limpiar el vehículo bajo la luz solar directa.
- Al limpiar el vehículo en invierno evite rociar agua directamente sobre las cerraduras de las puertas y las juntas de los paneles debido al riesgo de congelación.
- No utilice esponjas ásperas ni paños para limpiar el coche, esto dañará el acabado de la pintura.
- Al limpiar los faros no utilice un paño o esponja seca, use solamente agua tibia con jabón.

Lavado con limpiadoras de alta presión

Lea frecuentemente las instrucciones de operación del fabricante.

Debe seguir las instrucciones de operación para limpiar el vehículo con una limpiadora de alta presión, especialmente la presión y la distancia del chorro deben mantenerse a

una distancia suficiente del material flexible (como manguera de goma o aislamiento acústico).

Nota: NO dirija la boquilla de la lavadora a presión directamente hacia los componentes de alta tensión o las conexiones de alta tensión.

IMPORTANTE

- Lea siempre las instrucciones de funcionamiento del fabricante.
- NO oriente la boquilla de la limpiadora de alta presión directamente hacia el punto de carga de alta tensión, las conexiones de la batería de alta tensión ni los bajos del vehículo.

Pulido de la pintura

Ocasionalmente, trate las superficies pintadas con un abri-llantador aprobado que tenga las siguientes propiedades:

- Abrasivos muy suaves para eliminar manchas superficiales sin quitar ni dañar la pintura.
- Compuestos de relleno que cubran los arañazos haciéndolos menos evidentes.

- Cera para proporcionar una capa protectora entre la pintura y el recubrimiento.

Nota: Si es posible, evite pulir o encerar los cristales de las ventanas y las juntas de goma.

Limpiar parabrisas

Lávelos con agua jabonosa tibia. NO utilice limpiadores a base de alcohol o gasolina.

Ventanas y Espejos Retrovisores

Limpe regularmente todas las ventanas, por dentro y por fuera, utilizando un limpiador de vidrios aprobado.

Parabrisas: Limpie el exterior del parabrisas con limpiador de vidrios antes de colocar nuevas escobillas limpiaparabrisas.

Luneta: Limpie el interior con un paño suave, utilizando un movimiento de lado a lado para evitar dañar las resistencias. NO raspe el vidrio ni use composiciones de limpieza abrasivas – esto dañará las resistencias.

Espejos retrovisores: Lave con agua jabonosa. NO use composiciones de limpieza abrasivas ni raspador de metal.

Partes de Plástico

Las partes de plástico se pueden limpiar con el método convencional de limpieza. Cuando la mancha no sea fácil de remover, puede utilizar un agente de curado especial para el tratamiento, y se prefiere no utilizar el agente de curado de pintura para el tratamiento de partes de plástico.

Daños en la Pintura

Cualquier daño en la pintura o picaduras de piedra deben ser tratados de inmediato con un material de pintura/pigmento adecuado para evitar anular la garantía anticorrosión.

Burletes

Si los burletes o sellos de orificios de goma se han limpiado con un detergente fuerte, deben ser tratados con un material adecuado (por ejemplo, silicona), lo cual evitará la adherencia y mantendrá la vida útil del sello.

Ruedas



Al limpiar las ruedas, cualquier material o agua que contacte con el freno.

SERVICIO Y MANTENIMIENTO

Para mantener las ruedas en condiciones óptimas, estas deben limpiarse regularmente.

Emplee limpiadores de ruedas recomendados con propiedades no ácidas. Lea siempre las instrucciones del producto.

Cuidado Interno del Automóvil

Partes de Plástico

Limpie la superficie de plástico con un limpiador para tapizados diluido, luego pase un paño húmedo.

Nota: NO abrillante los componentes del salpicadero, que deben conservar sus características antireflectantes.

Alfombras y Telas

Antes de usar el limpiador para tapicerías diluido, pruebe primero en un área oculta.

Cuero

Limpie los acabados de cuero con agua tibia y un jabón sin detergente. Seque el cuero con un paño seco, limpio y sin pelusa.

Nota: NO utilice gasolina, detergentes, cremas para muebles o pulidores como agentes de limpieza.

Paquete de Instrumentos y Pantalla de Entretenimiento

Limpie únicamente con un paño suave y seco; no utilice soluciones de limpieza ni aerosoles.

Cubiertas de Airbag



NO permita que estas zonas se cubran con líquidos NI utilice gasolina, detergente, limpiamuebles ni ceras.

Para evitar dañar las bolsas de aire, solo utilice un paño húmedo y limpiador de tapicería para limpiar cuidadosamente las siguientes áreas:

- Almohadillado central del volante.
- Zona del salpicadero donde se encuentra el airbag del acompañante.

Cinturones de Seguridad



NO utilice lejía, tintes ni disolventes de limpieza en los cinturones de seguridad.

Extienda los cinturones y utilice agua templada y un jabón sin detergente para realizar la limpieza. Permita que los cinturones se sequen de forma natural. NO los repliegue ni los utilice hasta que se hayan secado por completo.

Datos Técnicos

<i>Datos Técnicos Dimensiones</i>	288
<i>Parámetros de Masa del Vehículo Completo</i>	290
<i>Parámetros del motor de tracción</i>	291
<i>Parámetros del Paquete de Batería de Alto Voltaje</i>	292
<i>Parámetros de Rendimiento Dinámico</i>	296
<i>Líquidos y capacidades recomendados</i>	297
<i>Tabla de parámetros para la alineación de las cuatro ruedas (sin carga)</i>	299
<i>Ruedas y neumáticos</i>	300
<i>Presión de los neumáticos (en frío)</i>	301

DATOS TÉCNICOS

Datos Técnicos Dimensiones

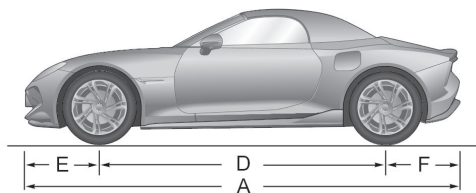
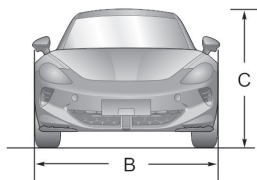

Elemento, unidades	Valores de Parámetros
Longitud total A , mm	4535
Ancho total B , mm	1913
Altura total C (descargado), mm	1329
Distancia entre ejes D , mm	2690
Voladizo delantero E , mm	955
Voladizo trasero F , mm	890

DATOS TÉCNICOS

Elemento, unidades	Valores de Parámetros	
Distancia entre ruedas delanteras, mm	1616	
Distancia entre ruedas traseras, mm	1629	
Holgura mínima al suelo, mm	105.6(64KWh&77KWh 2WD)	106.7(77KWh 4WD)
Diámetro de giro mínimo, m	10,9	

Nota: El largo del vehículo no incluye la matrícula.

Nota: Los retrovisores exteriores y la sección deformada del costado de los neumáticos directamente sobre el punto de contacto no se incluyen en el cómputo del ancho total.

DATOS TÉCNICOS

Parámetros de Masa del Vehículo Completo

Elemento, unidades	Valores de Parámetros		
	64 KWh	77 KWh	77 KWh 4WD
Persona en habitáculo, persona	2		
Peso del vehículo sin carga (bordillo), kg	1850	1885	1985
Peso bruto del vehículo, kg	2075	2110	2210
Peso sobre el eje delantero descargado, kg	898	915	988
Peso sobre el eje trasero descargado, kg	952	970	997
Peso sobre el eje delantero cargado, kg	973	990	1063
Peso sobre el eje trasero cargado, kg	1102	1120	1147

Parámetros del motor de tracción

Elemento, unidades	Motor de tracción delantero *	Motor de tracción trasero	
		64kWh	77kWh
Tipo de motor de tracción	Motor trifásico síncrono de imán permanente		
Potencia Nominal/Potencia Máxima, kW	75/150	150/231	160/250
Par máximo, Nm	250	475	
Régimen nominal/régimen máximo, rpm	10000/17000	7000/17000	8000/17000
Grado de Impermeabilidad	IP67		

DATOS TÉCNICOS

Parámetros del Paquete de Batería de Alto Voltaje

Parámetros	Valor	
Modelo de Batería (Modelo de Vehículo)	EUI69A64S (MG4 Electric / MG Cyberster)	
Capacidad nominal (Ah)	169.5@1C@25°C	
Desgaste de capacidad (%)	10@770cycle@25°C	
Potencia (W)	SOC	Potencia de descarga BOL (W)@10s@25°C
	80%SOC	283140
	20%SOC	197496
Desgaste de potencia (%)	10@770cycle@25°C	
Resistencia interna (Ω)	SOC	DCR de descarga BOL (Ω) @ 4C @ 10s @25°C
	50%	0,062
Incremento de resistencia interna (%)	19 @770ciclo@25°C	
Eficiencia del ciclo de energía (%)	96@25°C	

DATOS TÉCNICOS

Desgaste de eficiencia del ciclo de energía (%)	3@770cycle@25°C
Vida útil esperada (ciclos)	1500 @80%SOHe@25°C
Vida útil esperada (años calendario)	16 @70%SOHe@25°C

DATOS TÉCNICOS

Parámetros	Valor	
Modelo de Batería (Modelo de Vehículo)	EU195A77S (MG4 Electric / MG Cyberster)	
Capacidad nominal (Ah)	195@1C@25°C	
Desgaste de capacidad (%)	10@1250 ciclos@25°C	
Potencia (W)	SOC	Potencia de descarga BOL (W)@10s@25°C
	80%SOC	305694
	20%SOC	218311
Desgaste de potencia (%)	10@1250 ciclos@25°C	
Resistencia interna (Ω)	SOC	DCR de descarga BOL (Ω) @ 4C @ 10s @25°C
	50%	0,065
Incremento de resistencia interna (%)	19@1250 ciclos@25°C	
Eficiencia del ciclo de energía (%)	96@25°C	

DATOS TÉCNICOS

Desgaste de eficiencia del ciclo de energía (%)	3@1250 ciclos@25°C
Vida útil esperada (ciclos)	2500 @80%SOHe@25°C
Vida útil esperada (años calendario)	16 @70%SOHe@25°C

DATOS TÉCNICOS

Parámetros de Rendimiento Dinámico

Elemento, unidades	Valores de Parámetros		
	64KWh	77KWh	77KWh 4WD
Velocidad máxima, km/h	193	195	200
Pendiente máxima, %	30	30	30

Nota: La autonomía de conducción es un valor aproximado medido cuando un vehículo nuevo se conduce a temperatura normal con el A/C OFF y la batería completamente cargada.

Líquidos y capacidades recomendados

Nombre	Calificación	Capacidad	
		2WD-64kWh	2WD-77kWh
Refrigerante del paquete de baterías de alta tensión, L	Glycol (OAT)	4	4
Refrigerante de la unidad de accionamiento eléctrico, L		4,8	4,8
Fluido de la unidad de accionamiento eléctrico trasero, L	Shell E-Fluids E6 iX	2,35	
Líquido de frenos, l	DOT 4	0,8	
Líquido de lavaparabrisas, L	MG líquido limpiaparabrisas genuino de MG	2,5	
Refrigerante del aire acondicionado	R-1234yf*	0.54±0.02kg	
	HFC-1234yf* contiene gases de efecto invernadero fluorados	0.54±0.02kg CO2 eq 0.0003t GWP 0.501	

DATOS TÉCNICOS

Nombre	Calificación	Capacidad
		4WD
Refrigerante del paquete de baterías de alta tensión, L	Glycol (OAT)	4
Refrigerante de la unidad de accionamiento eléctrico, L		5,4
Refrigerante de la unidad de accionamiento eléctrico, L	Shell E-Fluids E6 iX	1,1
Fluido de la unidad de accionamiento eléctrico trasero, L		2,35
Líquido de frenos, l	DOT 4	0,8
Líquido de lavaparabrisas, L	MG líquido limpiaparabrisas genuino de MG	2,5
Refrigerante del aire acondicionado	R-1234yf*	0.54±0.02kg
	HFC-1234yf* contiene gases de efecto invernadero fluorados	0.54±0.02kg CO2 eq 0.0003t GWP 0.501

Tabla de parámetros para la alineación de las cuatro ruedas (sin carga)

Elemento, unidades		Parámetros
Rueda delantera	Ángulo de caída	$-0^{\circ}50' \pm 45'$
	Ángulo de caída	$6^{\circ}10' \pm 45'$
	Ángulo de convergencia (convergencia total)	$0^{\circ}00' \pm 12'$
	Inclinación del pivote de dirección	$8^{\circ}45' \pm 45'$
Rueda trasera	Ángulo de caída	$-1^{\circ}30' \pm 30'$
	Ángulo de convergencia (convergencia total)	$0^{\circ}4' \pm 12'$

DATOS TÉCNICOS

Ruedas y neumáticos

Tamaño de la llanta	Delantera 8J×19	Delantera 8,5J×20
	Trasero 9.5J×19	Trasero 9.5J×20
Tamaño de Neumático	Delantero 245/45 R19 102W	Delantero 245/40 R20 99W
	Trasero 275/40 R19 105W	Trasero 275/35 R20 102W

Presión de los neumáticos (en frío)

Ruedas	Media carga	Cargado
Rueda delantera	250 kPa/ 2.5 bar/ 37 psi	250 kPa/ 2.5 bar/ 37 psi
Rueda trasera	250 kPa/ 2.5 bar/ 37 psi	250 kPa/ 2.5 bar/ 37 psi